

DUE DATE SLIP**GOVT. COLLEGE, LIBRARY**

KOTA (Raj)

Students can retain library books only for two weeks at the most.

| BORROWER'S No. | DUE DATE | SIGNATURE |
|---------------------------|-----------------|------------------|
| | | |

माघेऽलङ्कारविमर्शः

[MAGHELANKARAVIMARSHAH]

कल्याण भारती
अध्यक्ष, संस्कृत-विभाग
जोधपुर-विश्वविद्यालय

प्राक्कथनम् :
प्रो० रसिक बिहारी जोशी
अध्यक्ष, संस्कृत-विभाग
दिल्ली-विश्वविद्यालय

उषा . पब्लिशिंग . हाउस,
जोधपुर-जयपुर :

❧ संचालिका : उषा यातत्री
विर्मा.पब्लिशिंग हाउस लि.
नीम स्ट्रीट, बीर मोहला
जोधपुर-३४२००१

❧ शाखा : माधो बिहारीजी का बाग
स्टेशन रोड,
जयपुर-२०२००१

❧ लेखक : कल्याण भारती

❧ पुस्तक : माघेश्वरद्वारविमर्श

[MAGHELANKARAVI MARSHAH]

❧ प्रथम संस्करण : दोपावली १९७३

❧ मुद्रक : इण्डिया प्रिंटर्स, जोधपुर

प्राक्कथनम्

विद्वद्वरेण श्रीमता कल्याणभारतीमहोदयेन विरचितो 'माघेऽलङ्कारविमर्श' इत्याख्यो ग्रन्थ स्यालीपुलाकन्यायेन मया सामोदमालोकितः । जोधपुरविश्वविद्यालये मदीये स्थितिकाले महाभागेनऽनेन सह शिशुपालवधोयानामलङ्काराणामसकृच्चर्चा समजनि । न खलु कुत्रापि शिशुपालवधमधिकृत्यालङ्कारशास्त्रदिशाऽलङ्काराणामेतादृशो विमर्शो नयनगोचरतामागच्छतीति सत्यम् । दिष्ट्या बर्धय्यते श्रीमान् भारतीमहोदयः । मम्मटदर्पणकारादीनां लेखकेन भेदोपभेदसङ्गमनपूर्वकं शिशुपालवधेऽन्विष्टानि लक्षणानि यथा निदर्शितानि तद् दृष्ट्वा नूनमाश्चयंभावहति चेतः । ग्रन्थोऽयं लेखकमहोदस्य सार्हित्यशास्त्रपारङ्गमत्वं प्रमाणमतीति नास्ति सन्देहकणिकापि । इयं कृतिः कस्मैचिद् विश्वविद्यालयाय पीएच० डी० इत्युपाधये समर्पिताऽभविष्यच्चेत् तर्हि नूनं लेखकोऽयममुमुषाधिमाजयिष्यदिति मे प्रत्ययः ।

अनेन ग्रन्थेन न केवलं माघेऽलङ्कारान् जिज्ञासूनामुपकारः सम्पत्स्यते, अपितु अन्यान्यपि महाकाव्यान् अधिकृत्यालङ्कारानघ्येतुं काविदभिनवा पद्धतिः शोधार्थिना कृते निदर्शिता भविष्यति । प्राशास्यते यत् संस्कृतालङ्कारप्रणयिनो विद्वांसो ग्रन्थस्यास्य स्वागतं व्याहरन्तो माघस्यालङ्कारिकहृदयस्य रसास्वाद करिष्यन्तीति सुहृत्प्रवराय श्रीकल्याणभारतीमहाभागाय सर्वात्मना कल्याणं भ्रवीमि ।

दिल्ली-विश्वविद्यालयः,
दिल्ली ।

रसिक विहारी जोशी
एम० ए०, पीएच० डी०, डी० लिट् (पेरिस),
प्रोफेसर तथा संस्कृत-विभागाध्यक्षः

आमुरवम्

अलङ्कारशास्त्रस्य काव्यप्रकाशव्यालोकादिकठिनग्रन्थात् पंच महाकाव्यादीनि च पाठयती मम प्रायशः पंचविंशतिवर्षात्मके काले महाकवेः श्रीमाघस्य शिशुपालवधेऽलङ्कारप्रयोगनैपुण्यं मनः मे मूर्च्छं समाकृष्टवत् । मल्लिनाथस्य सर्वलङ्कारानाम्नी टीकां पाठं पाठमहमनुभूतवान् यन्मल्लिनाथेनापि कादाचित्क एवाङ्कारनिर्देशः कृतः । महामहोपाध्यायहरिदाससिद्धान्तवागोशमट्टाचार्येणापि सत्यं निदिष्टा यत्र तत्र माघेऽलङ्कारास्तथापि शिशुपालवधेऽलङ्काराणां साङ्गोपाङ्गमध्ययनं विद्वद्भिर्विद्यार्थिभिश्च प्रतिक्षितमेवातिष्ठदिति कृत्वा मया विषयोऽयं शोधकार्यार्थं गृहीतः । शनैः शनैः पिपीलिकोष्ठान्यकण्ठग्रहणन्यायेन क्वचिन्मम्मटमनुसृत्य क्वचिच्च दण्डकारदिशा सर्वेऽप्यलङ्काराः समेदोपभेदा ग्रन्थेऽस्मिन् सुस्पष्टं विवेचिताः ।

प्रस्तुतेऽस्मिन् ग्रन्थे महाकाव्ये प्रयुक्तानां सर्वेषामलङ्काराणां भेदा उपभेदाश्च सोदाहरणं प्रदर्शिताः सन्ति । केन वा न ज्ञायते संस्कृतसाहित्येऽलङ्काराणां महत्त्वम् । संस्कृतकाव्यशास्त्रं परम्परया लङ्कारशास्त्रनाम्ना पण्डितपरम्परायां सुप्रसिद्धमस्ति । वस्तुतः प्राचीनानां साहित्यशास्त्रिणां दृष्ट्या लङ्काराणामेव प्राधान्यमत्र हेतुः प्रतिभाति । अलमुपसर्गपूर्वकात् कृत्वा तोभायकर्मणि घञ्प्रत्यये कृते सति 'अलङ्कारमलङ्कारः', अलङ्कारयते-ऽनेन : वेत्यलङ्कार इति व्युत्पत्त्या लङ्काराणां काव्यशोभाधायकत्वं न केवलं । बाह्यस्वरूपमात्रमपितु काव्यान्तर्वर्तित्वात् काव्यधर्मस्वरूपेण शोभाधायकत्वं सौन्दर्याधायकत्वं वा संबन्धा सुप्रसिद्धम् । काव्यसौन्दर्यमिदमालङ्कारिकाणां दृष्ट्या अलङ्कारमूलकत्वेनायं मूलकत्वेन च ईविध्यं भवति । शब्दार्थोभयमूलकत्वेऽलङ्काराणामयानिकारा एव प्रधानत्वेन सौन्दर्यचूडामणित्वमवगाहन्ते, यतोहि शब्दालङ्कारास्तु

करणोरानन्दोत्पादकध्वनिजनकत्वेन केवलमुच्चारणसौन्दर्यं बोधयन्ति ।
 प्रथमद्वारास्तावद् रम्यार्थप्रतिपादकत्वेन ^{सिद्धिपादकत्वेन} महदपहृदयाह्लादजनकत्वेन च
 वेगिष्टय धारयन्तीति दृष्ट्या प्रस्तुतस्य ग्रन्थस्य प्रथमे भागे ग्रन्थविस्तर-
 भियां शिशुपालवधोया केवलमथलिद्वाराः विविच्यन्ते । शब्दालङ्कारास्तु
 न त्रिविरं प्रकाशयिष्यमाणे, द्वितीये भागे समुपस्थापयिष्यन्त इति
 शब्दालङ्कारानुरागिणः कृपया प्रतीक्षन्तां कश्चित् कालमित्यन्वययेत् ।

उत्पादो भूमिकाप्रस्थानस्यैव कार्य-आह्वयमलङ्कारादिति दानु-
 नाचार्यस्य सिद्धान्तमनुमृत्वा तद्द्वारं विना-काव्यस्याप्राप्तयत्वाद्, कुन्तकस्य
 सिद्धान्तेनापि शालकारस्य - काव्यतामगीकृत्यालङ्काराणां महत्त्वप्रतिष्ठा
 संस्थापनवानसि - अत्र द्वारशब्दस्य व्युत्पत्ति लक्षणञ्च, समालोचना-
 यद्वाग्नास्त्रेण्यद्वागम्या विकारोऽपि स्पष्ट-प्रतिपादितः । तत्र, स्वरोत्प-
 त्तद्वारभेदेन त्रिविध-श्लाघीत्रं-प्रस्थान-निदिश्य, भामहाव पूर्ववृत्तियो
 भरतादिभ्य समर्थं नवमशतकादारभ्य मध्यकावे विद्यमानश्लाघार्थद्वारा-
 राणां भेदानुसत्याय सप्तदशशतकादेकोनविंशतिसातकपर्यन्तं प्रसृत नव्य-
 कालप्रस्थान समोजोनरोत्या निरूपितमस्ति । श्लालङ्काराणां चर्गाकरणमिदं
 नूतदभेदेन सदृशेण श्यकेण विद्यानाथेन दर्पणकारेण पण्डितराजेन
 जगन्नाथेन च यथोपस्थापितं तत्सर्वं सुसंगतमसंगत वेति यथाविचारितं
 त्रिानुद्वारिकाणां निरूपणमेव प्रमाणम् ।

शिशुपालवधे वर्तमानानां प्रत्येकमलङ्कारस्य भेदोपभेदसूचितं, सोदा-
 हरणं नाज्ञोपाङ्गसङ्गमनं यथा-यथाविधि- यथाप्रति-सम्पादितम् । तत्र
 पाठकानां सौविध्याय सदोहरणान्यपि तत्रैव त्रिदिश्यानि-सन्ति । अस्मिन्
 ग्रन्थे भेदा-द्विषष्टिसङ्ख्याकानामलङ्काराणां भेदा विविदिष्टाः । परिशिष्टे च
 प्रमुखाणामलङ्काराणां मूढमभेदविदसंविद्या-दृष्टव्यमनालिका अपि संनिवे-
 षिताः सन्ति; येषां लङ्कारस्वरूप-जिज्ञासूनां विद्यायिनां तदतिव्यदुर्जन-
 समकालमेवालङ्काराणां भेदोपभेदशोध-समजयेत् । द्वितीये परिशिष्टे

आचार्यः प्रथमः । स्वर्गात् । प्रथमः । प्रथमः ।
चाकारादिक्रमेण - सर्वगोत्रास्वर्गादिगणवर्कं - सर्वनामलङ्काराणां सूची
संघमित्रा विद्यते ।

अस्य ग्रन्थस्य प्रणयनं दिल्लीविश्वविद्यालयीयमंस्कृतविभागाध्य-
क्षारो पण्डितप्रकाशदत्तः । कविप्रवराणां काव्यसाक्षरपारङ्गतानां डॉ०
रामकाविहारिजीशोमहोभागाणां प्रेरणापरोक्षमनुमिश्रितेषां कृते । नानुष्ण-
मवगाहते चतः । एतः स्वकीये जोधपुरविश्वविद्यालयीये स्थितिकाले भातं
केवलं पीतः पूर्वमेव ग्रन्थरचनायै मप्ररितः । अपितु नैकदाः । निशुषादेवोपा-
सङ्काराणां विषये भूयस्यां दुषंती प्रस्पष्टा । ग्रन्थमः समुद्धाटित्वा । एते-
स्वकीयेन नैसर्गिकेण सौजन्येन परमेषु च सौहार्देन ग्रन्थममुं पुरोधागाशीर्ष-
कौमिः समलङ्कारैः, इति । इति । विद्वद्गणुं प्रति । हीदिकी-कृतज्ञतां
वहामि । जोधपुरस्थराजस्थानप्राच्याविद्याप्रतिष्ठानस्य निदेशिका अलङ्कार-
दान्त्रममंज्ञाः सौजन्यमूर्तदो डॉ० ब्रह्मानन्दगममहोदया अपि पुस्तकमिद-
मवहितेन मनसाधरतः प्रपश्य बहून् महत्त्वपूर्णोपदेशान् दत्तवन्त इति
तूनमेतेभ्यो धन्यवादकुमुसाञ्जलिमपंयामि ।

परमभूज्यानां गोवर्धनपीठाधीश्वराणां जगद्गुरुसङ्कराचार्याणां
श्रीनिरञ्जनदेवतीर्थमहाभागानां जोधपुरनगरे चातुर्मासस्य निव्रमतिकाले-
ऽस्तस्य श्रीपीतामहनम्य मन्त्रिरूपेण सङ्कराचार्यस्वागतसमितित्त्वं मशि-
रूपेण कृपं व्यासकृततया नानुभव्ये पर्याप्ते समये मनाबुज्जतो सुपुत्री
कुमारी चन्द्रनन्दिनी अस्य ग्रन्थस्य सुस्पष्टाक्षरेण महता च परिश्रमेण
प्रतिलिपि कृतवतीति स्नेहाद्भवेत्तसा स्वाशिष्या तां सौजन्यप्रस्थाः सर्वविष-
कल्पारं भगवन्तं सङ्करं कामये । वर्षद्वयपरमकेऽस्मिन् काले अहृतिग
विषयेऽस्मिन् प्रवृत्तमानेन मया मम प्रियतमायाः श्रीमत्तः सुलोचनायाः
यावान् समयो गृहोत्तस्तदयं तामपि सादरं सानुराग ससाधुवादन-
निनन्दयामि ।

(४)

जोधपुरविश्वविद्यालयेन प्रत्यस्यास्य प्रकाशनार्थं
वेदुष्यपूर्वप्रत्येकप्रकाशनयोजनान्तर्गतं त्रिसहस्ररुप्यकमितमनुदानं प्रदत्त-
मिति जोधपुरविश्वविद्यालयोपेभ्यः प्रकाशनसमितेः सदस्याधिकारिन्यो
घन्यवादान् प्रयच्छामि ।

मनेन शन्येन मलङ्कारशास्त्रं पठतां-विद्यापितां लघोमानुपुपकादः
मणत्पते चेत् घन्यमात्मानमाकनपिष्यामि । मलङ्कारशास्त्रविदां-दृते
स्वेतदेव वच्मि यद् यदि ते कृपया नीरसीरन्यायेन गुणानङ्गीकुर्युर्दोषांश्च
मां प्रतिबोधयेयुस्तर्हि मम परिश्रमोऽयं साफल्यं लभेत । घन्यच्च-
मार्थैरसर्वविदुरैर्विहिते कश्चि नाम-शन्येऽस्ति दोषविरहः सुचिन्तनेऽपि इति
न्यायात् मानवसुलभप्रमादस्य स्वाभाविकत्वाद् - यत्किमप्यत्राज्ञातं
एव न न्यूनत्वं वा सञ्जातं स्यात् तद् जनाशीलैः समीक्षकमहानुभावं सस्नेहं
परिकरणीयमिति सप्रश्रयं विनिवेदयते । =

जोधपुर-विश्वविद्यालय.
जोधपुर

विदुषां विधेया
कन्यासु भारती

अनुक्रमसिका

| | पृष्ठ संख्या |
|-----------------------------|--------------|
| काव्यं शास्त्रमन्तवागन् | १ |
| मन्त्रकारवशात् | ८ |
| मन्त्रकारविज्ञानः | ११ |
| मन्त्रकाराणां वर्गीकरणम् | १६ |
| सादृश्यमूला | (२४-२२८) |
| (अ) भेदाभेदप्रधाना | (२४-७६) |
| (१) उपमा | २४ |
| (२) उपमेयोपमा | ७६ |
| (३) स्मरणम् | ७६ |
| (आ) आरोपमूला | (८०-१००) |
| (१) रूपकम् | ८० |
| (२) परिणामः | ८४ |
| (३) सदेहः | ८५ |
| (४) आन्विमान | ८६ |
| (५) अपह्नुति. | ८६ |
| (इ) मध्यवसायमूला | (१००-१७३) |
| (१) उत्प्रेक्षा | १०० |
| (२) प्रतिशयोक्तिः | १४७ |
| (ई) तुल्योत्प्रेक्षाश्रिता. | (१७४-२२८) |
| (१) तुल्योत्प्रेक्षा | १७४ |

| | | |
|-----------------------|----------|-----|
| (२) दीपकम् | सामोक्ति | १८४ |
| (३) प्रतिवस्तूपमा | | १८४ |
| (४) निदर्शना | | १८५ |
| (५) दृष्टान्तः | | १८२ |
| (६) व्यतिरेकः | | १८७ |
| (७) महोक्तिः | | १८७ |
| (८) सामोक्ति | | १८८ |
| (९) परिकरः | | २०६ |
| (१०) धर्मश्लेषः | | २०६ |
| (११) अर्थान्तरन्यासः | | २०८ |
| (१२) अप्रस्तुतप्रशंसा | | २२४ |
| (१३) पर्यायोक्तम् | | २२७ |
| (१४) व्याजस्तुतिः | | २२८ |
| (१५) आक्षेपः | | २२९ |

विरोधमूला

(२२६-२५४)

| | | |
|-----------------|--|-----|
| २३ | | १८ |
| (१) विरोधाभासः | | २२६ |
| (२) विभावना | | २३६ |
| (३) विशेषोक्ति | | २४१ |
| (४) अयमगतिः | | २४३ |
| (५) विषमम् | | २४३ |
| (६) विचित्रम् | | २४५ |
| (७) अधिक्कम् | | २४६ |
| (८) अर्थोन्वयम् | | २४७ |
| (९) विशेषः | | २४७ |

(१०) ममम्

२४७

शृङ्खलाबद्धमूला।

(१) एकावली

२४८

तकन्यायमूली

(२४८-२७६)

(१) बाव्यविज्ञम्

२४८

(२) अनुमानम्

२७६

वाक्यन्यायमूला

(२७६-२८३)

(१) यथामुख्यम्

२७७

(२) पर्यायः

२७७

(३) परिवृत्ति

२७८

(४) परिसंख्या

२७९

(५) अर्थान्तरः

२८०

(६) समुच्चयः

२८३

(७) समाधिः

२८३

लोकन्यायमूला.

(२८४-२८८)

(१) प्रत्यनीकम्

२८४

(२) प्रतीपम्

२८४

(३) मीलितम्

२८५

(४) सामान्यम्

२८५

(५) तद्गुण

२८६

| | |
|---------------------|------------|
| (६) मनदुग्गा. | २८६ |
| (७) उत्तरम् | २८८ |
| == | |
| गूढार्थप्रतीतिमूलाः | (३८६-३०२) |
| (१) सुहसन् | २८८ |
| (२) वक्रोक्ति | २८९ |
| (३) स्वभावोक्ति | २९६ |
| (४) भावः | २९८ |
| (५) भावगोचरम् | २९८ |
| (६) भावोदयः | २९९ |
| (७) प्रेयः | २९९ |
| (८) उच्यते | ३०० |
| (९) उदात्तः | ३०० |
| (१०) कर्मस्वी | ३०२ |
| -- भेदबोधप्रमरणी | I-XYIII) |
| वर्णानुक्रमतानिवा | (XIX-XXVI) |
| | ३०३ |

काव्यं ग्राह्यमलंकारात्

कवेः कर्म भावो वा काव्यम् । एष शब्दः कविसंज्ञात् प्यञ्जि प्रत्यये कृते
 सिद्ध्यति । कविः शब्दोऽपि कुट्ट शब्दे 'कवृ वरुणे' वेति घातो. 'कीति,
 कवयति' वेति व्युत्पत्त्या निष्पद्यते । अनेन इदं आयातं यत् कवेर्गनिम्
 वरुणम् वा भवति तद् काव्यम् । तच्च शब्देनाहाय्यमेवापैसते । शब्दाश्च
 अर्थं विना न प्रवर्तन्ते । 'शब्दार्थो काव्यम्' इत्यस्य पक्षस्य स्वरूपाधायक-
 लक्षणप्रयोगेना भामहः । तस्य काव्यलक्षणं यथा-शब्दार्थो सहितो काव्यम्
 इति । लक्षणमेतत् सामान्यजातीयं स्वरूपाधायकम् केवलं, न कथमपि
 उत्कर्षाधायकम् । यद्यपि भाधारगुतया समीक्षकोऽप्य स्वरूपाधायकमपि
 लक्षणं न स्पृशति, यतो हि महिती शब्दार्थो तु शास्त्रात्मके वाङ्मयेऽपि
 भवतः । किन्तु सूक्ष्मेक्षिकया मुस्पष्टं यत् काव्यगतशब्दार्थयोः साहित्यं व्यापा-
 रप्राधान्याद् वेगिष्ट्याद् वा मिश्रमेव । एतत् समर्थयन्ति भामहपरवर्तिनः
 प्रालंकारिकाः अपि । यथा-

शब्दप्राधान्यमाश्रित्य तत्र शास्त्रं नृपग्विदुः १ ३

अर्थतत्त्वेन युक्तं तु वदन्त्याख्यानमेतयोः ॥ १

'शब्दार्थो काव्यमिति' मन्स्य समर्थकानां द्विविधो वर्गोऽधिगम्यते ।
 एको वर्गस्तु शब्दार्थयोः काव्यत्वं मध्यमानः काव्यस्य केवलमुत्कर्षाधायकमेव
 लक्षणं विधत्ते । अपरश्च, तस्य स्वरूपाधायकं लक्षणम् । अत्र शब्दार्थो
 काव्यमित्यस्य तत्रोत्कर्षाधायकस्य च वर्गस्य प्रवर्तको नाट्यकारो भरत
 एव प्रतीयते । अतो नाट्यशास्त्रे काव्यस्य लक्षणं यथा-

१. मृदुत्तलितपदाद्यं गुडशब्दार्थहीनम् ।

२. जनपदसुखबोध्यं युक्तिमनृत्यमोक्ष्यम् ।

३. बहुलसङ्गममार्गं सन्धिसंघानयुक्तम् ।

भवति हि शुभकाव्यं नाटकप्रेक्षकाणाम् ॥ १

अत्र प्रथमे चरणे शब्दायं इति पदस्योत्पत्तेः, प्रतीयते तेन यदयं शब्दार्थो काव्यमिति मनुते ।

पुनश्च तेनैव—

भविष्यतश्च लोकस्य सर्वकामार्यदर्शकम्,
दुःखार्थानां श्रमार्थानां शोकार्थानां तर्पास्विनान्
विश्रामजननं लोके नाट्यमेतद् भविष्यति
श्रुतिस्मृतितदाचारपरिशेषार्थकल्पनम् ॥^१

अत्र भरतेन काव्योपयोगिताः पराकाष्ठां प्राविताः । पश्चाद्भवैरा-
लंकारिकैः प्रायः अस्त्योपबृंहणमेव कृतम् । काव्यमलौकिकं भवति । इदं न
केवलं साधारणालौकिकात् कर्मविशेषाद् अपितु ब्रह्मणो व्यापकात्
सर्गादिषु भिद्यते । अस्य सूक्ष्मं विवरणमालंकारिकैः तानुं तासु कृतिषु
विस्तरेण विहितम् ।

यथा—

नियतिकृतनियमरहितां ह्लादिकमयोमन्यपरतन्त्राम् ।
नवरतरुचिरां निर्मातिमादयती भारती कवेर्जयति ॥^२
सरस्वती स्वाद्बु तदर्थंस्तु निस्त्यंदमानो महती कवीनाम् ।
प्रलोकसामान्यभिव्यक्तौ परिस्फुरंतं प्रतिभाविशेषम् ॥^३
किन्त्वस्ति काचिदपरैव पदानुपूर्वा
यस्यां न किञ्चिदपि किञ्चिद्विधावंभाति ।
आनन्दयत्ययं च करुणपरं प्रयाता
चेत् सतामपृतवृष्टिरिव प्रविष्टा ॥^४

अत्र दमनोकसामान्यं कार्यकारणपरंपराविरहितमानन्दं सहृदयैः जनैः
सवेद्यते ह्लादिकमयमेतादृशमलौकिकं महाव्यम् काव्यस्ये । काव्योपयोगित्वं
अंगीकृत्य मानवो न केवलं चतुर्वर्गव्यवहारोचित्यपिज्ञानपरमाह्लादादिकं

१. भरत. १, १४, १११, ११७ ।

२. काव्यप्रवाह. १. १ ।

३. ध्वन्यालोकः १. ६ ।

४. काव्यमूत्रवृत्ति. १. २. २१ ।

प्राप्नोति अपित्वनुशासितः सन् विश्वस्य शांतिविकासव्यवस्थामपि संयोजयति । अनुशासनं वेदेषुशासनादिभिः शक्यमिति परं तत्राल्पधि-
यामसंयनानिनां वासनाक्रान्तान्त.करणानामभिजातानां गत्रामात्यादीनाञ्च
अप्रवृत्तेः, सद्बुद्धीनां सद्बुत्तानाञ्च तत्राधिकाराञ्च । सर्वेषां सुखं सरसं
लघु च शिक्षणं शासनञ्च विदधत् काव्यं सफलप्रयोजनमुपदेष्टव्यम् ।
ऋविचचनायता लोकयात्रा, सा च नि.श्रेयसस्य मूलमिति महर्षयो यदाहु -

काव्यमप्यो गिरो यावच्चरति विशदा भुवि ।

तावद्भ्रसारस्वतं स्यात् कविरासद्य मोदते ॥^१

भ्रंलंकारोऽप्येषा कविवागेव काव्यपदवीं प्राप्नोति । कविस्तेर्वाहका.
प्राधान्येन भवन्त्यलंकाराः । एतेषां साहाय्येनैव कविरलौकिकान् भावान्
विभावयति, ताञ्च सरसान् समाकुर्यंकाञ्च विधत्ते । अत एव वामनकुंतक-
जयदेवादीनां मतानि संगच्छन्ते, निराक्रियन्ते चाभिमतानि मम्मटभट्टादीनाम् ।
काव्यनञ्जलिविचारे निरूपितानां काव्यलक्षणानाम् समीक्षया स्पष्टमिदं यत्
प्रायः सर्वे एवालंकारिका. भ्रंलंकारान् साक्षात् परंपरया वा काव्याङ्गत्वे-
नानिमन्वते ।

भ्रंलंकारोऽपि य काव्यं शब्दार्थानलंकरुती ।

अज्ञो न मन्यते कस्मादनुष्णमनलंकरुती ॥^२

इति मतमुपन्यस्यलंकारस्यानिवार्यताविरोधी मम्मटोऽपि नालंकार-
व्यामोहमात्मनः संदृष्टुते, वर्णयति च विस्तरेणालंकारानेकपष्टिसंख्यकान्
दशमीत्सासं ।

- वामनमते तु 'काव्यं प्राह्यमलंकाराद्'^३ इति सिद्धांतितत्वेनालंकारं
दिना काव्यस्य ग्राह्यत्वं न स्यात् । कुन्तकोऽपि 'सालंकारस्य काव्यता'^४
इति स्वोक्त्यालंकारस्य महत्तामनिवार्यताञ्चाङ्गीकुस्ते ।

एवमलंकारस्य महत्त्वं काव्येऽनुष्णम् । न कोऽप्यलंकारिक; कदाप्यस्य
विरोधाय तत्परोज्जभवत् । यद्य साक्षात् परंपरया वा दृश्यते निषेधः काव्य-
प्रकाशादिप्र.थेनु, स नालंकारविरोधबुद्ध्या अपितु दृष्टिविशेषसमर्थन-

१. काव्यमीमासा, पृ० ६६ ।

२. चन्द्रालोकः १, ८ ।

३. वामनः १, १, १ ।

४. दशोक्तिर्वावित्तु १, ६ ।

भावनया अन्यथालंकाराणां विस्तरेण वर्णनस्य विसंगतिः स्यात् । अतो नालंकारविरोधे तात्पर्यं मम्मटस्य अपितु रसस्थालकारत्वं सण्डते । यतो हि अलंकारत्वे रसस्य चित्रत्व स्याद्, अलंकारस्य चित्ररूपत्वात् । अतो वाच्योपस्कारकदशापामपि मम्मटो रसस्य गुणीभूतव्यंग्य-स्वमेव मनुते, न कथमप्यलंकारताम् । अतएव तेन न रसवदलकारोऽलंकारेषु गणित अपितु गुणीभूतव्यंग्यस्य भेदे अपराङ्गत्वे एव । केवलं गुणीभूतव्यंग्य-निरूपणोपसाहारे रसवदाद्यलंकाराणां अर्थे विहिता । यथा-

‘एते च रसवदाद्यलंकाराः । यद्यपि भावोदयभावसन्धि-भाव-
शबलत्वानि नालंकारतया उक्तानि, तथापि कश्चिद्-
ब्रूयादित्येवमुक्तम् ।’

यद्यपि मम्मटो ध्वनिपरंपरापोषक तथापि रसालंकारयोः प्राधान्या प्राधान्यविषये नाप ध्वनिकारमनुवर्तते । ध्वनिकारेण स्पर्शमेव रसस्य लंकारताभ्युपगता ।

यथा—

प्रधानेऽप्यत्र वावपार्ये यत्रांगं तु रसादयः ।

काव्ये तस्मिन्मलकारो रसादिरिति मे मतिः ॥२॥

किन्तु नैव मम्मटेनाभ्युपगम्यते, अपितु गुणीभूतव्यंग्यत्वेनैव तदगी-
करोति । मम्मटो न कदापि रसस्थालकारताम् स्तीति, कामं भवतु स
वाच्यस्योपस्कारकोऽपि । ‘अगत्वे रसोऽलंकारः, अगित्वे च ध्वनि’ इति
व्यवस्था अलंकारप्राधान्यवादिनाम् प्राधान्यालंकारिकाणाम् मतप्रदर्थशतोऽ-
लंकाराणामलंकारत्वमेव समर्थयति, न कथमप्यलंकारत्वेऽपि सर्वांशरूपेणो-
पस्कार्योपस्कार्योभयरूपत्वेन वा प्राच्यालंकारिकवत् । यथा—‘तदित्यम्
त्रिविधमपि प्रतीयमानमनलंकारतया प्रख्यापितं । तदेवमलंकारा एव काव्ये-
प्रधानमिति प्राच्यानां मतम् ।’^१ अलंकारसर्वस्कारो रसस्थालंकारताम्
समर्थयन् ध्वनिकारदशितदिशमेवानुसरति । तेन ध्वनिसंप्रदायेऽपि अलंकारस्य
माहात्म्यं नैव हीयते, प्रत्युत ध्वनित्वेन व्यंग्यप्राधान्येन वा स रमेन सह साम्यं
ध्रजते । तत्रापि रसध्वनेरेव प्राधान्यं वस्त्वलंकारध्वन्यपेक्षया इत्यन्यद्,

१. काव्यप्रकाशः, पृ ५४५ ।

२. ध्वन्यालोकः, २५ ।

६. अलंकारसर्वस्वम् पृ० ६७ ।

एतत् । ध्वनिकारस्य नात्र विशेषाग्रहः । अलंकाराकरे मग्नस्य ध्वनेरेव प्रकाशनार्थं प्रवर्तमानत्वात् । अन्यैरपि लोचनादिभि रसध्वने, प्राधान्यमर्थनव्याजेन तथैव समर्थित्वात् । दर्पणकारेण विश्वनाथेन काव्यलक्षण-प्रमगे ध्वनेः काव्यात्मत्वखण्डनपुरःसर रसध्वनेरात्मत्वं समर्थयता रसालंकारयोर्विवादे रसस्यैव प्राधान्य समर्थितमलंकारापेक्षया । किन्तु विश्वनाथस्यापि काव्यलक्षणं खण्डितम् पण्डितराजेन ध्वनिसमर्थनव्याजेन । अलंकाराणां समता रमेन सह समर्थिता तेन गुणीभूतव्याग्यत्वेन ।

रोतिवक्रंक्तिप्रस्थानयोस्तु अलंकारस्य प्रतिष्ठाऽक्षुण्णैव । श्रीचित्य-प्रस्थानेऽपि ध्वनिविरोधव्याजेन अलंकारप्रतिष्ठेव प्रकारान्तरेण ममर्थ्यते । ध्वनिविरोधिपरंपराया पुन अलंकारसमर्थनं विहाय नाभ्यतिक्रमपि मभाव्यते । आनन्दबर्धनोऽलंकारस्य प्राधान्य निराकृत्य तत्स्थाने ध्वनि स्थापयामास । अत एव तेन समग्रमलंकारप्रस्थानं समालोडितम् । तेन च त्रिविधो वस्त्वलंकाररसात्मको ध्वनिनिर्हृषितः । गुणीभूतव्याग्यस्याप्राधान्यादलंकाररूप एव व्याग्रप्राधान्ये ध्वनित्वमस्यैव स्वीकारात् । इत्थं ध्वनिकारा अलंकारप्रस्थानत्रैविध्यं प्रकटयन्ति । यतो हि येभ्यो विशिष्टेभ्यो अलंकार-स्रोतेभ्यो व्याग्यप्राधान्यध्वनिरुद्घृतः, तान्येव स्रोतांसि पूर्वं त्रिधारास्येण प्रस्थानाभिधया वा प्रसिद्धान्यासन् ।

यद्यपि कुन्तको न मनुते स्वभावोक्तिरसोक्त्योरलंकारताम्, तथापि वक्रतायां मार्गभेदव्याजेन तयोरप्यलंकारताम् सूचयत्येव । वक्रतायाः अलंकाररूपत्वात् तदभेदस्यापि तथात्वेनैव स्वीकारोचित्यात् । इत्यमविच्छिन्न-काव्यव्यवहारदृष्ट्या अलंकाराणां महत्त्व-सिद्धम् ।

सरीरभूती शब्दार्थौ तद्मूलकावलंकारी वा न कथमपि काव्यस्या-त्मत्वं प्राप्नुतः, देहात्मनो भेदेनावस्थानात् । अनोऽपकाराणाम् न कथमपि प्रतिष्ठा । ते केवलमंगभूता. 'उपकुर्वन्ति तं सन्त येऽङ्गद्वारेण जातुचित्'^१ इत्यादिनिर्देशात् । प्रतिष्ठासिद्धये त्वलंकाराणामात्मत्वस्थापनमावश्यकम् । यतः सर्वाण्येव तत्त्वानि यानि प्रतिष्ठा प्राप्नुतेषामात्मत्वमनिवार्यतया स्वीकृतं प्रस्थानप्रवर्तकैः तत्र तत्र यथा—'रोतिरात्माकाव्यस्य'^२ वक्रोक्ति काव्यजीवितम्'^३ 'काव्यस्य आत्मा ध्वनि.'^४ 'श्रीचित्य काव्यजीवितम्'^५

१ काव्य प्रकाशः ८.६७ । २. वामन १२६ ।

३. साहित्यदर्पणः, पृ० १४ (लक्ष्मी टीका) । ४ ध्वन्यालोक १.१ ।

५. श्रीचित्यविचारचर्चा, कारिका ५ ।

इत्यादयः सत्यप्येवं अलंकारप्रतिष्ठायाः महत्त्वाभावो न शक्यः, पूर्वमलंकाराणां अलंकारिकैः तत्तमर्थनात् । यदि चात्मत्व प्रस्थानता-स्थापनेऽनिवार्य-मुच्यते, तदा तु रीतिवक्रोक्तयोरपि प्रस्थानत्वे विवाद प्रापतेत्, तयोरपि काव्यशरीरत्वेनावस्थानात्, रीते केवलं पदसघट्टनारूपत्वेन वक्रोक्तेश्च शब्दार्थ-रूपतयैव स्वीकारात् । रीतिवक्रोक्तयोः प्रतिष्ठायाः समर्थकं रालंकारिकैः यदि तत्र शब्दाद्यपिज्ञाया वैशिष्ट्यमुपन्यस्य तयोः प्रामुख्यमन्युपगम्यते, तदा लंकारप्रस्थानविषयेऽपि तथैव सुवचत्वात् । यथा शरीरमात्मानं विना व्यर्थं शवमात्रं, एवमेव शरीरं विना आत्मापि व्यर्थो, नात्माभिव्यञ्जने समर्थः, शरीरद्वारेणैव तस्य अभिव्यञ्जकत्वात् । एवमेव काव्यशरीरभूतयोः शब्दार्थयोः साहाय्येन व्यग्याना रसादीनामभिव्यक्तिः । इत्थं काव्यशास्त्रे उच्यते-
 उच्यते वाच्यपतीपमानरूपयोरर्थयोः आत्मत्वमधिकृतम् । अत एव ध्वनिकारोऽपि “वाच्यप्रतीपमानार्थयो तस्य नेदो उभौ स्मृती” इति अगोचरं ।

तस्य तु इदं यदेतार्थैव शब्दार्थौ अशेषस्य आत्मत्वविचारस्य मूलम् । एतयोः शरीररूपतायां त्रीणि अलंकार-रीति-वक्रोक्तिसुशक्तानि प्रस्थानानि । शरीररूपतायां च शिष्टानि त्रीणि ध्वनिरसौचित्याख्यानि । अलंकारस्य अन्तःप्रस्थानानामपि आत्मत्वेन प्रतिष्ठानत्वं पुनर्निर्वाच्यम् ।

संस्कृतसमालोचकास्तदेव वाच्यं काव्यं मन्यन्ते, यत्र भवति रमणीयता, सोन्दर्यविच्छित्तिर्वा । एवं रमणीयता भवति व्यावर्तिका काव्यस्थान्यस्माद् लौकिकात् शास्त्रीयाद् वा वाक्यात् । शास्त्रीयेषु वाक्येषु न चकास्ति तत्सौन्दर्यं यत् स्वभावतः समुत्पन्नं काव्यवाक्येषु । लौकिकवाक्येष्वपि तु एव चात्र विचाराश्च व्यज्यन्ते दिविर्धर्वाक्यैः, तथापि न भवति सा रमणीयता या चेतश्चमत्कारमाऽन्वतो स्वभावतः सर्वाः रूढताः दुर्लभताः, अन्यथाशेषान् देशकालोद्भवान् विविधान् दोषान् निहन्ति, ये किल भावानाम् विचाराणाम् च सुगमतामवच्छन्ति ।

वाक्येनैव शास्त्रकारा अपि भावान् विचारान् वा बोधयन्ति, किन्तु तेषां तानि रमणीयतापादकतत्त्वविग्रहितानि वाक्यानि न भवन्ति क्षमण्यं मुखेन भावानामवगमने सर्वेषाम् । काव्यस्वरूपनिष्पत्तये यस्तु नो विशिष्टं वक्रोक्त्या रीत्या वा किञ्चित् आस्वन्दितं वरुणं अपेक्षितं भवति अन्यथा वातैव भवेत्, सा या लोकावर्ता शास्त्रवार्ता वा कथ्यते । यथा प्रथमं आमहं-
 कृता वार्तावर्चा विचारयन्तु—

“गतोऽस्तमर्को भातीन्दुर्यान्ति घासाय पक्षिणः ।

इत्येवमादि किं काव्यं वार्ताभिर्ना प्रचक्षते ॥” १

अत्र श्लोकस्य पूर्वांशं भामहो वार्तामेव मनुते न काव्यम्, यतो हि वार्ता समुदायाभिधानात्मिका एव भवति । तत्र केवलं तत्त्वार्थरूपनमात्र वस्तुनो निविशेषरूपेण वर्णनं वा भवेति । चमत्कारापादकं सोन्दर्यसाधकं वा किमप्यतिशयाधिकं तत्त्वं तत्र नोपन्यते । इत्थं वस्तुनस्तत्त्वार्थकथनं वार्ता, अप्राम्यं पुष्टं चेतश्चमत्कारिवर्णनं च काव्यम् । काव्यवाक्येषु अर्थस्य रमणीयता शब्दस्य च मधुरिमा इत्येषा द्विविधा संपत् स्वतः एव नानारूपेण शब्दायंयोः तिष्ठति । अस्याः शक्तेः सम्पदो वा स्फुरणं जागरणं वा अलं-काराणाम् विन्यासेन जायते । अत्र च कविप्रतिभैव प्राधान्येन प्रथते । कविप्रतिभायोः भ्रान्त्याद् अनन्तताम् यान्ति अलंकाराः । कविरेभिरलंकारैः भूषयति वाक्यानि । अतो वाक्यस्याः शब्दा- अर्था- वा रयजन्ति रुडिप्रस्त श्राभ्यं समुदायात्मकं प्रयोगप्रवाहपतितम् कालेनाजितं च संस्कारं वार्तात्मकं शास्त्रीयारत्यक वा, गृह्णन्ति च सर्वथा नवीनां व्यावृतिका वैयक्तिकीमाकर्षिका स्वभावोपेता बहूतया रसेन वा- रीत्या वा आप्लुतामद्भुतां शक्ति शब्दायंयोः । अथ एव तैरेवालपितैः शब्दैः अभिलपितैश्चार्थैः कविः मोहयति जगत् । यथा—

यानेव शब्दान् वयपालपामः यानेव चार्थान्त्रयमुल्लिखाम ।

तैरेव विन्यासविशेषमव्ययैः संदीहयन्तः कवयो जयन्ति ॥ २

अनेन अलंकारस्य प्रतिष्ठा, विषयता प्रमावद्च अनुष्ण एव ।

१. भामह- २ ८७ ।

२. धिक्लीलार्थवः १. १४ ।

अलंकार-लक्षणम्

अलम् उपपदपूर्वके कृधाती घञ् प्रत्यययोगादलंकारशब्दस्य व्युत्पत्तिः ।
 'घञ्प्रत्ययश्च भावकरणयोरिति' अलकरणमलकृतिवैत्यस्य प्रथमोऽर्थः ।
 'अलक्रियते अनेनेत्यलकारः' इति करणव्युत्पत्तिबलात् च अलकरणसाधन-
 मित्यस्य द्वितीयोऽर्थः । करणप्रधानव्युत्पत्त्या अलकारशब्दः शरीरमुपमा-
 धायकत्वेन हारादीनामिव काव्यशोभासपादकत्वेन अनुप्रासोपमादीनामल-
 काराणां वाचकः ।

अलकृतिरलकरणं वा अलकारः इति भावप्रधानोऽलकारशब्दः
 साहित्यशास्त्रस्य साक्षात् सौन्दर्यस्य सर्वेषाञ्च सौन्दर्योपायवत्त्वानां वा
 वाचकः । अलकारस्य प्रथमं लक्षणमाह दण्डी—काव्यशोभाकरान्यमनि-
 तंकारान् प्रचक्षते^१ एतन्लक्षणानुसारं काव्यस्य सर्वे शोभाकारिणो घर्मा
 गुणगमरीत्यादयोऽलकारस्यैवाख्या स्युः । अस्य समर्थनं स्वत एव करोति
 सप्तमकारो दण्डी—

यच्च संप्रयोगवृत्त्यंगलक्षणाद्युपमादरे ।

व्यावर्णितमिदं चैष्टमलंकारस्यैव नः ॥^२

इमामलकारस्य व्यापकता वामनः सूचीचरति गुणानलंकारात्
 पृथक्कृत्य यथा—काव्यशोभाया कर्तारो घर्मो गुणोः तदतिशयहेतवस्तद-
 लंकारः^३ । एष गुणानलंकारयोर्भेदो यद्यपि अलकारस्य व्यापकता सूचीचरति
 तथापि वामनपूर्ववर्तिनो भामहोद्भटादयो गुणालंकारयोरभेदमंगीकुर्वन्ति ।
 यथा—

'समवायवृत्त्या शीर्षादयः संप्रयोगवृत्त्या तु हारादयः इत्यस्तु गुणाल-
 काराणाम् नेद । अत्र प्रनृतीनामनुप्रासोपमादीनां शोभयेषामपि समवाय-
 वृत्त्या स्थितिरिति गड्डनिकाप्रवाहेणैवैषाम् नेद इति'^४ ।

किन्तु इदं उभयमपि गुणालंकारविषयकं मते नानिमल मम्मटमट्टा-
 दीनाम् । एते मतद्वयमपाकुर्वन्ति । तत्र वामनमतस्य 'यदप्यक्तं; तदपि न

१. घञि च भावकरणयो—षष्ठाध्यायी ६.४.२० ।

२. दण्डी—आख्यातः २१ । ३. काव्यादर्श. २.३६७ ।

४. वामन—काव्यनूत्रवृत्ति ३. १, २ ।

५. नाव्यप्रकाशः, ८ पृष्ठ. ४७० (वामनी) ।

युक्तम्' इति भामहोद्भटादीनां च 'इत्यभिधानमसद्' इति उद्धरणेन च ।
सप्रति मम्मटभट्टानां अलंकारलक्षणं प्रस्तूयते—

उपकुर्वन्ति तं सन्तं येऽङ्गद्वारेण जातुचित् ।
हारादिवदलंकारास्तेऽनुप्रासोपमादयः ॥^३

ये धर्मा अंगद्वारेण अगिनो रसस्यांगभूती शब्दायो तदतिशयाधानमुखेन तमं-
गिनं रस सन्तं कदाचित्, न तु नियमेनेति यावत्, उत्कपयन्ति ते धर्माः अनु-
प्रासोपमादयः अलंकाराः । तत्र शब्दद्वारेण अनुप्रासादयः, अर्थद्वारेण उप-
मादयश्च । यथा-कण्ठाद्यंगोत्कर्षद्वारेण शरीरिणोऽप्युपकारका. हारादयोऽ-
लंकाराः ।

एते अलंकाराः यत्र रसस्य संभवस्तत्र तमुपकुर्वन्ति, यत्र तु रसस्य
अभावः तत्र ते वैचित्र्यमात्रपर्यवसिताः । यथा हारादयोऽपि कामिनीसौन्दर्ये
सति तदंगानामुत्कर्षका, कुरूपानो तु दृष्टिवैचित्र्यमात्रहेतवः ।

अत्र लक्षणेऽङ्गद्वारेणेति रसधर्मत्वमलंकाराणां निरस्तम् । अनेन रसा-
वृत्तित्वं चलस्यतित्वं च अलंकाराणाम् । एवं चालंकारा. रसं विना अवति-
ष्ठन्ते, अवश्यञ्च नोपकुर्वन्ति, न वा रसम् साक्षात् कितु अंगद्वारेणेति गुणोऽप्यो
विलक्षणाः । अतः फलितमलंकारलक्षणां-रसोपकारकत्वे सति तदवृत्तित्वम् ।
तथात्वे सति रसानियतस्यतिकत्वं, अनियमेन रसोपकारकत्वेति
त्रितयम्^१ काव्यालंकारस्य लक्षणम् । कुबलयानन्दचन्द्रिकायान्तु 'रसादिव्य-
ग्यमिन्नत्वे सति शब्दार्थान्यतरनिष्ठा या विपर्ययितासंबधावधिन्ना चमत्कृति-
जनकतावच्छेदकता तदवच्छेदकत्वम् अनुप्रासादिविगिष्टशब्दज्ञानादुपमा-
दिविशिष्टाधिज्ञानात् च चमत्कारोदयात् तेषु लक्षणसमन्वयः । शब्दार्थयोर्ज्ञान-
निष्ठचमत्कृतिजनकतायां विपर्ययितावच्छेदकत्वे तद्विशेषणभूतानुप्रासोप-
मादेस्तन्निष्ठावच्छेदकत्वात् । रसाद्यलंकारसंग्रहाय व्यग्योपमादिवारणाय च
भेदद्वयगर्भे सत्यन्तोपादानम्^२ इत्युक्तम् ।

१. काव्यप्रकाश ८, पृ० ४७० (वामनी) ।

२. काव्यप्रकाश ८, पृ० ४७० । ३. काव्यप्रकाश. ८, पृ० ४७० ।

४. काव्यप्रकाश. (वामनी) ८, पृ० ४६६ ।

५. काव्यप्रकाश. (वामनी) ८ पृ० ४६६ ।

एवमिदं काव्यालंकारलक्षणं प्राधान्यतो ध्वनिमतमनुष्यैव कुबलयानन्दचन्द्रिकायां कृतं तस्यैव काव्यशास्त्रेऽभिमतत्वात् । अत एव मयापि तदेव काव्यप्रकाशतोऽत्र (वामनोटीकात्.) समुद्धृतम् । इदमेव नवोन ध्वनिसम्मत-मलंकारलक्षणं अस्माकं प्रबन्धविषयमुपकरोति । ध्वनिस्वीकार एव रसगुणालंकाराणां प्राप्तिस्त्वियां व्यवस्थितौ सम्पन्नयामलंकारप्रस्थानत्रैविध्य-संभवात् । तत्र स्वभावोक्तिप्रस्थाने गुणानां प्रभावो रसोक्तौ रसानां बहो-वती तु अलंकाराणां प्रभावः स्फुट एव । ध्वनिमते गुणरसयोरलंकारतोया-मापतति विरोधः, अलंकार्यत्वेनेतयोरभ्युपगतत्वात् । किन्तु ध्वनिकारेणान्य-त्रांगदशायां रसस्यालंकारत्वेऽङ्गीकृतेऽपि विवादः । ध्वनिकारेण स्वत एव एष प्रश्नः पूर्वपक्षत्वेन समुपन्यस्य समाहितः । यथा—यत्र च रसस्य वाक्यार्थोभावस्तत्र कथमलंकारत्वम् । अलंकारो हि चास्त्वहेतुः प्रसिद्धः नासावात्मनेवात्मनश्चास्त्वहेतुः । १

प्रश्नान्ध्वत्र वाक्यार्थे यत्रांगं तु रसादयः ।

काव्ये तस्मिन्प्रलंकारो रसादिरिति मे मतिः ॥२

ध्वनिकारस्यैव मतं प्रायः सर्वे मम्मटविश्वनाथपंडितराजादयः
अलंकारिकाः समर्थयन्ति यथा—

रसभावतदाभासभावशान्त्यादिरक्रमः ।

भित्तो रसाद्यनंकारादलंकार्यंतया स्थितः ॥३

‘काव्यशात्मनो व्यंग्यस्य रमणीयता प्रयोजका प्रलंकाराः ।’ ४

अत्र यदि रसानामंगत्वेऽलंकारताभिमतया ध्वनिवादिनां तर्हि तदभेदभूतानां गुणानां अयि विशेषस्थितौ न कापि अनुपपत्तिः । अलंकार-वादिनां प्राचीनानां नये तु सर्वेषाम् एव तत्त्वानामलंकारताभ्युपगतैव ।

१. ध्वन्यलोच २५ (वृत्ति) ।

२. ध्वन्यालोच २५ । ३. काव्यप्रकाशः ४. २६ ।

४. रसमंगाधर ।

अलंकारविकाशः

अलंकारशास्त्रीवैतिहासस्य - अद्ययनेन स्पष्टमिदं बदलंकाराणां विकाशवर्गीकरणयोः आधारी भित्तिर्वा अलंकार-प्रतिष्ठायाः प्रसार एव । दृष्टिभेदादलंकारेषु वर्द्धमानो भेदोज्ज्वलकारस्य विकाशवर्गीकरणयोः प्रयोजकः । अतोः विकाशवर्गीकरणावबोधाय प्रस्थानपरिज्ञानं नितरा आवश्यकम् । प्रस्थानानामवान्तरभेदोऽपि विकाशवर्गीकरणयोः सहायकः । अत इतिहासाधारेण प्रस्थानपुरःसरमासकारिकक्रमेण अलंकारविकाशवर्गीकरणमावश्यकम् ।

प्रथमं समयदृष्ट्यालंकारप्रस्थानानि त्रिधा-प्राचीनमध्यमव्यभेदात् । तत्र प्राचीनमपि रसरीत्यलंकारभेदेन त्रिविधम् । प्राचीनेऽलंकारप्राधान्यकाले अलंकारगतायैमपि रसप्रस्थानं चतुष्णाम् उपमा-रूपक-यमक-दीपकालंकाराणां पूर्वं निर्देशकारित्वाद् निर्दिष्टम् । वस्तुतः प्राचीनप्रस्थानं रीत्यलंकारप्रस्थानभेदेन द्विविधमेव । अस्य प्रस्थानस्य प्रधानाः षोडशः दण्डी-भामह-मट्ट-उद्भट-रुद्रटादयः आलंकारिकाः यैः ख्रिष्टाब्दीयपट्गतकादारम्य अष्टमशतकपर्यन्तं ग्रंथाः रचिताः । अत्र प्राधान्येन वर्णिता अलंकाराः । तत्र शब्दालंकाराः-अनुमासः, यमकः, गोमूत्रिका, सर्वतोभद्रं, प्रहेलिका आदयश्च । अर्थालंकाराश्च-स्वभावोक्तिः, उपमा, प्रतिवस्तूपमा, रूपक, दीपकं, आक्षेपः, अर्थोत्तरन्यासः, व्यतिरेकः, विभावना, समासोक्तिः, प्रतिशयोक्तिः, उत्प्रेक्षा, हेतुः, सूक्ष्मः, लेशः, क्रमः, रसवद्, ऊर्जस्वी, तुल्ययोगिता, विरोधाभासः, अप्रस्तुतप्रशंसा, व्याजस्तुति, तिदशनं निर्दर्शना वा, सहीक्तिः, परिवृत्तिः, आशीः, सकीर्णम्, भाविकम्-इत्यादयो वर्णिताः ।

प्राचीनकाल-प्रस्थानम्-

अस्य प्राचीनप्रस्थानकालस्य आलंकारिका अलंकारप्राधान्यवादिनो नाम्युपगच्छन्ति । रसध्वन्योः प्राधान्यं, अपि द्वेतावपि अत्रैव अन्तर्भवयन्ति । गुणाश्चापि प्राय एषां नये दत्त । भामहात् पूर्वोद्भवम्यो-भरतादिभ्योऽधिगतान् कतिपयानेव यमकोपमारूपकादीनलकारान् एतत्प्रस्थानमियती विपुला संख्या प्रापयति । अत्रास्ति कारणं दण्डि-भामह-मट्टोद्भवामदीनां स्वभावोक्ति-वक्रोक्तिविषयको दृष्टिभेदः ।

मध्यकाल-प्रस्थानम्-

एतत्प्रस्थानं नवमशतकादारभ्य षोडशशतकं यावत् ध्याप्नोति । अत्र प्रस्थाने ध्वनेर्ध्वज्जनाया वा उद्भावनायां सत्यामुपैति प्राधान्यमलंकारा-

णाम् । अस्य मुख्यः प्रतिनिधिः ध्वन्यालोककारः आनन्दवर्धनस्तदनुयायि-
नश्च अभिनवगुप्त-मुकुल-प्रतिहारेन्दुराजादयः । एते प्रायो मध्यकालप्राचीन-
कालप्रस्थाने समुन्नयन्ति । अतोऽलंकारप्रस्थानदृष्टिरामूलमेति परिवर्तनम् ।
शास्त्रसंदर्भे चालंकाराणाम् विहितमध्ययनं परिवर्तनं विस्तारयति । फल-
तोऽत्र प्राचीनप्रस्थानस्य अभिमता बह्व्यो गोमूत्रिका-प्रहेलिकादयोऽलंकारा-
स्त्यज्यन्ते गृह्यन्ते चानेके संकर-संसृष्टिपरिणामोल्लेखादयः । अत्रापि दृष्टि-
भेद एव विचिद्वत्तैवलक्षण्यादलंकारभेदे कारणम् ।

अस्य प्रस्थानस्याभिमता अलंकारा इमे--तत्र शब्दालंकाराः--
यमकानुप्रासवक्रविलभापासमपुनरुक्तवदाभासादयः । अर्थालंकाराः--
उपमाऽनन्वयोपमेयोपमारूपकपरिणामसन्देहभ्रान्तिमानुल्लेखोऽपह्नूतिनिश्च-
योन्प्रेक्षातिशयोक्ति-सुल्ययोगिता-श्लेषक-प्रतिवस्तूपमा-दृष्टान्त-निदर्शना-
व्यतिरेक-सहोक्ति-समासोक्तिपरिकर-श्लेषाप्रस्तुतप्रशंसा-व्याजस्तुतिपर्यायोक्त-
काव्यलिगानुमान-हेत्वनुकूला-अर्थापत्ति-विकल्प-समुच्चय-समाधि-प्रत्यनोक-
प्रतीप-मोलित-सामान्य-तद्गुणात्तद्गुण-सूक्ष्म-व्याजोक्ति-स्वभावोक्ति-
भाविकोदात्त-रसवदलंकार-संसृष्टि-सकराभिधाः । अत्र प्रस्थाने त्रय एव
माधुयोजःप्रसादाख्याः गुणाः न दश प्राचीनप्रस्थानवत् । एवं स्पष्टमेवान्न
भेदः प्राचीनात् । अत एवालंकारेष्वपि दृश्यते महान् भेदः ।

नव्यकाल-प्रस्थानम्--

इदं चान्तिमं महत्त्वपूर्णं प्रस्थानम् । सप्तदशशताब्देऽस्तराधादारम्य
एकोनविंशतेऽस्तराधेर्यन्तं व्याप्तमिदं प्रस्थानम् । अस्य मुख्ययोः विचारको-
न्यायादिसास्त्रनिष्णातः पंडितराजो जगन्नाथः । अयं नव्यन्यायदृष्ट्या
समस्तमेव अलंकाराणां वामाशय अलंकारमणिमुद्वेष्टार, जहार च गुणवता-
मालंकारिकाणां हृदयमधिष्ठमन्तर्ध्वान्तिम् । व्यंग्यस्य रमणीयताप्रयोजिकया
स्वालंकारदृष्ट्या पंडितराजो दश नवीनालंकारानुद्भाव्य मध्यकालप्रस्थाना-
भिमर्तमं रयैः द्विसप्तत्यलंकारैः सह संकलनया अलंकाराणां संख्यां द्विनवति
प्रापयामास । अस्य प्रस्थानस्यान्ये मुख्यतः समर्थका बभूवुः केशवमिश्राः
अलंकारशेखरकाराः, अलंकारकौस्तुभकाराः विश्वेश्वरादयश्च । अस्य
प्रस्थानस्यालंकारदृष्टिः ध्वनेः स्वीकारेण रमणीयतायाश्चाम्युपगमेन अतीव
संगता । नव्यन्यायदृष्ट्या अलंकारपरीक्षणैः अलंकारदृष्टी अगाधता

सूक्ष्मता चापाता । अत एवेदं प्रस्थानं पूर्वं प्रस्थानापेक्षया अधिकमभिमतमः—
संकारिकारणम् ।

अनेन प्रस्थानेनोद्भवाविता उदुषुता वा अलंकारा दश । यथा—
(१) प्रौढोक्तिः (२) ललितम् (३) प्रहृषणम् (४) विषादः (५)
उत्साहः - (६) अज्ञाना (७) अनुज्ञा (८) तिरस्कारः (९) लेशः
(१०) असम इत्याख्याः ।

एते प्रायः सर्वं एवालंकारा प्रदीपोद्योतादि-टीकाकारैः मम्मटाभि-
मतेष्वेव अलंकारेष्वन्तर्भाविताः । यथा—प्रौढोक्तिरतिशयोक्ती काव्यलिङ्गे
चोत्साहः । अज्ञानविषादालंकारौ च विषमालंकारे । एव दृष्टिभेदेन अलं-
काराणां जायते विकासः । अत्र प्रस्थानानां प्रभाव एवाधिकं प्रयते । अत
एव अयमलंकारविकाने प्रस्थानानुसारं भेदं पश्यामः ।

यथा यथा विवर्धन्ते प्रस्थानानि, भवति च नवधन्यायादिशास्त्राणा
प्रयोगोऽलंकाराणां विवेचने, तथा तथा अलंकाराणां सख्याया नाम्नि स्वरूपे
च जायते विकासः । यथा—भरतनाट्यशास्त्रे उपमा-दीपक-रूपक-यमकेति
चत्वार एव अलंकाराः । किन्तु उत्तरोत्तरं प्रस्थानप्रभावितेन अलंकारि-
कारणां दृष्टिभेदेन वर्धन्तेऽलंकाराः । अत एव दण्डिना काव्यादर्शे पञ्चविंश-
दलंकाराः, मामहेन एकोनचत्वारिंशत्, उदमटेन द्विपञ्चाशत्, मम्मटेन
काव्यप्रकाशे सप्तपष्टिः (एषु षट् शब्दालंकाराः), चन्द्रालोके शतम्, कुवल-
यानन्दे च चतुर्विंशत्यधिकशतमलंकारा वसिताः । अलंकाराणां नाम्नि
भेदस्तु अल्प एव । यथा—स्वाभावोक्तिः स्वभावनाम्नां जात्याख्यया वा
व्यपदिष्टा । एवमेव यथासंख्यालंकारोऽपि क्रमाभिधया व्यपदिष्टः । अलं-
काराणां स्वरूपे तु अधिकं परिवर्तनम् । अत्र विस्तरभियां विकाशोपवृंह-
णार्थं संकेत एव क्रियते । यथा समासोक्तिः—

--- उपमेयस्यानुवर्ती समानवस्तुन्यायः समासोक्तिः ।^१

समासोक्तिः समर्थेय कार्यालिंगविशेषणैः ।

व्यवहारसमारोपः प्रकृतेऽन्यस्य वर्तुनः ॥^२

अत्रानयोः प्राचीननवीनलक्षणयोः महान् भेदः । यत्र प्राचीने वस्तुनि वस्तुनो न्यासः स्वीकृतः, किन्तु नवीने वस्तुनो व्यवहारे व्यन्तारसमारोपः । अत्र नवीनभेद लक्षरा संगतं, अन्यथा रूपकप्रति-गतिर्दुर्बला । अत एव उद्योतकारोऽपि सगच्छते । यथा—

‘रूपके विशेष्ये प्रकृतरूपारोपः । समासोक्तौ तु प्रकृतव्यवहारोपः ।’^१

एवं प्राचीननवीनदृष्टिभेदेनालंकारस्वरूपे पर्याप्तौ विकासः प्रतीयते ।

अत्रालंकाराणां विकासस्य प्रधान कारणमलंकारप्रत्यानस्य अन्तरास्त्रिविधा—स्वभावोक्ति-ब्रह्मोक्ति-रसोक्त्यास्या धाराः, यासां निरूपणार्थं प्रयासः विपश्चिद्भिः कृतः । अत्रालंकाराणां विकासप्रसंगेन अत्र धाराणां संकेत एव कृतः, विस्तरस्तु तात्तानत्र न समीचीनः ।

भामहो हेतु-सूक्ष्म-लेशाद् ब्रह्मोक्त्यभावादलंकारात् न मनूते । किन्तु दण्डी सवनितान् उत्तमनूपरात्वेनांगीकृत्य अलंकारान् विकाशयति । यथा—

हेतुः सूक्ष्मोऽप्य लेशश्च नालंकरतया मतः ।

समुदायाभिधानस्य ब्रह्मोक्त्यभिधानतः ॥^२

हेतुश्च सूक्ष्मलेशो च वचामुत्तमनूपरान् ।

कारकज्ञापको हेतु तौ चानेकविधौ यथा ॥^३

एवं नव्यगात्रादिसहृताद् अलंकारप्रत्यानपरिशीलनाद् अङ्घ्रिता सकार-बीजानाम् ऋजुकुटिलनामापञ्चुषामालंकारिकाराणां दृष्टिभेदेन विकसिता अलंकाराः । दर्पटी तु अलंकाराणां बहुधा विवक्ष्यमानानां वचनस्यासंभावता वाठिन्वं वा क्षयति । यथा—

१. प्र० उद्यो० पृष्ठ ४७७ ।

२. भामह, काव्यालंकार २८६ । ३. दण्डी काव्या० २.२३३ ।

'ते चाद्यापि विकल्प्यन्ते करताद् कातर्येन वक्ष्यति ।'^१

ध्वन्यालोकेऽपीदमेव समर्थ्यते—

सहस्रशो हि महात्मभिरन्यैरलंकाराः प्रकाशिताः, प्रकाश्यन्ते च ।
धात्विकल्पानामानन्द्यात् ।^२

अतो मेधाविनां कल्पनायाः कदापि विरमाभावात् कल्पनाप्रभविणाम-
लंकाराणामियत्तया परिच्छिद्य निरूपणमसंभवम् । अत्र त्वलंकारग्रन्थाना-
श्रित्य विकासो दशितः ।

१. दण्डी, काव्या०, २.१ ।

२. ध्वन्यालोक (सोचन०) पृ० २६



अलंकाराणां वर्गीकरणम्

सर्वेषामलंकारग्रन्थानां पर्यालोचनया विदितं यदलंकाराः पूर्वं शब्दार्थयोर्भेदेन विभक्ताः । ततः क्रमशः तृतीयोऽपि भेदः शब्दार्थोभयभेद-रूपेण स्वीकृतः । पूर्वमेतेषाम् विभागानामाधारो बभूव आश्रयाश्रयिभावः, किन्तु मम्मटादिभिरस्य निराकरणं कृत्वा अन्वयव्यतिरेकाभ्यामेव अलंकार-भेदव्यवस्था शब्दार्थोभयरूपिणी स्वीकृता । एष त्रिविधो विभागोऽतीव स्थूलः, अलंकारिकाणामत्र न वसंतोऽधिकं वैमन्यम् । वक्रोक्तिश्लेषादयः कतिपयाः सन्ति ईदृशा अलंकाराः यत्र शब्दार्थयोर्भेदे वर्धते विवादः । शिष्टा-नामन्येषां अलंकाराणाम् भेदस्तु शब्दार्थोभयभेदकृती न तथा विवादं भजते । केवल भोजस्यैव भेदः सर्वथा नश्य । भोजात् पूर्वं स्वीकृता शब्दा-र्थोभयभेदकृता व्यवस्था । भोजो द्विसप्ततिरलंकारान् मनुते यत्र चतुर्विंशतिः अलंकाराः शब्दगताः, शिष्टे च द्वे चतुर्विंशती अर्थशब्दार्थोभयगताश्च । एष विभाग सर्वथा नवीनेन न केनापि अलंकारिकेण अंगीकृतः । एवमेते स्थूलाः विभागाः न मनोवैज्ञानिकता आवहन्ति अलंकाराणां चित्तवृत्तिरूप-त्वात्, स्थूले चात्र विभागे तस्या अदर्शनात् ।

प्रथमं भामहोऽलंकारानामेकां वक्रोक्तिमेव भेदिकां मनुते शब्दार्थ-भेदस्य तदाभावात् । स इमां स्वभावोक्तिवक्रोक्तिभेदेन द्विधा विभजते, तथाप्याग्रहो वक्रोक्तावेव । अत एव स्वभावोक्तिमूलकान् हेतु-मूलकान् लेसादीन् अलंकारान् नायं सहते, तत्र वक्रोक्तेरभावात् । अतोऽस्य दृष्ट्या सर्वे अलंकाराः वक्रोक्तिमूलका एव । परं दण्डी नेदं सहते । स स्वभावोक्ति-वक्रोक्तिभेदेन भिन्न द्विविधं काव्यवाङ्मयमंगीकृत्य अलंकारान् द्विधा विभजते । इममेव वैज्ञानिकक्रम कालान्तरेण स्वोक्त्य भोजोऽपि काव्य-वाङ्मयं स्वभावोक्ति-वक्रोक्ति-रसोक्तिभेदेन त्रिधा विभज्य त्रिविधं वर्गी-करणमंगीकरोति अलंकाराणाम् ।

किन्तु एतान् शोन् अलंकारिकान् विहाय न केनाप्यन्येनात्र कृतो-ऽधिकयासो येनैषा विशिष्टा मनोवैज्ञानिकी पद्धतिः अग्रेऽस्तं याति । मम्मट-सदृशः अलंकारिकमूर्धन्योऽपि वर्गनिर्देशम् विनैव अलंकारान् विद्वणुते ।

दण्डिभोजयो. पदनादपि भवन्ति प्रयामा अनकाराणा वर्गीकरणास्य पर
मत्र दृष्टिभेदान् भिद्यते आधारा ।

प्रथमं भट्टोद्भट एव काव्यालंकारसारमंग्रहे वर्गीकरणाय प्रयतते ।
म स्वाभिमतान् चत्वारिंशदलकारान् षोढा विभजते ।

तत्र प्रथमवर्गस्यालंकाराः—गुणरक्नवदाभास-छेकीनुप्रास-त्रिविधा-
वृत्ति-(पद्या-कोमला-उपनागरिका) सादानुप्रासो-गमा-त्रिविधदीपक-(आदि-
मध्यान्भेदेन)-प्रतिबन्धमा इत्यभिधाः ।

द्वितीय-वर्गस्यालंकाराः—प्राक्षेप-अर्थान्तरन्यामव्यतिरेक-विभावना-
ममामोक्ति-अतिशयोक्तयः ।

तृतीय-वर्गस्यालंकारा—यथान्वयोत्प्रेक्षा-स्वभावोक्तयः इत्याख्या ।

चतुर्थ-वर्गस्यालंकारा—प्रेम-रमवद्-उज्ज्विपर्यायोक्त-ममाहिता-
भिधाः ।

पञ्चम-वर्गस्यालंकाराः—अपह्नु नि-विशेषोक्ति-विरोध-तुल्ययो-
गिता-प्रप्रस्तुतप्रसंगा - व्याजन्तुति—निदर्शनोपमेयोपमा-महोक्ति-मकर-
परिवृत्तिरिति ।

षष्ठ-वर्गस्यालंकाराः—अनन्वय-नदेह-संनृष्टि-भाषिक-काव्यनिग-
दशान्ता ।

किन्तु एतेषु चतुर्थ-वर्ग एव भगतः प्रतिभाति । शिष्टेषु वर्गेषु न
किमपि एतावद् व्यावर्तकम् भेदकं तत्र उपलभ्यते, यदाश्रित्यान्यवर्गो
स्वतन्त्रमतामादधुः । चतुर्थवर्गोऽपि प्रेम-रमवद्-उज्ज्वि-ममाहित इति
एतेषां स्थापनं भवति भजते । उदात्तपर्यायोक्तयोरपि यथाकथञ्चित्
व्यंग्यत्वेन विषयमाख्यान् स्थापनं भवेत् क्षम्यम् । किन्तु श्लेषस्य तत्र स्थिति-
न्तु न कथमपि ममर्थनं सहेतु ।

अतः पञ्च म्दष्टस्य वर्गीकरणं अधिकं मफलं यतो अत्रत्याः वर्गा
प्रायो वैज्ञानिकधारणाहिताः । अनेन अर्थान्काराः चतुर्धा विभक्ता ।
तद्यथा—(१) वास्तवम् (२) औपम्यम् (३) अतिशय (४) श्लेषश्च ।
यस्तुस्वरूपकथनं वास्तवम् । अत्र महोक्तिममुच्चादयोऽलंकाराः । उपमेयोप-
मानभाव औपम्यं । उपमोत्प्रेक्षादयोऽलंकाराश्च गह्यन्ते । प्रेमोक्तिरो-

पोम्प्रेक्षादयोऽप्यकारा प्रतिशयवर्गे आयान्ति । अनेकाधीनिधाने इत्येव
 उच्यते । अत्र च इत्येवविरोधाधिजादयोऽप्यकारा । अनेन केचन धनकारा
 वर्गद्वये स्थापिता । यथा-उत्तरमनुच्चयो वान्मववर्गे श्रीपन्थवर्गे च स्तः ।
 एवमेव विरोधाधिनामकारौ स्नेपानिदायो वर्गयो स्थापितौ, विपनोऽपि
 वान्तवातिनामवर्गयो स्थापितः ।

अतः परं स्व्यङ्ग्य धनकारानुवन्वृत्त वर्गीकरणम् । एकावलि-
 कारो विद्याधर प्राय इदमवानुमरति । एकावले. टीकाकारो मन्तिनापो-
 जनयोरुभयोरपि वर्गीकरणयो नपन ज्ञानञ्चम्य विधाय तत्रैव नगते
 वर्गीकरणे दानितवान् । अतो स्व्यङ्ग्यविद्यानामयो वर्गीकरणमेत गताये
 इति इदमेव प्रदर्शयति । अत्र पूर्वं पोटा प्रघातो विभाग तदनन्तरमनेकेज्वा-
 न्तरभेदाः । यथा—

१ साहस्यमूलको वर्ग — इदमपि साहस्य द्विविध । भेदाभेदप्रधान
 अभेदप्रधानञ्च । तत्राभेदप्रधानमपि द्विविध आरोप्यदमायभेदान् । तत्र
 भेदाभेदप्रधानाऽलकारा—उपमा, उपमेयोपमा, अनन्दय म्मरगुञ्च ।

अभेदप्रधाना पुन आरोपमूलका—रुच्य पङ्क्तिगाम. मदेह,
 भ्रान्तिनाम्, जलेन, अपहृति, अभ्यवनाममूलका च द्वौ उपप्रेक्षानि-
 शयोक्तौ ।

२. श्रीमन्मूलको वर्ग — अत्रापि पदार्थगत-वाक्यार्थगत-भेदप्रधान
 विशेषणविच्छिन्नविक्रि विरोप्यविच्छिन्नविक्रि-विशेषणविरोप्यविच्छिन्नविक्रि
 षट्विधमौम्य मदवलव्य पोटा विभागः गन्यौमन्मूलकानिचवागरा
 जायते ।

- (i) पदार्थगता — दीनकतुल्ययोगिते ।
- (ii) वाक्यार्थगता — प्रतिवन्तूपना-दृष्टान्त-निदर्शना-भूमिधा ।
- (iii) भेदप्रधाना. — सद्गोम्नि - विनोम्नि - व्यतिरेक्येति त्रय ।
- (iv) विशेषणविच्छिन्नविक्रि — यमामोक्तिपरिकारो ।
- (v) विशेष्यविच्छिन्नविक्रि. — अत्रन्तुवप्रगसा-अर्थान्तरन्याय - अर्था-
 योक्त-व्याजन्तुनि-आशेषा ।

(vi) विशेषणविशेष्यविच्छिन्नम् — व्येष एक म्य ।

३ विरोधमूलको वर्गः—विरोध-विभावना-विशेषोक्ति-प्रतिग-
धोक्ति-(वाच्यकारणपूर्वापर्ययविपर्ययश्च)-अधिक-प्रमगति-त्रिपद-सम-
विचित्र-अन्योन्य-विशेष व्याघाता प्रादशालकारा ।

गुट्टविरोध — विरोध ।

कार्यकारणभाववाधिता — विभावना-विशेषोक्ति-प्रतिगयोक्तय ।
अमगति-त्रिपद-सम-विचित्र-अधिक-अन्योन्य-विशेष-व्याघाता ।

४. शृंगलामूलको वर्गः—कारणमाला-दीपक-एकावलि-मार
मालादीपकानि ।

५. न्यायमूलको वर्गः—तर्को वाक्य लोकादिति भेदेन न्यायस्य
त्रैविध्यात् न्यायमूलका अपि त्रिविधा । तत्र—

(क) तर्कन्यायमूला—वाक्यनिग-अनुमानश्च ।

(ख) वाक्यन्यायमूला — प्रथामन्य-पर्यायपरिवृत्ति-परिमत्या-अर्था-
पत्ति-विकल्प-समुच्चय-समाधयश्च ।

(ग) लोकन्यायमूला — प्रत्यनीक प्रतीपयमोक्ति-नामान्य-तद्गुण-
अतद्गुण उच्यते ।

६. गूढार्थप्रतीतिमूलको वर्गः—सूत्र-व्याजोक्ति-वक्रोक्ति-स्वभा-
वोक्ति भाविक-उदात्त-रमवद्-प्रेय-ऊर्जम्बिसमाहित-भावोदय-भावसधि
भाव शकलता ।

एव पञ्चगोषु विभक्ता अलकारा अलकारमर्बस्वकारकेषु
म्यकेषु ।

विद्यानायोऽपि पूर्ववतिनाम् रुद्रट्ट ह्यकविद्याधरादीना वर्गीकर-
णानि आकलश्च अर्थालकाराः कतुर्धा विभजते—

(१) केचन प्रतीयमानवन्तव ।

(२) केचन प्रतीयमानोऽग्नयः ।

(३) केचन प्रतीयमानरमभावादय ।

(४) केचन असृष्टप्रतीयमानाः ।

एतेषामेवान्तरविभागा नव विद्यन्ते । यत्राहितोऽज्ञेयोज्ज्वारवर्गं
यथा—

- | | |
|---|-----------------------------------|
| (१) साधर्म्यमूल (अत्रमपि त्रिधा भेद-ग्रभेद-भेदाभेदभेदात्) । | |
| (२) अध्वनाग्रमूल । | (३) विरोधमूल । |
| (४) वाचन्यायमूल । | (५) लोचनव्यवहारमूल । |
| (६) तर्कन्यायमूल । | (७) शृंखलवैचिन्त्यमूल । |
| (८) अपहृत्यमूल । | (९) विभेदगर्भवैचिन्त्यमूलश्चेति । |

प्राय एतान्येव वर्गोत्तरगानि अनुमृत्वा दर्पणकारो विद्वन्नाथोऽपि
विधत्ते वर्गोत्तरम् । तथापि न प्राधान्येनालङ्कारमवैश्वकारमनुवर्तते ।
यथा—तत्र प्रथममर्थालङ्कारा नष्टा

- | | |
|-----------------------------------|-------------------|
| (१) सादृश्यगर्भं । | (२) विरोधगर्भं । |
| (३) शृंखलाबन्ध । | (४) तर्कन्यायम् । |
| (५) वाचन्यायमूल । | (६) लोचन्यायमूल । |
| (७) शृंखलप्रतीकमूलश्चेति भेदात् । | |

१ सादृश्यगर्भं.—सादृश्यगर्भो वि भेदाभेदप्रधान, नभेदप्रधान,
योऽस्याश्रयश्चेति त्रिधा । तत्र—

- | |
|---|
| (क) भेदाभेदात्मकाद्वैतत्वार —उपम—उपमेयोपमा — अनन्वय- स्मरणश्चेति । |
| (ग) अभेदप्रधानारोपाध्ययमायनूतान्यामृद्विधा तत्रारोपश्रुतत्वा- त्तत्र परिणाम मन्दह भ्रान्तिमदुत्पत्त्यापह्नत्वभिधा । प्रत्ययसाधमूर्त्वी—उत्प्रेक्षाविगयोऽस्यान्वयी । |
| (ग) गम्भीरन्यायश्च पुन पदार्थगतो नामपार्थगतो भेदप्रधानो विभेदगर्भवैचिन्त्यो विभेदगर्भवैचिन्त्यवैचिन्त्यश्चेति पत्रः । तत्र— |

- (i) पदार्थगतौ—दीपक, तुल्ययोगिना चेति ।
 (ii) वाक्यार्थगता.—प्रतिबन्धनमा इष्टान्तिदर्शनार्थेति ।
 (iii) भेदप्रधाना—व्यतिरेक महोक्ति विनोदितेति ।
 (iv) विशेषणविच्छेदिका—नमानोक्ति-गणिकद्वय ।
 (v) विशेषणविशेष्यविच्छेदिका—श्लेष एव । अत्रानुपपन्नाना-
 अर्थान्तरन्यायन-अर्थान्तरन्यायन व्याजस्तुति-आक्षेपश्चेतीमेऽपि ।

(८) विरोधगर्भा—विरोध-विभावना—विशेषोक्ति—अनिशयोक्ति
 (कारणकारणविशेष्यरूपा—अनगति-विषय-मद-विचित्र-अधिक-अन्योन्य
 विशेष व्याघातश्चेत्यभिधा ।

(९) शृङ्खलामूला—कारणनादा-एकावलि—मायादीपक-मात्र
 इत्याख्या ।

(१०) सकंशायमूलो—बाधयतिग-अनुमानश्चेति ।

(११) धारय-दायमूलाः—यथामन्य-पर्यायि—परिवृत्ति—परिसर्या-
 पर्यायिनि-विकल्प-अनुचय-अमाधिश्चेत्यभिधा ।

(१२) लोकन्याययुता.—प्रत्यनीक-प्रतीप-मीलित-सामान्य तदगुण
 अतरगुण उतर इत्याख्या ।

(१३) गूढानुप्रतीतिमूला—नुक्षम-व्याजोक्ति, वक्रोक्ति, स्वभाषोक्ति
 नादिक, उदात्त, समदृ, प्रेय, उज्ज्वली, भावोदय, भावशान्ति, भावमयि,
 भावद्वयततेत्यभिधाः । अन्वेषमूलो सन्निहितकरो ।

अथ दर्शनान्तरो निश्चयानकारनाधिक अपह्लुतेरन्तर म्यापयति ।
 व्याजस्तुति. पर्यायोक्त अर्थान्तरन्याय. वाक्यलिग अनुमानश्चेत्याख्या
 धनकारान् परिभाष्य तेनैव इमेण व्यापयति, येन रूपेणात्र वर्गाङ्गणे ते
 म्यिता । हेतुवृत्त्यान्निधौ अलन्तरो बाधिकौ आक्षेपान्तरं स्थापितौ ।
 विभावनाविशेषोक्तौ च विरोधस्य पूर्वं स्थापिते । पूर्वं मालादीपक
 लक्षयति, तत एकावली । उत्तरालकारश्च अर्थान्तरेः पूर्वं स्थापयति ।

एवमिदं दर्पणकारपयन्तमनकाराणां वर्गीकरणम् । त्वीन परम्प-
राया अनकाराणांश्च वर्गीकरणस्य उपस्थापकं पण्डितराजजगन्नाथ-
अनन नन्दन्यायदृष्ट्या ध्वनि निरीक्ष्य अनकारस्य रमणीयता च परं ध्व-
रनालकारयो रामणीयकं समन्वयं माघिनो यश्च नमन्तस्य त्वीनप्रस्था-
नम्याधारभित्तिः । अत एवानेन मध्यवर्त्यापेक्षया दत्त अनकारा अधिकः
स्वीकृताः । ते च यथा— (१) प्रौढोक्ति (०) नदितम् (३) प्रहृष्टम्
(४) विशदम् (५) उल्लासः (६) अवज्ञा (७) अनुज्ञा (८) त्वे-
(१०) असमञ्च ।

अलकाराणां वर्गीकरणञ्च त्रिविधं कृतम् पण्डितरानेन । १-सादृश्यप्र-
स्थानम् २-विरोधप्रस्थानम् ३-शृङ्खलाप्रस्थानञ्च । तत्र—

१-सादृश्यप्रस्थानमूलकाः अलकाराः—उपमा उपमैयोपमा अनन्वय-
अनन उदाहरणं स्मरणं हृदय परिष्कारं नन्दनं भ्रान्तिमान् उल्लेख-
अपह्नुति उत्प्रेक्षा अतिशयोक्ति तुल्यगिता दीप्त प्रतिबन्धना
दृष्टान्त निदर्शना व्यतिरेकं महोक्ति विनोक्ति नम मोक्ति पञ्च-
इत्येव उत्यान्त्रा एकात्रिंशत् अलकाराः ।

२ विरोधप्रस्थानमूलकाः—विरोध विभाजना विशेषोक्ति प्रमगति
विपमं मम द्विचिदं अधिकं अन्योन्य विशेष व्याघात इत्यभिध्वा
एकादशादकाराः ।

(३) शृङ्खलाप्रस्थानमूलकाः—अवशिष्टाश्च कारकमात्रा एतावति
नारादय त्रिंशदलकाराः शृङ्खलाप्रस्थानमूलकाः ।

ए० वी० गजेन्द्रगडकरमहोदयोरपि वाच्यप्रकाशस्य आन्वभाषी-
भूमिकाया अलकाराणां वर्गीकरणप्रकरणौ सूचितवान् त्वीन मनोवैज्ञानिक
विभाजन—

१. सादृश्य (Similarity) प्रस्थानमूलकाः—

अत्र सादृश्यमूलकानामकाराणां सत्त्वा विज्ञातिः । एतेऽपि सादृश्य-
स्य निम्नत्वान् त्रिषु वर्गेषु विभक्ताः । तत्र प्रथमवर्गं सन्ति उपमा उपमै-

योपमा अनन्वयश्चेति श्रयः । अत्र भेदात्मक सादृश्य । द्वितीयवर्ग—मन्देह
(द्विकोटिक ज्ञान) उत्प्रेक्षा (उत्कटकोटिक) ह्यक् (अभेद) अपह्लूति
(अपह्लवपूर्वकोऽभेदः) अनिशयोक्ति (अध्यवमान) भ्रान्तिमान् इत्याख्या
अलंकाराः । अत्राभेदात्मकं सादृश्य नानारूप परिणमति । तृतीयवर्ग—व-
शिष्टा—प्रतिवस्तूपमा दृष्टान्त. निदर्शना दीपक तुल्ययोगिता समासोक्ति
अप्रस्तुतप्रगमा (पचमी) सामान्य मोक्षित व्यतिरेक इत्यभिधा अलंकार
एवमेते सादृश्यप्रस्थानमूलका विशत्यलंकाराः ।

२. विरोधप्रस्थानमूलकाः—अत्रापि विरोधस्याभ्यन्तरवाह्यभेदेन
द्विविधा भेदमूलकालंकाराः । तत्राभ्यान्तरभेदमूलका—विषम विशेष
अधिक व्याधान. इत्यभिधाः । बाह्यविरोधमूलका—अनिशयोक्ति
(चतुर्थो भेद) विभावना विशेषोक्ति अमगति अतद्गुणम् इत्याख्या ।

३. मानुष्य (Contiguity) प्रस्थानमूलकाः—अप्रस्तुतप्रगमा
(प्रथमं प्रकारमारभ्य चतुर्थं यावत्) सूक्ष्म स्मरस्व इत्याभिधास्त्रय ।

४. शृङ्खलामूलकाः—मालदीपक वाग्गमाता मार एकावली
इत्याख्या चत्वारोऽलंकाराः ।

५. तर्कन्यायमूलकाः—काव्यलिङ्गम् अर्थान्तरन्यास अनुनासपु उत्तर
(प्रथम. प्रकार.) इत्याख्या ।

६. विविधात्मकः (Miscellaneous)—इत्येव यथासंख्यः
स्वभादोक्ति पश्विन्ति पर्यायस्था अलंकारा न कस्मिन्नपि वर्गे म्याप्यन्ते,
उत्तद् वर्गेषु स्वीकृतस्य वैशिष्ट्यान्नुपलभात् ।

एवं मनोवैज्ञानिक नवीनप्रस्थानशास्त्रिय अलंकाराणां विभागो
विहितो गजेन्द्रगडकरमहोदयैः । एषोऽपि विभागा अन्यविभागवत् न
सर्वथा व्यावृत्त विभाग प्रप्नोति अलंकाराणां, अस्ति तु सदिल्लिष्टमयदिक
एवालंकारो वर्गद्वये प्राप्यते । अयं क्रमः प्राचीननवीनप्रस्थानयो अल-
ंकारविभागे समानः । यत् एक एव अलंकारो म्स्टादिभिभिन्ने वर्गे स्वा-
पित यथा—महोक्ति-विषम-हेतुजनरो उत्प्रेक्षादयो नवअलंकारा
वर्गद्वये विनिवेशिता । नैप दोषः, दृष्टिभेदेनास्य ममर्थनाद् । अतोऽलंकार-
विभागे कवेहंष्टिभेद प्रथम इत्यवधेयम् । अलंकारस्य प्राचीननवीनप्रस्था-
नयो सहभावेन निष्पन्नायामलंकारदृष्टौ सर्वैशंकारविवादा विरता म्यु

उपमा

- १-नवानघोऽथो बृहतः पयोधरान् समूटकपूर् रपरागपाण्डुरम् ।
क्षणक्षणोक्षितगजेन्द्रकृतिना स्फुटोपम भूतिसितेन शम्भुना ॥ १-४
- अत्र द्वितीयपादे लुप्तोपमा, स्फुटोपमिति आर्थी समासगता च ।
- २-दवानमम्भोरुहकेशरद्युतीर्जटा शरच्चन्द्रमरीचिरोचिपम् ।
विपक्वापिङ्गास्तुहिनस्थलीरुहो घराघरेन्द्र द्रततीततीरिव ॥ १-५
- अत्र पूर्वोद्धे लुप्तोपमाद्वयम् पराद्धे च श्रौतो पूर्णोपमा ।
- ३-पिशगमोञ्जोयुजमर्जुनच्छर्वि वसानमेणाजिनमञ्जनद्युति ।
मुवर्गामूत्राकलिताधराम्बरा विडम्बयन्त गितिवासस्तनुम् ॥ १-६
- अत्र विडम्बयन्त इति आर्थी उपमा ।
- ४-विहङ्गराजाङ्गरुहैरिवायतैर्हिरण्ययोर्वीरुहवल्चितन्तुभिः ।
वृत्तोपवीन हिमयुभ्रमुच्चैर्बध्नघनान्ते तडिता गणैरिव ॥ १-७
- अत्र प्रथमे चतुर्थे च चरणयो श्रौतोपमा समासगा च ।
- ५-निमगंक्षित्रोज्ज्वसूक्ष्मपदमणा लमट्टिमच्छेदसितागमगिना ।
चक्रामन चाम्बसूक्ष्ममंणा कुथेन नागेन्द्रमिवेन्द्रवाहनम् ॥ १-८
- अत्र द्वितीयचरणो लुप्तोपमा चतुर्थचरणे च श्रौतोपमा पूर्णा च ।
- ६-पतङ्गप्रतिमं पुगेज्य यावन्न भुवि व्यलीयत ।
गिरेन्निश्चित्वानिव तावदुच्चैर्जवेन पीठादुदतिष्ठदच्युतम् ॥ १-९
- पतङ्गप्रतिम इति समासगता, आर्थीयमुपमा । द्वितीयाधे पूर्णोपमा ।
- ७-न यावदेतावुदपश्यदृत्थितौ जनस्तुपाराञ्जनपर्वताविव ।
म्वहस्तदत्तं मुनिमानने मुनिश्चिन्तनस्तावदभिन्यवीविशत् ॥ १-१५
- धर्मं नृणां शाब्दीसमामगोपमा ।

अत्र वाचकशब्दलुपोपमा सा च समासगा ।

६८-गोभानसीपु क्षणमास्थितानामालम्बिभिश्चन्द्रकिणा कलाप ।
हरिन्मणिरश्यामतृणाभिरानंगुं हाणि नीध्रं रिक् यत्र रेजु ॥ ३-४६

अत्रापि वादिलुपोपमा वाक्यग, च सा ।

६९-द्यन्नेष्वपि स्पष्टतरेषु यत्र स्वच्छानि नारीकुचमण्डलेषु ।
आकाशसाम्य दधुरम्बराणि न नामत केवलमर्थतोऽपि ॥ ३-४६

आर्थो समासगोपमा पूर्णा च ।

७०-निषेव्यमाणेन शिवैर्मरुद्भिर्घ्यास्पमाना हरिणा चिराय ।
उद्रश्मिरत्नाङ्कुरधाम्नि सिन्धावाह्वास्त मेरावमरावती या ॥ ३-६२

वादिलुपोपमा वाक्यगा च सा ।

७१-स्निग्धाङ्गनरमामरुचिः सुवृत्तो बध्वा इवाष्वसितवर्णकान्ते ।
विशेषको वा विधिनेप यस्याः धियं त्रिलोकीतिलकं स एव ॥ ३-६३

श्रीतोपमा श्लिष्टा पूर्णा च सा ।

७२-तामीक्षमाणः स पुर पुरस्तात्प्रापत्प्रतोलीमतुलप्रतापः ।
वज्रप्रभोद्भासिसुरायुधश्रीर्था देवमेनेव परैरलङ्घया ॥ ३-६४

पूर्णापमा श्रीती समामगा च सा ।

७३-ऋण इवाङ्गादरविन्दनाभेः शंभोजटाजूटसटादिवापः ।
मुखादिवायु श्रुतयो विधातु पुरान्निरीगुर्भुरजिदध्वजिन्य ॥ ३-६५

मालोपमेय श्रीती समासगा च सा ।

७४-निरन्तरानेऽपि विदुष्यमाने दूर पथि प्राणभृता गणैः ।
तेजोमहद्भिस्तमसेव दीर्घद्विर्परसबाधमयावभूवे ॥ ३-६७

श्रीतोपमा पूर्णा वाक्यगा चैयम् ।

७५-पारेजलं नीरनिधेरपश्यन्मुरारिरानीलपलाशगदी ।

वनावलीरत्कलिकासहस्रप्रतिक्षणोत्कूलित वलाभा ॥ ३-७०

वाचकशब्दलुप्तोपमा सा च समासगा ।

७६-नक्ष्मीभृतोऽम्भोधितटाधिवासान् द्रुमानसो नीरदनीलभास ।

लताधूसप्रयुजोऽधिवेल बहुकृतान् स्वानिव पश्यति स्म ॥ ३-७१

समासगा लुप्तोपमा ।

७७-उद्धृत्य मेघस्तत एव तोयमर्थं मुनीन्द्रैरिव सप्रणीता ।

आलोकयामास हरि पतन्तीनंदी स्मृतीर्वेदमिवास्वुराणिम् ॥ ३-७२

पूर्णापमा श्रौती समासगा च ।

७८-वदन्निजलापायविषाण्डुराणि धीतोत्तरीयप्रतिमच्छदीनि ।

अभ्राणि विभ्राणमुमाङ्गसङ्गविभवतभस्मानमिव स्मरारिम् ॥ ४-४

श्रौती उपमा सा च पूर्णा समासगा ।

७९-विलम्बिनानोत्पलकरांपूरा कपोलभिर्त्तीरिव लोघ्रगोरी ।

नवोलपालङ्कृतसैकताभा शुचीरप शैवलिनीर्दधानम् ॥ ४-८

श्रौतोपमार्धोपमयो समष्टि ।

८०-यन परार्थ्यानि भृतान्यनूतं प्रस्येमुं ह्रुभूरिमिहच्छिखानि ।

आद्यादिव प्रापणि कादजखं जग्राह रत्नान्यमितानि लोक ॥ ४-११

श्रौती उपमा सा पूर्णा समासगा च ।

८१-यत्राधिरुद्धेन महीरुहोच्चैश्चन्द्रिद्रपुष्पाक्षिसहस्रभाजा ।

सुराधिपाधिष्ठिनहस्तिमत्तलीला दधौ राजतगण्डशैल ॥ ४-१२

अत्र वाचकशब्दलुप्तोपमा सा च समासगा ।

८२-विभिन्नवर्णां गरुडाप्रजेन सूर्यस्य रय्याः परितः स्फुरन्त्या ।

गर्गं पुनर्यत्र रचा रुचं स्वामानिन्यिरे वंशकरीरनीलैः ॥ ४-१४

वादिलुप्तोपमा सा च समासगा ।

८३-बहति य परित. कनकस्थली सह्रिता लसमाननवांशुक' ।
मचल एव भवानिव गजते स हरितानममाननवांशुकः ॥ ४-२१

श्रीतोपमार्योपमयो मसृष्टि ।

८४-कृत्वा पुं वत्पातमुच्चं भृंगुम्यो मूर्ध्नि प्रादृशा अर्जरा निर्भरोषाः ।
कुर्वन्ति चामुत्ततन्तः स्मरतस्त्रलोकस्त्रीगात्रनिर्वाणमय ॥ ४-२३

धार्यो तद्वितगतोपमा पूर्णा च सा ।

८५-स्थगयन्त्यमू शमितचातकार्तस्वरा
अलदास्तडित्तुलितकान्त कार्तस्वरा ।
जगतीग्ह स्फुरितचारुचामीकरा,
मवितुः क्वचित् कपिशयन्ति चामी करा ॥ ४-२४

ममामगा आय्युपमा ।

८६-उच्चंमंहारजतराजिविराजितासौ
दुर्वर्णमिस्तिरिह सान्द्रमुधासवर्णा ।
प्रभ्येति भस्मपरिपाण्डुरितस्मरारे-
द्वद्वहिलोचनललामललाटलीलाम् ॥ ४-२५

वाचकशब्दलुप्तोपमा सा च समासगा ।

८७-श्रुमाकारं दधति पुर. सौवर्णं
वर्णेनाग्नेः सर्वश तटे पश्यामी ।
श्यामोभूताः कुसुमसमूहेज्जीना नीना
श्रेणीमिह तरवो विन्नाणाः ॥ ४-३०

वादिलुप्तोपमा सा च वाक्यगा ।

८८-व्योमस्पृश. प्रययता कलघोतमिस्ती-
रुत्तिद्रपुष्पचणचम्पकपिङ्गभास ।

सौमेरवीमधिगतेन नितम्बगोभ्रा-
मेनेत भार्गमिलादृतवद्विभाति ॥ ४-३१

धार्थी तद्वितगा पूर्योपमा ।

८६-वनस्पतिस्क्न्धनिपण्णवालप्रवालहस्ता प्रमदा इनाश्र ।
पुष्पेशरालंम्भितलोचकौर्वा मधुप्रतघातवृत्तैर्बतन्यः ॥ ४-३५

पूर्योपमा श्रोत्री समासगा च ।

६०-द्विद्विद्विरागमपरैर्विवृत कथचि-
च्छ्वत्वापि दृग्रहर्मानिश्चितधीभिर्गन्धै ।
ध्रुवान् द्विजानिरिज इन्तुमघानि दक्ष
गूढायमेप निधिमन्त्रगण दिभति ॥ ४-३७

पूर्योपमा श्रोत्रो नृमानगा च ना ।

८१-मदश्रवा मुग्धिनोऽस्मिन्ननवरतममन्दरागतामरसदृशः ।
तानेवन्ते रनवध्न नवरतममन्दरागतामरसदृश ॥ ४-५१

तद्विनगा धार्थी उपमा वाचर इदमुपमा ।

६२-गतस्मिन्नधिकप्रय श्रियं वहन्त्य-
नशोभ पवनसृवा जवेन नीता ।
धातनीकररहितरामलक्ष्मणाना
साधर्म्यं दधति गिरा महासरन्य ॥ ८५६

वाक्यगा धार्थी उपमा ।

६३-नवनगवननेद्याश्याममध्यानिरामि
न्फटिककटकभूमिनाटियत्येष शील ।
अहिपरिवरभाजो भास्मनैरङ्गराजै-
रधिगतधवनिम्न झूलपारोरमित्याम् ॥ ४६५

वाक्यगा वाचकशब्दलुप्तोपमा ।

६४-दर्पणनिर्मलासु पतिते घनतिमिरमुपि
ज्योतिषि रौप्यभित्तिषु पुरः प्रतिफलति मुहुः ।
ब्रीडमममखोऽपि रमणीरपहृतबसनाः
काञ्चनरुन्दरासु तरुणीरिह नयति रविः ॥ ४-६७

वाचकशब्दलुप्तोपमा आर्थी वाक्यगा च ।

६५-प्रनृकृतगिखरौघश्रीभिरभ्यागतेज्जी
त्वयि मरभसमभ्युत्तिष्ठतीवाद्विरुच्चै ।
द्रुतमरुदुपनुन्नंरुन्नमद्भिः सटेल
हलधरपरिधानश्यामलैरम्बुवाहैः ॥ ४-६८

अर्थोपमा वाचकशब्दलुप्ता समासगा च ।

६६-इत्थ गिर प्रियतमा इव सोऽव्यलीका.
शुश्राव मूततनयस्य तदा व्यलीकाः ।
रन्तु निरन्तरमियेप ततोऽवमाने
तासा गिरो च वनराजिपट वसाने ॥ ५-१

पूर्णा श्रीती उपमा समासगा च ।

६७-भास्वतरुव्यतिकरोल्लसिताम्बरान्ताः
मापत्रपा इव महाजनदर्शनेन ।
सन्निव्युरम्बरविकासि चमूसमुत्थं
पृथ्वीरज करभकण्ठकडारमाशा ॥ ५-२

लुप्तोपमा समासगा च ।

६८-आवतिनः शुभफलप्रदशुक्तियुक्ता
सपन्नदेवमणयो भृतरन्ध्रभागाः ।
अश्वा प्यधुर्वसुमतीमतिरोचमाना-
स्तूणां पयोधय इवोमिभिरापतन्तः ॥ ५-६

साहित्यदर्पणमते पूर्णोपमा समासगा श्रौती च ।

६६-संलोपशत्यनिपतद्रयनेमिधारा-
निष्पिष्टनिष्ठुरगिलातलचूर्णगर्भा ।
मूरेणवो नभसि नद्वपयोदचक्रा-
श्रक्रीवदङ्गहृष्टमूरुचो विसस्तुः ॥ ५-८

आर्या पूर्णा तद्वितगा ।

१००-नीहारजालमलिनः पुनरुक्तसाम्ब्राः
कृर्वन्वधूजनविलोचनपक्षममालाः ।
क्षुण्णः क्षण यदुबलैदिवमातितानुः
पाशुदिना मुखमनुत्ययदृत्तियतोऽद्भः ॥५-११

वादिलुतोपमा वाक्यगा च ।

१०१-उच्छिद्य विद्विष इव प्रसभ मृगेन्द्रा-
निन्द्रानुजानुचरभूपतयोऽध्यवात्सु ।
वन्येभमस्तकनिखातनन्वात्रमुक्त-
मुक्ताफलप्रकरभाञ्जि गुहागृहाणि ॥५-१२

ममासगा श्रौती घर्मलुतोपमा ।

१०२-विभ्राणया बहलयावकपङ्कपिङ्ग-
पिच्छावचूडमनुमाघवघाम जज्ञुः ।
चञ्चवदष्टनदुलाहिपताकयान्ये
म्वावामभागमुरगाशनकेतुयष्ट्या ॥ ५-१३

ममामगा वाचकलुतोपमा ।

१०३-सिक्ता इवामृतजलेन मुद्गुर्जताना
रुनान्निच्छिदो वनवनस्पतयस्तदानीम् ।

शाग्नादसक्तवसनामरेण निरामाः
कल्पद्रुमैः मह विचित्रफलैर्विरेजुः ॥ ५-१६

समामगा वादिलुप्तोपमा ।

१०४-नाभिहृदं परिगृहीतरयाणि निम्नैः
स्त्रीणां बृहज्जघनसेतुनिवारितानि ।
जम्बुजलानि जलमड्डुकवाद्यवल्गु-
बलाद्जनस्तननटम्बलितानि मन्दम् ॥ ५-२६

वादिलुप्तोपमा सा च समासगा ।

१०५-कीर्णं शनैरनुकपोलमनेकपाना
हृत्तंविगाहमदनापरुजः समास ।
आकर्णमुल्लनितमम्बु विवासिकान-
नीकासमास ममतां नितचामरस्य ॥ ५-३५

आर्घ्यं वाक्यगा पूर्णोपमा ।

१०६-गण्डूपमुज्ज्वलवत्ता पयसः सरोर्यं नागेन सव्यपरवारणमाहतेन
प्रम्भोधिरोधनिषुप्रतिमानभागरुद्धोरुदन्तमुत्सलप्रमरं निपेते ॥ ५-३६

वादिनुपमा समासगा ।

१०७-उज्ज्वलाश्लशीकम्बुज प्रवलोष्मरौज्ज-
हृत्पृन्वनीलननिनीदरतुल्यभासः ।
एकान् विमानक्षिरसो हरिचन्दनेषु
नागान् वदन्धुरपरान्मनुजा निरामुः ॥ ५-४५

समामगा पूर्णोपमा आर्घ्योपमा ।

१०८-हेम्नैः स्थलीषु परितः परिवृत्य वार्जाः
घृन्वन् वपुः प्रविननायनकेनापन्ति ।

ज्वालाकणारुणरुचा निकरेण रेणो
शेपेण तेजस इवोल्लसता रराज ॥ ५-५५

धादिलुप्तोपमा समासगा च ।

१०६-दन्तालिकाघरणनिश्चलपाणियुग्म-
मर्घोदितो हरिरिवोदयशैलमूर्ध्नः ।
स्तोकेन नाग्रमत वल्लभपालमुच्चै
श्रीवृक्षकी पुरुषकोन्नमिताप्रकाय ॥ ५-५६

पूर्णा श्रीतोपमा समासगा च ।

११०-रेजे जनं मनपनसान्द्रतराद्रं भूति-
द्वैरिवानिमिपट्टिभिरीदयमाणः ।
श्रीसन्निधानरमणीयतरोऽथ उच्चै-
रुच्चै श्रवा जलनिधेरिव जातमाश्र ॥ ५-५७

श्रीतो पूर्णोपमा समासगा च ।

१११-साधं कथञ्चिदुचितं पिचुमदंपत्रै-
रास्यान्तरालगतमाश्रदलं अदीयः ।
दामेरकः सपदि सवलितं निपाद-
विभ्रं पुरा पतनराडिव निर्जंगार ॥ ५-६६

पूर्णा श्रीतोपमा समासगा च ।

११२-उन्नम्रताम्रपटमण्डपमण्डितं स-
दानीलनागकुलसङ्कुलमावभासे ।
मन्व्यागुभिप्रघनकर्वुरितान्तरिक्ष-
लक्ष्मीविडम्बि निविरं शिवकीर्तनस्य ॥ ५-६८

धार्थी पूर्णोपमा समासगा च ।

११३-तुलयति स्म विलांचनतारकाः कुरवकस्तवकव्यतिषङ्गिणि ।
गुणवदाश्रयलक्ष्यगुणोदये मलिनिमालिनि माधवयोपिताम् ॥ ६-४
पूर्णा आर्या तद्विज्ञा च ।

११४-प्रियसखीमदम प्रतिबोधिता किमपि काम्यगिरा परपुष्टया ।
प्रियतमाय वपुर्गुह्यमत्तरच्छिदुरयाऽदुरयाचितमङ्गना ॥ ६-५
आर्योपमा सा च ममासगा ।

११५-मधुकरैरपवादकरैरिव स्मृतिभुवः पथिका हरिणा इव ।
कलतया वचसः परिवदिनीस्वरजिता रजिता वशमायसुः ॥ ६-६
उपमाद्वय श्रौती पूर्णा ममासगा च ।

११६-भुरभ्रिणि श्वसिते दधतस्नृप नवमुधामधुरे च तषाधरे ।
धनमलेत्रि गन्धरसावमू मम न नीमनसौ मनसौ मुदे ॥ ६-१२
श्रौती पूर्णोपमा ममासगा च ।

११७-दलिनकोमलपाटनकुड्मले निजवधूस्वसितानुविधायिनि ।
मरुति वाति विलामिभिरुन्मदभ्रमदलौ मदलौल्यमुपाददे ॥ ६-२३
आर्या धर्मोपमाननुपमा वाक्यगा च ।

११८-अनुपयो विविधोपलकुण्डलद्युतिवितानवसवलिताशुक्लम् ।
धृनधनुर्बलयस्य पयोमृचः शवलिमा दलिमानमुषो वपुः ॥ ६-२७
वाचकशब्दनुतोपमा ममासगा च ।

११९-द्रुतसमीरचलं क्षणलक्षितव्यवहिता विदपरिव मञ्जरी ।
नवतमालनिभस्य नभस्तरोरचिररोचिररोचत वाग्दि ॥ ६-२८
श्रौती पूर्णोपमा सा च ममासगा ।

१२०-द्विरददन्तवलदास्यनदयत स्फुरितमृङ्गमृगच्छवि केतकम् ।
घनघनोघविघट्टनया दिव कृशगिखं शशिवडमिठच्युतम् ॥ ६-३४

अत्र प्रथमे पाद वादिघर्मलुप्तोपमा ।

१२१-दलितमौक्तिकचूणविषाण्डव स्फुरितनिष्करशीकरधारवः ।

कुटजपुष्पपरागकशा स्फुट विदधिरे दधिरेणुविडम्बनाम् ॥ ६-२४

पूर्वोपमानद्वयानुप्राणितेयमुपमा सा अर्थो वाक्यगा च ।

१२२-नवपयकराकोमलमालतीकुतुम्भन्तिसल्लतसद्भिनि ।

प्रचलितोडुनिभं परिपाण्डिमा शुभ्ररजोन्नरजोलिभिरादद ॥ ६-२६

वादिलुप्तोपमा सा च समानगा ।

१२३-निजरजः पटवासमिवाकिरुद्धतेपटापमवारिमुचा दिशाम् ।

प्रियवियुक्तवधजनचेतसादनवनी नवनीपवनादलि । ६-३०

श्रोती अर्थोपमात्र सा च ममासगा ।

१२४-अनुवन वनराजिवधूमुखे दहलरागजपाधद्वारुणि ।

विकचबाणदलावलयोऽधिष्णु स्मचिरे रचिरेक्षराविभ्रमा ॥६-४६

ममासगा वाचकशब्दलुप्तोपमा ।

१२५-मुससरोजरुच मदपाटनामनुचकार चकोरदृशा मत्तः ।

धृतनवातपमृत्सुकतामतो न कमल इमलन्मदन्मसि ॥ ६-४८

वादिलुप्तोपमा सा च वाक्यगा ।

विगतवारिधरावरणा क्वचिद्दृष्टगुस्तसितासिलतासिताः ।

क्वचिदिवेन्द्रगजाजिनश्च काः शरदि नीरदिनीचंदबो दिशः ॥ ६-५१

श्रोती पूर्णोपमा सा च ममासगा ।

१२६-धनिपिपेणविद्रु मुवनानि यः स्मरमिवास्मत् लोघ्ररजश्चय ।

श्रुमितसंन्यपरागविषाण्डुरद्युतिरय तिरयन्मुदमूहिसः ॥ ६-६४

अत्र तृतीयपादे वादिलुप्तोपमा समानगा च ।

- १२८-त्रपुरम्बुविहारहिम शुचिना रुचिरं कर्मनीयतरा गमिता ।
रमणेन रमश्चरिरामुल्लतारुचिररङ्गमनीयत रागमिता ॥ ६-७१
- वाचकशब्दलुप्तोपमा समासगा च ।
- १२९-मुदमद्दमुवामपा मयूरा सहसायन्त नदी पपाट लाभे ।
अनिनारमतात्तिनी जिलीन्द्रो मह सायन्तनदीपपाटलाभे ॥ ६-७२
- वाचकशब्दलुप्तोपमा समासगा च सा ।
- १३०-कुटजानि वीक्ष्य जिविभि जिञ्जरीन्द्र समयादनी धनमदभ्रमराणि ।
गगन च गीतनिनदस्य गिरोच्चं समया वनीधनमदभ्रमराणि ॥ ६-७३
- वादिलुप्तोपमा समासगा च ।
- १३१-स्तनयोः समयेन याङ्गनानामभिनद्वारसमा न सा रमेन ।
परिरम्भर्त्विं ततिर्जलानामभिनद्धा रसमानसारमेन ॥ ६-७४
- समासगा आर्थोपमा ।
- १३२-भदनरममहौघपूर्णनाभी हृदपरिवाहितरोमराजयस्ता ।
मरित इव मविभ्रमप्रयातप्रणदितहसकभूषणा विरेजुः ॥ ७-२३
- श्लिष्टविशेषणोपमुपमा सा पूर्णा समासगा च ।
- १३३-विलमितमनुकुर्वती पुरस्ताद्धरेणिरुहाधिम्हो वधूलंतग्या ।
रमणमृजुतया पुर सखीनामकनिनचापलदोषमालिनिह ॥ ७-४६
- आर्थी वादिलुप्तोपमा समासगा च ।
- १३४-मलनितमवलम्ब्य पाणिनासे सहचरमुच्छ्रितमुच्छ्रवाञ्छयान्या ।
मकलकलभकुम्भविभ्रमाम्यामुरसि रसादवतस्तरे स्तनाभ्याम् ॥ ७-४७
- तृतीयचरणे वाचकलुप्तोपमा समासगा च ।
- १३५-अतनुकृचमरानेतेन भूय क्लमजनितानतिना शरीरकेण ।
अनुचितगतिमादनि महत्व कलभकरोमभिरुहभिर्दधानै ॥ ७-६६

चतुर्थपादे वादिनुसोपमा समानगा च ।

१३९-हिमलवमदृश श्रमोदविन्दूनपतयता चित्त नूतनीद्वध्वाः ।
 कुचकलशशिरोरकौ कथञ्चित्तस्लतया तस्मिन् पस्पृशाते ॥ ७-७

आर्योपमानुसोपमयो समृष्टि ।

१४०-मुक्ताभि मलिनरयास्तशुक्तिपेगी-
 नृक्ताभि कृतस्त्रि मैकत नदीनाम् ।
 म्त्रीलोक. पश्चिमयाचकार तुल्य
 पन्थङ्गु विगणितहारचारुभि न्वै ॥ ८-६

आर्योपमोपमेय ना च वाक्यगा ।

१४१-उद्विद्रप्रिश्चमनोरम रमण्या
 नरेजे मर्गम वपु प्रकाशमेव ।
 युक्ताना विमनतया निरस्त्रियायै
 नाक्रामन्नपि हि भवत्यन जनौष. ॥ ८-८

शाब्दी पूर्णा समानगा च ।

१४२-प्रध्रष्टं यग्भममम्भसोऽवगाह-
 क्रोडाभिर्वदन्तिनयुधिकापिद्यङ्गै ।
 आकन्दं नरमि हिग्णमैर्वघना-
 मोर्वाग्निद्युनिशकलैरिव व्यराजि ॥ ८-९

पूर्णा समानगा श्रीती उपमा ।

१४३-मनवन्त्यराजत जपाकुसुमस्तवकद्युतो दिनवरेऽवततिम् ।
 बह्वानुगागवृ विन्ददलप्रतिवट्टमध्यमिव दिग्बलयम् ॥ ९-१

समानगा पूर्णा श्रीती च ।

१४४-द्रुतशानतुम्भनिभनशुमती वपुरधमग्गवपुष पयमि ।
 म्भवे विगिन्धनमिभनवृद्ध्यजगदाटकैकनग्गपट्टमिव ॥ ९-२

अथ प्रथमपादे आर्यो नमानगा चतुर्थपादे च श्रौती नमानगा
पूर्णापमा ।

१४२-अमरन्तु भूधरगुहान्तरतः पटल बहिवंहलपङ्कशचि ।
दिवनावमानपदुनस्तननो बहिरेत्य चाधिकममक्त गुहा ॥ ६-१६

द्वितीयपादे वादिलुप्तोपमा समासगा च ।

१४३-नवचन्द्रिकाकुमुमकीर्णतमः कबरीभूतो मलयजाद्रमिव ।
ददमे ननाटनट्टहारि हरेर्हरितो मुक्ते तुहिनरन्निदनम् ॥ ६-१७

श्रौती पूर्णापमा समासगा ।

१४४-उदमज्जि कैटभजितः शयनादपनिद्रपाण्डुरमरोजरुचा ।
प्रथमप्रवृद्धनदराजमुतावदनेन्दुनेव तुहिनद्युतिनः ॥ ६-१८

द्वितीयपादे वादिलुप्तोपमा नमानगा ।

१४५-उपजीवति स्म मनतं दधनः परिमुग्धतां वरिगिबोदुपतेः ।
धनवीथिवीथिमवतीर्णवतो निधिरम्भसामुपचयाय कलाः ॥ ६-१९

श्रौती पूर्णा नमानगोपमा ।

१४६-प्रमृत्तद्वर्षावदधदृजदृशामपमार्गमोपधिपतिः स्म करे ।
परितो विसर्पि परितापि भृशं वपुषोज्वतारयति मानत्रिपम् ॥ ६-२०

वादिधर्मलुप्तोपमा नमासण्यम् ।

१४७-भवनोदरेषु पग्निन्दनया शयिनोज्जसः स्फटिकयष्टिरुचः ।
अवलम्ब्य जालकनुबोधगतानुदनिष्टदिन्दुकिरणान्नदनः ॥ ६-२१

नमासगा वादिलुप्तोपमा ।

१४८-निजपारिपल्लवतलस्तलनादभिनासिकाविवरमुत्पतितैः ।
अपरा परोक्ष्य अनकैर्भुमुदे मुखवात्तमास्यकमलश्वमनं ॥ ६-२२

पारिपल्लव इति वादिलुप्तोपमा ना च नमानगा ।

- १४९-प्रणयप्रकाशनविदो मधुराः सुतरामभीष्टजनचित्तहृतः ।
प्रजिघाय कान्तमनु मुग्धतरान्तरुणीजनो दृग इवाय मन्त्री ६-
अत्र साहित्यदर्पणमते पूर्णोपमा श्रौती समामगा च ।
- १५०-मज्जितानि मुरभीष्यथ यूनामुल्लसन्नयनवारिस्त्रहाणि ।
आययु मुघटितानि मुराया पात्रता प्रियतमावदनानि ॥ १०-
समामगा वादिलुभोपमा ।
- १५१-हावहागि हमित वचनाना वीक्षण दृशि विवागविशेषा ।
चक्रिरे भृशमृजोरपि वध्वा कान्तिनेत्र नग्नेन मदेन ॥ १०-१
श्रौती पूर्णोपमा नमामगा च ।
- १५२-मन्तमेव चिरमप्रवृत्तत्वादप्रकाशितमदिद्यु तदङ्गै ।
विभ्रम मधुमद प्रमदाजा घातुलीनमुपसर्ग इवार्थम् ॥ १०-१५
श्रौती पूर्णोपमा ममामगा च ।
- १५३-मानभङ्गपटुना सुरतेच्छा तन्वता प्रथयता दृशि रागम् ।
लेभिरे मपदि भावयतान्तर्योहित प्रणयिनेत्र मदेन ॥ १०-२
श्रौती पूर्णोपमा ममामगा च ।
- १५४-प्रागु लयितवतीष्टकगमे नीविमर्धमुकुलीकृतदृष्टया ।
रक्तवैणिकहृताधरतन्त्रीमण्डलवर्णितचारु चूक्रे ॥ १०-६४
उपमेयवादिलुभोपमा ममामगा च ।
- १५५-नंगताभिरचितैश्चनितापि प्रागमुच्यत विरेग मन्त्रीव ।
भूय एव समगसा रतान्ते ह्योर्वधुभिरसहा विरह्य ॥ १०-२१
श्रौती पूर्णोपमा ममामगा च ।
- १५६-प्रेक्षणीयकमिव अणमसन् ह्यीतमङ्ग रविलोचनपाता ।
सम्भ्रमद्रुतगृहीनदुक्त्वाच्छाद्यमानवपुपः सुरतान्ताः ॥ १०-२२

श्रीती पूर्णा ममासुगोपमा ।

१५७—तुदतरमुपरिष्ठादन्मनूतेभ्रुवस्य
 म्पुसति नुरमुनीना मग्द्वे व्यन्ममेतत् ।
 शकटमिव महीषः शंगवे गाङ्गापारै-
 स्त्वनवचरत्काव्यप्रेररोत् झिताश्रम ॥ ११-३

पूर्णापमा सा च श्रीती ममासुगा ।

१५८—अरामपित्तविबुद्धा कल्पयन् प्रयोगा-
 नुदधिमहृदि राज्ञे काव्यवद्दृदिगाहे ।
 गहनमपररात्रप्रानवृद्धिप्रसादाः
 कवच इव महीषान्निवन्त्ययत्रातम् ॥ ११-४

शब्दायंगता श्रीती पूर्णापमा ममासुगा च ।

१५९—द्वन्द्वरञ्ज रदसाः क्षिप्तवैशामर्शले
 दधति दधति धीरानारवान्वागिणोव ।
 शनिमिव मुरीषाः मारमुद्धर्तुं मने
 अलग्निमुदविगुर्वी शन्ववा नोऽयन्ति ॥ ११-५

वाक्यममाननञ्जोर्णा पूर्णा श्रीती ममासुगोपमा

१६०—तृषदनिमभेदैः कुङ्कुमेव किञ्चि-
 न्त्वदरद्गर्जानिन्नुपयन्परिचमागाम् ।
 हिमन्विरग्निरान्ना राजते राज्यमाले-
 रैरकमनवन्दच्छेदगौरैर्मयूनेः ॥ ११-६

श्रीती पूर्णापमा ममानगा च ।

१६१—वद् जगद पुरस्तात्तस्य मना किनाह
 चकर च किल चाटु प्रोटोपिट्टदस्य ।
 विदितमिति सुखीभ्यो राजिवृत् विचित्रस्य
 व्यगगतम्बदमाहि वीहिये मुग्धवध्वा ॥ ११-७

तद्वितगा श्रौती पूर्णोपमा ।

१६२-अरुणजलजराजीमुग्धहस्ताग्रापदा
वह्नुमधुपमालाकञ्जलेन्दीवराक्षी ।
अनुपतति विरावः पत्रिणा व्याहर-ती
रजनिमचिरजाता पूर्वमध्या मुतेव ॥ ११-४०

द्वितीयपादे वादिधर्मलुप्तोपमा समासगा चतुर्यचरणे तु श्रौती
पूर्णोपमा समासगा च ।

१६३-प्रकृतजपविधिनामाम्यमुद्गमिदन्त
मुद्गरपिहितमोष्ठं रक्षरैलक्ष्यमन्यैः ।
अनुकृतिमनुवेल घट्टितोद्धट्टितस्य
ब्रजेति नियमभाजा मुग्धमुक्तापुटस्य ॥ ११-४२

वादिलुप्तोपमा समासगा च ।

१६४-पयसि सलिलराशेनंस्तमन्तनिमग्ना
स्फुटमनिशमत्तापि ज्वालया वाऽवाग्ने ।
यद्यमिदमिदानामङ्गमुद्यन्दघाति
ज्वलितखदिग्काष्ठाङ्गारगौरं विवस्वान् ॥ ११-४५

चतुर्यपादे वादिलुप्तोपमा समासगा च ।

१६५-परिणतमदिराभ भास्करेणाशुवाणे-
स्तिमिरक्वरिघटाया मवंदिक्षु क्षताया ।
दधिरमिव बहन्त्यो भ्रान्ति बालानपेन
तुरितमुभयगोधोवारित्त वारि नद्य ॥ ११-४६

अथ परिणतमदिराभमिति वादिलुप्तोपमा समासगा च ।
दधिरमिव वारि इति पूर्णा समासगा ।

१६६-सरमनखपदान्तदंष्ट्रवपप्रभोक
प्रणयिनि विदधाने शोपिनामुन्लसन्त्यः ।

त्रिदधति दधनाना मोत्कृताविष्कृताना-
मभिनवरविभाम. पञ्चरागानुकारम् ॥ ११-५४

ममामगा वादिलुप्तोपमा ।

१६७-अविरतदयिता ह्यामङ्गमचारितेन
द्युरितमभिनवामृक्कान्तिना कुङ्कुमेन ।
वनकनिकपरेशाकोमल कामिनीना
भवति वपुरवाहच्छ्रायमेवात्तपेज्जि ॥ ११-५५

वादिलुप्तोपमा ममामगा च ।

१६८-अरमिजवनकान्त विभ्रदभ्रान्तवृत्ति
करनयनसहस्र हेतुमालोकशक्तेः ।
अखिलमतिमहिम्ना लोकमाक्रान्तवन्त
हरिरिव हरिदम्बः माघु वृत्र हिनस्ति ॥ ११-५६

श्रीती श्लिष्टसमामगा पूर्णोपमा ।

१६९-प्रतिफलति करोत्रे ममुत्वादम्यिताया
रजनकटकभिनो नान्द्रचन्द्राद्युगोर्माभि ।
वद्विरभिहतमद्रेः संहनं कदगन्त-
गंतमपि निमिरोध धर्मभानुभिनत्ति ॥ ११-५७

ममामगा वादिलुप्तोपमा ।

१७०-अदयमिव कगर्गरेप निष्पीडय सद्यः
अशघरमहरादौ रागवानुष्णारश्मिः ।
अवकिरति नितान्तं कान्तिनिर्यामिमब्द-
न्तूनत्रजलपाण्डु पुण्डरीकोदरेषु ॥ ११-६२

अब्देत्यादौ वादिलुप्तोपमा मा च समाप्तगा ।

१७१-श्लमनुहिनघाम्नि प्रोष्य भूय पुरम्बा-
दुपगतवति पाणिग्राहवद्दिग्धूनाम् ।

द्रुततरमुपयाति स्रममानामुक्तोऽसा-
वृपतिरिव नीचं पश्चिमान्तेन चन्द्र ॥ ११-६५

श्रीती पूर्णोपमा समानगा च ।

१७२-प्रलयमखिलतारालोकमह्लाय नीत्वा
ध्रियमनतिशयश्री सानुरागा दधान ।
गगनसलिलराशि रात्रिक्ल्पावसाने
मधुरिपूरिव भास्वानेप एवोऽधिरोते ॥ ११-६६

मधुरिपूरिवेति ममासगा पूर्णोपमा ।

१७३-स्वक्ष मुपत्र कनकौज्ज्वलद्युति जवेन नागाञ्जितमुच्चकैः ।
भारह्य तार्क्ष्य नभसीव भूतले यथावनुद्गतमुखेन सोऽध्वना ॥ १२-२

श्रीती पूर्णोपमा समानगा च ।

१७४-शुक्लं सतारंमुकुलीकृतं स्पुलं वुमुद्धतीना वुमुदाकरंरिव ।
व्युष्ट प्रमाणं च विभोगवेदनाविदूननारीकमभूत्तम तदा ॥ १२-४

अत्र साहित्यदर्पणमते श्रीती पूर्णोपमा समानगा च ।

१७५-नानविधाविष्टृतमामजस्वरः सहस्रवर्मा चपलं दुं रध्यम ।
गान्धर्वभूयिष्ठनया समानता स मामवेदस्य दधी बलोदधि ॥ १२-११

धार्थी पूर्णोपमा वाक्यगा च ।

१७६-कालीयकक्षोदविलेपनश्रिय दिग्दिग्गामुल्लसद्गुमद्व्युति ।
धात मुरैर्मुद्गमुजा विप्रप्रथे गिरेरध. वाञ्छनभूमिज रज. ॥ १२-१४

वादि लुप्तोपमा समानगा च ।

१७७-समताङ्गमंधी विगताक्षपाटवे रजा निवाम विवनीवृत्ते रथे ।
धाप्तेन तक्षणा निपजेव तत्क्षणं प्रचक्रमे लङ्घनपूर्वक क्रम. ॥ १२-२५

साहित्यदर्पणमते पूर्णोपमा ।

- १७८-कोशातकीपुष्पगुलुच्छकान्तिभिर्मृत्विनिद्रोन्मथणावाणचक्षुष ।
 ग्रामीणवह्वस्तमलक्षिता जनेश्चर वृत्तीनामुपरि व्यसोक्तयत् ॥ १२-३७
 ममासगा वादिनुप्रोपमा ।
- १७९-इव्योतन्मदाम्भ कणकेन केनचिज्जनस्य जीमूतकदम्बद्युता ।
 नागेन नागेन गरीयसोच्चकैररोधि पन्था पृथुदन्शालिना ॥ १२-४०
 द्वितीयपादे वादिनुप्रोपमा ममामगा च ।
- १८०-श्मश्रूयमाणे मधुजालके नरोगंजेन गण्ड कपता विधनिते ।
 क्षुद्राभिरक्षुद्रनराभिराकुन विदश्यमानेन जनेन दुद्रुवे ॥ १२-४४
 क्यडिवाचकनुहापमा ।
- १८१-नीते पलागिन्युचिते शरीरवद्गजान्तवेनान्तमदान्तकर्मणा ।
 मचेरुत्तमान इवापर क्षणात्क्षमाहृ देहमिव प्लवंगमा ॥ १२-४५
 घनैकेवददवावशार्थोपमा ।
- १८२-यस्या महानीलतटीरिव द्रुताः
 प्रयान्ति पीत्वा हिमपिण्डपाण्डुरा ।
 कालीरपस्ताभिरिवानुरक्षिता
 क्षणेन भिन्नाञ्जनवर्णाता घनाः ॥ १२-६८
 समामगा पूर्णा श्रैती उपमा ।
- १८३-श्र्यक्तं बलीयान्यदि हेनुरागमादपूरयत्मा जलधि न जाह्लवी
 गाङ्गावनिर्ममिमतगभुरुधरामवर्णमर्णं कथमन्यथास्य तन् ॥ १२-६९
 तृतीयपादे वादिनुप्रोपमा ममासगा च ।
- १८४-प्रम्युद्यतम्भ क्रमिन् जवेन गा तमालनीला नितरा घृतायति ।
 सीमेव सा तस्य पुरः क्षणं बभौ बलाम्बुराशोर्महतो महापगा ॥ १२-७०

द्वितीयपादे उमानतोनेति दादिलुप्तोपमा नमानगा । तृतीयपादे
मोमेवेति पुरां श्रौती नमानगोपमा ।

१८५-लोत्वा जवेनैव नितान्तद्वस्तग नदी प्रतिशानिव ना गरीमन्तो ॥
मृङ्गं न्यस्कीर्णमहतदोहवानशोभतोच्चैर्नेदित बहुद्वयान् ॥१८५-१४
श्रौती पूर्णोपमा नमानगा ।

१८६-मोमन्त्यमाना यदुभ्रभृवा वनेर्वेमी नरद्विगवमन्तमित्युति ॥
मिन्दूरितानेकव कखाङ्कित्वा नरद्विङ्गी वेगिन्दिकाप्रता मुव ॥१८६-१५
अथ गवमावमित्युतिरिति दादिलुप्तोपमा नमानगा च ।

१८७-द्रुतमध्वन्नुपरिपारिवलय परावा इवाश्ववग्नाक्षता मुव ॥
ननृतुभ्र वारिधन्धीरधोरगाध्वनिहृष्टजितञ्जला कन्दापिन ॥१८७-१६
श्रौती पूर्णोपमा नमानगा च ।

१८८-मममेत्य तुल्यमहम गिलाघता-
न्यनपभदीर्घतरबाहुगालिन ।
गरिमिधिनपुः भिनिपनाम्भिनीश्वगा
पुकिमात्सरेण गिरयो गिरीनिव ॥ १८८-१७
श्रौती पूर्णोपमा नमानगा च ।

१८९-पधिरह्यतामिति महान्तोदित. कपिवेत्तुनापितकरो रथ हर्षि ।
अवन्निर्वर्नविलपाणिपन्त्रव अयति न्न मेपमिद मेपवाहन ॥१८९-१८
नमानगा श्रौती पूर्णोपमा ।

१९०-रपमान्धितम् च पुगनिर्गतान्तिमृगा पुगनिद गिपीर्षन्दिष ।
अथ धनंमूर्तिरनुरागभापितः स्वपनादित प्रवयग प्रजापति ॥ १९०-१९
अथ विपुहरो ब्रह्मा हरस्मेव हरैरयं मागम्य क्वचित्तुपमा ।

विदधति दशानाना सौत्कृताविष्कृताना-
मभिनवरविभास पद्मरागानुकारम् ॥ ११-५४

ममासगा वादिलुप्तोपमा ।

१६७-अविरतदयिताङ्गासङ्गमचारितेन
द्वुरितमभिनवासृक्कान्तिना कुङ्कुमेन ।
वनकनिकपरेष्वाकोमल कामिनीना
भवति वपुरवाप्तच्छायमेवात्तपेज्जपि ॥ ११-५५

वादिलुप्तोपमा ममासगा च ।

१६८-सरसिजवनकान्त विभ्रदभ्रान्तवृत्तिः
करनयनमहस्र हेतुमालोकशक्ते ।
अग्विलमतिमहिम्ना लोकमाक्रान्तवन्त
हरिरिव हरिदम्बः माघु वृत्र तिनस्ति ॥ ११-५६

श्रीती श्लिष्टममामगा पूर्णोपमा ।

१६९-प्रतिफलति करौत्रे नमुम्बावम्यिताया
रजतवटकभित्तौ मान्द्रचन्द्राद्युगोर्याम् ।
बहिरभिहनमद्रेः संहत कंदरान्त-
गंतमपि निमिरीत्र धर्मभानुभिनति ॥ ११-५८

ममासगा वादिलुप्तोपमा ।

१७०-यद्यप्यपि वरसुग्रेषु निष्प्रीत्य मदा.
गशाघरमहरादौ रागवानुष्णरग्निः ।
अवकिरति नितान्त कान्तिनिर्याममब्ध-
श्रुतनवजलपाण्डु पुण्डरीकोदरेषु ॥ ११-६२

अब्देत्यादौ वादिलुप्तोपमा सा च ममासगा ।

१७१-अणमत्तुहिनधाम्नि प्रोप्य भूय पुरन्ता-
दुपगतवति पाणिप्राहवद्विखण्डनाम् ।

पुरप. पुर प्रविशति स्म पञ्चभिः
सममिन्द्रियैरिव नरेन्द्रमूनुभिः ॥ १३-२८

ममामगा श्रोतोपमा ।

१६६-ननुभिस्त्रिनेत्रनयनानवेक्षितस्मरविग्रहद्युतिभिरद्यत्नन्तरा ।
प्रमदाश्च यत्र खलु राजयक्षमगा परतो निगाकरमनोरमैर्मखा ॥१३-२९

वादिलुप्तोपमा ममासगा च ।

२००-व्यतनादपास्य चरण प्रमाधिकार्यपल्लवाद्भ्रसवशेन काचन ।
द्रुनयावकंकपदचिन्त्रितावनि पदवीगतेव गिरिजा हारार्धताम् ॥१३-३३

श्रोती पूर्णोपमा ममासगा च ।

२०१-करयुगमपद्मकुलापर्वाजिनं प्रतिवेदम लाजकुसुमैरवाकिरन् ।
अवदीर्णंगुक्तिपृष्ठमुक्तभौक्तिकप्रकरंरिव प्रियरयाङ्गमङ्गना ॥१३-३५

प्रथमपादे वादिलुप्तोपमा । तृतीयपादे च पूर्णा श्रोती समासगा ।

२०२-हिममुक्तचन्द्ररचिर सपद्मको मदयन्द्रिजाञ्जनितमीनकतन ।
अभवत्प्रमादितसुरो महोन्मव प्रमदाजनस्य न चिराय माधव ॥१३-३८

हिमेत्यादिविशेषणे लुप्तोपमा ।

२०३-अधिकोन्नमदनपयोधर मुहु प्रचलत्कलापिकलशङ्खकम्बना ।
अभिकृष्णमङ्गलिमुखेन काचनद्रुनमेकवर्णविवर व्यघट्टयत् ॥१३-४१

कलापिकनेत्युपमा समासगा च ।

२०४-परिपाटलाब्जदलचाक्ष्यामकृच्चलितागुलीक्षिमलमेन पाणिना ।
मशिर प्रकम्पमपरा रिपुं मधोरनुदीर्णंनर्गनिभृतायंमाह्वयत् ॥१३-४२

वादिलुप्तोपमा ममासगा च ।

२०५-निलयेषु लोहितकनिर्मिता भुव क्षितिरत्नरश्मिहरितीवृतान्तरा ।
दमदग्निमूनुपितृतपंशीरपो बहति स्म या विरलशैवला डव ॥१३-४६

श्रोती पूर्णोपमा ममासगा ।

- २०६-अभितः मदोऽथ हरिपाण्डवौ रयादमलानुमण्डलसमुल्लसनन् ।
 भवतेरतुनंयननन्दनो नभ शशिमास्करावुदयवंतादिव ॥ १३-६१
 ममासगा श्रौती पूर्णोपमा ।
- २०७-सुतरां सुधेन सकलकलमच्छिदा सनिदाधमङ्गमिव मातरिऽवना ।
 यदुनन्दनेन तदुदन्वता पयः शशिनेव राजवृलमाप नन्दयुम् ॥ १३-६४
 श्रौती ममासगा मालापमा ।
- २०८-संभूतोपकरणेन निर्मला कर्तमिष्टिमभिवाञ्छता मया ।
 त्व ममीरण इव प्रतीक्षित कर्णकेण वलजान् पुपुषता ॥ १४-५
 ममामगा श्रौती पूर्णोपमा ।
- २०९-तस्य माख्यपुरुषेण तुन्धता विभ्रत. स्वयमकुर्वनः क्रिया ।
 कर्ता तदुपलम्भतोऽभवद् वृत्तिभाजि करणे यथरिवजि ॥ १४-१९
 आर्थी वाक्यगा पूर्णोपमा ।
- २१०-वारिपूर्वमखिलासु मत्त्रियालव्यगुद्धिपु धनानि वोऽभवत् ।
 भावि विभ्रति फल महद्विजज्ञेयभूमिपु तराधिपोऽवपत् ॥ १४-२१
 तद्वितगा आर्थी पूर्णोपमा ।
- २११-प्रागताद् व्यवमितेन चेतसा सत्त्वसम्पदविकारिमानम ।
 तत्र नाभवदसौ महाहवे शात्रवादिव पराङ्मुखोऽधिन ॥ १४-४४
 ममामगा श्रौती पूर्णोपमा ।
- २१२-स्वादयन्रसमनेकमंस्कृतप्राकृतंरकृतपात्रसकरैः ।
 भावगुद्धिसहितैर्मुद जनो नाटकैरिव वभार भोजनं ॥ १४-४०
 श्रौती श्लिष्टा पूर्णोपमा ।
- २१३-एक एव सुमन्वैप सुन्वतां शौरिरित्यभिनय वितन्वतो ।
 पूषमंगुलिमिवोदनीनमद् भूश्चपालतुलिताङ्गुलीयम् ॥ १४-४०
 आर्थी धर्मलुपोपमा ममासगा च ।

- २१४-गच्छतापि गगनाग्रमृच्चकैचंस्य भूधरगरीयनाङ्घ्रिरा ।
क्रान्तकधर इवाद्बलो बलि. स्वर्गभर्तृरगमत्सुबन्धुताम् ॥ १४-७३
भूधरगरीयनेति वादिलुप्तोपमा समासगा च ।
- २१५-क्रामतोऽज्य ददृशुदिवोऽसौ दूरमूरुमलिनीलमायतम् ।
द्योमिनि दिव्यमरिदम्बुपद्धतिस्पर्धयेव यमुनोधमुत्थितम् ॥ १४-७४
समानगा श्रौती पूर्णोपमा ।
- २१६-नात्तगन्धमवधूय शत्रुभिश्छायया च शमितामरथमम् ।
योऽभिमाननिव बृत्रविद्विष पारिजातमुदमूलयद्विव. ॥ १४-७५
साहित्यदर्पणमते पूर्णोपमा सा च श्रौती समानगा ।
- २१७-य समेत्य च ललाटलेखया विभ्रत सपति शम्भुविभ्रमम् ।
चण्डमारतमिव प्रदीपवच्चेदिपस्य निरवाहिलोचनम् ॥ १४-७६
श्रौती मालापमा तद्धितगा समानगा च ।
- २१८-पुर एव शार्ङ्गिणि सर्वैरमय पुनरमुं तदचेया ।
मन्वुरभजददगाटतर समदोषकाल इव देहिन ज्वरः ॥ १४-७७
श्रौती पूर्णोपमा समानगा च ।
- २१९-म वमन्नपाशु घनघर्मविगलदुरगण्डमण्डलः ।
स्वेदजलकरणकारानकरो व्यरचत्प्रमिन्न इव कुञ्जरस्त्रिघा ॥ १४-७८
श्रौती समानगा पूर्णोपमा ।
- २२०-म निवानघमितमनीश्रामधुवदवधूतराजक ।
क्षिप्तबहूलजलविन्दु वपु. प्रदपाशैवांतिवत्त इवादिशूकर. ॥ १४-७९
श्रौती पूर्णोपमा समानगा च ।

२२१-भ्रामाग्लिपद्धटितगैलग्निव्वरकटिनासमण्डल ।

स्तम्भमुपहितविधूनिमसोवधिकावधुनितसमस्तसमदम् ॥ १५-६

वादिनुतोपमा समानगा च ।

२२२-प्रतिरक्तभावमुपगम्य कृतमतिरमुष्य माहमे ।

दृष्टिरगणितभयामिनतामवलम्बते स्म ममया मखीमिव ॥ १५-६

श्रीती पूर्णोपमा समानगा च ।

२२३-नरकुड्मलेन निजमूर्मुस्तरनगाश्मककंगम् ।

अस्तचपलचलमानजनश्रुतभीमनादमयमाहृतोच्चकं ॥ १५-१०

शैलगिलेव ककंग इति वादिनुतोपमा समानगा च ।

२२४-ध्वनयन्मभामथ मनोरघनरवगभीरवागभी ।

वाचमवददतिरोषवगादतिनिष्ठुरस्फुटनगाक्षरामसो ॥ १५-१३

धनरवगभीरेति वादिनुतोपमा ।

२२५-यदराज्ञि राजवदिहाध्यंमुपहृतमिद मुरद्विपि ।

ग्राम्यमृग इव हृदिस्नदय भजते ज्वलन्मु न महिनावह्लियु ॥ १५-१५

श्रीती पूर्णोपमा समानगा च ।

२२६-स्वयमेव शन्तनृतनूज यमपि गरामध्यंमभ्यधा ।

तत्र मुररिपुरय कतमो यमनिन्द्यवन्दिवदभिष्टुपे वृथा ॥ १५-२०

वन्दीवदिति तद्वितगा आर्यो पूर्णोपमा ।

२२७-त्वयि पूजन जगति जाल्म कृतमिदमपाकृते गुणैः ।

हासकरमघटते नितरां शिरसीव कङ्कतमपेतमूर्धजे ॥ १५-२३

श्रीती पूर्णोपमा समानगा च ।

२२८-मृगविद्विषामिव यदित्यमजनि मिपना पृथामुतः ।

अम्य वनशुन इवापचितिः परिभाव एव भवतां मुवोज्यिषा, १५-२४

समानगा श्रीतोपमा ।

- २२९-प्रवधोज्जनगम इवैप यदि हतवृषो वृष ननु ।
स्पर्शमगुचिद्वपुरहन्ति न प्रतिमानना तु नितरा नृपोक्षिताम् ॥ १५-३५
श्रीती पूर्णोपमा समामगा च ।
- २३०-नृपतावधिदक्षिपति शौरिमथ मुरसरित्मुतो दन्व ।
स्माह चलयति भुव मरति क्षुभितस्य नादमनुकुर्वदम्बुधे ॥ १५-४८
आर्थी वाक्यगा वादिलुप्तोपमा ।
- २३१-गितितारकानुमितताम्रनयनमरणीकृत क्रुधा ।
वासगवदनमुदवीपि भिये जगत मशीलमिव सूर्यमण्डलम् ॥ १५-४९
श्रीती पूर्णोपमा समामगा च ।
- २३२-अतिमान्त्वैरदहनेन विरहितवनान्तराद्रंताम् ।
कोपमन्दभिहतेन भग्न नरवारमजेन तरणेव जग्बने ॥ १५-५०
श्रीती पूर्णोपमा समामगा च ।
- २३३-प्रभिधित्मन किमपि गहृवदनविवृत व्यभाष्यत ।
ग्रस्तमगधरमिवोपलभस्मितदलपदक्ति मुखमुत्तमौजस ॥ १५-५१
राहृवदनविवृतमिति वादिलुप्तोपमा समामगा च ।
- २३४-कृपितावृति प्रथममेव हस्मितमगनैरसूचयत् ।
ब्रह्ममगनिदविनाद्रिनटध्वनि दन्ववक्रमरिचक्रभीष्णगम् ॥ १५-५२
नृतीपपादे वादिलुप्तोपमा समामगा च ।
- २३५-कृपितेषु राजन् तथार्थ रथचरणपागिणुजया ।
चित्तबपितक वहागमगा मुदमाहृकिः मुद्दिवाधिका दयो ॥ १५-५३
समामगा श्रीती पूर्णोपमा ।
- २३६-इति तत्तदा विवृतस्वमभजत्तदविभिन्नचेतसम् ।
मारव नमिव भयंकरता इन्द्रोधिमत्त्रममि राजमण्डलम् ॥ १५-५८
समामगा श्रीती पूर्णोपमा ।

२३७-गुह नि स्वसन्तथ विलोलसदवधुवपुवंचोविषम् ।

कीर्णदगनकि रणाग्निक्वण. फणवानिवेति विमसजं चेदिप ॥ १५-६२

श्रीती पूर्णोपमा समामगा च ।

२३८-चलित तनोजमिहनेच्छमवनिपतियज्ञभूमित ।

तुर्गामथ पयुमिवाज्जुपयुदंमधोपसूनुमवनीशमृन्व ॥ १५-६३

पूर्णा श्रीतोपमा समामगा च ।

२३९-जगदन्तकालममेवेतदिवदविपभेरिताममाकृतम् ।

धीरनिजरवविलीनगुरुप्रतिशब्दमस्य रणतुर्वमावधि ॥ १५-७३

वादिलुप्तोपमा समामगा च ।

२४०-गृहमा ममभ्रमविलोलमवलजनतासमाकुलम् ।

म्यानमगमदथ तत्परितश्चलितोडुमण्डलनभस्तलोपमाम् ॥ १५-७४

मार्थी समानगोपमा ।

२४१-दधतो मयानकतरन्वमुपगतवत. समानताम् ।

पूमपटलेपिहितस्य गिरे समत्रमंयन्सपदि भेदिनीभृत् ॥ १५-७५

प्राथोपमा समामगा च ।

२४२-दधत शानद्धितगशाङ्कुरि लमदुग्दद वपु ।

चक्रुग्थ मह पुरन्निजनैरयथार्यंसिद्धि सरक महीभृत् ॥ १५-८०

वादिलुप्तोपमा समामगा च ।

२४३-प्रविवत्सतः प्रियन्मम्य निरडमिव चक्षुरक्षिपत् ।

नीलतलिनदलदामरुचि प्रतिपादपुष्पमचिरोद्गमुदरी ॥ १५-८६

श्रीती पूर्णोपमा समामगा च ।

२४४-सह कज्जनेन विरराज तयनकमलान्द्रुसन्तति ।

गण्डफलकममित सुतनो. पदवीव शोकमयकृष्णवर्त्मने ॥ १५-९०

श्रीती पूर्णोपमा समामगा च ।

२४५-अनुवन्मं वल्लभतमस्य विगलदमलायताङ्गुलम् ।

भूमिनभसि रभयेन यती विरराज काचन समं महोल्कया ॥ १५-६

आर्या वाक्यना पूर्णोपमा ।

२४६-काश्चित्कीर्णा रजोभिर्दिवमनुविदधे भिन्नवक्त्रेन्दुलक्ष्मी-

रथीका काश्चिदन्तदिश इव दधिरे दाहमुद्भ्रान्तसत्त्वा ।

भ्रंमुर्वात्या इवान्या. प्रतिपदमपरा भूमिवत्कम्पमापृ.

प्रस्थाने पार्थिवानामधिवमिति पुरो भावि नार्यं ययामु ॥ १५-६.

प्रथमे पादे वादिलुप्तोपमा, द्वितीयपादे पूर्णोपमा, तृतीयपादे उपमा
द्वय श्रौती आर्या च ।

२४७-अधिवह्नि पङ्कतेजसो नियतम्ब्रान्तममथं कर्मणा ।

तव सर्वविधेषवतिन प्रगति विभ्रति केन भूभृत ॥ १६-५

अत्र अधिवह्नीत्यादिविशेषणो लुप्तोपमा समामगा च ।

२४८-घनजालनिर्भेर्दरामदा परिणो नागकदम्बकैस्तव ।

नगरेषु भवन्तु वीथय परिकीर्णा वनजैर्मृगादिभि ॥ १६-१०

आर्या पूर्णा समामगार्योपमा ।

२४९-विकचोत्पलचारुलोचनम्नव चञ्चेन घटामुपेदुप ।

यदुपुद्गव बन्धुमौहदात्त्वयि पाना ममुरो नवामव ॥ १६-१२

प्रथमे पादे वादिलुप्तोपमा समामगा च ।

२५०-प्रतिबोमलमेकतोऽन्यत मग्नाभ्मोऽहवृन्तककशासु ।

बहति स्फुटमेकमेव ते वचनं शाकपलाजदेश्यताम् ॥ १६-१८

द्वितीयपादे समामगा वादिलुप्तोपमा । अन्यत्र श्रौती पूर्णा समामगा

२५१-अकट मृदु नाम जल्पत परप भूचयतोऽर्थमन्तरा ।

शकुनादिव मार्गवतिभि पुण्यादुद्विजितव्यमोहश ॥ १६-१९

पूर्णा श्रौतोपमा ।

२५२-प्रनिराकृततागमम्पदं फलहीना सुमनोमिहृज्जिताम् ।

स्रलता गलतामिवाऽसती प्रतिपद्येत कथं ब्रुधो जन । १६-२४

श्रीती पूर्णोपमा ।

२५३-विमृजन्त्यविकल्पना परे विषमाशीविषवन्नरा क्रुधम् ।

दधतोऽन्तरमाररूपता ध्वनिसगरा पटहा इवेतेरे ॥ १६-३०

पूर्वश्लोकार्धे अर्थो पूर्णा तद्विगतगा उत्तश्लोकार्धे श्रीती पूर्णा
समासगोपमा ।

२५४-यदनर्गलगोपुगाननस्त्वमतो वक्ष्यसि किञ्चिदप्रियम् ।

विवरिष्यति तच्चिरम्य न समयोदीक्षणरक्षिता क्रुधम् ॥ १६-३७

यनर्गलेति वादिलुगोपमा समासगा च ।

२५५-प्रथवाऽभिनिविष्टबुद्धिषु व्रजति व्यर्थकता सुभाषितम् ।

रविरागिषु शीतरोचिषु करजाल कामलाकरेष्विव ॥ १६-४३

पूर्णा श्रीतोपमा ।

२५६-अनिरूपितरूपसम्पदस्तमसो धान्यभृतच्छदच्छवे ।

तव सर्वगतस्य सम्प्रति क्षितिषु क्षिप्नु रभीशुमानिव ॥ १६-५०

शाब्दी पूर्णोपमा ।

२५७-प्रहित प्रधनाय माधवानहमाकारयितु महीभृता ।

न परेषु महौजसदृशलादपक्रुर्वन्ति मलिम्लुचा इव ॥ १६-५२

श्रीती पूर्णोपमा ।

२५८-नदय समुपैति भूपतिः पयसा पूर इवाऽनिवारित ।

अबिलम्बितमेधि वेतसस्तलवन्माधव मा स्म भजयथा ॥ १६-५३

पूर्वार्धे श्रीती पूर्णोपमा उत्तरार्धे च अर्थो पूर्णा समासगा ।

- २५९-अचिराज्जितमोनकेतनो विलसद्बृष्णिगणैर्नमस्कृत ।
 क्षिनिप क्षपितोद्धताऽन्धको हरलीला स विडम्बयिष्यति ॥ १६-५८
 अत्र आर्थी पूर्णोपमा दावयगा च ।
- २६०-तुहिनाशुममु सुहृज्जना कलयन्त्युष्णारुचि विरोधिन ।
 कृतिभि कृतदृष्टिविभ्रमा सजमेके भुजग यथाऽपरे ॥ १६-६४
 तुहिनाशुममुमिति लुप्तोपमा ।
- २६१-दधतोऽमुलभक्षयागमास्तनुमेकान्नरताममानुषीम् ।
 भुवि साम्प्रति न प्रतिष्ठिता सदृशा यम्य मुरैररातयः ॥ १६-६५
 साहित्यदपंगामते पूर्णोपमा ।
- २६२-नयति द्रुतमुत्तथित प्रसभ भगभभ गुरोदय ।
 गमयत्यवनीतलस्फुरद्भुजशास्त्र भृङ्गमन्यमुन्नितम् ॥ १६-७२
 भुजशास्त्रेति लुप्तोपमा समासगा च ।
- २६३-परित प्रमिताक्षराऽपि सर्वं विषय व्याप्तवती गता प्रतिष्ठासु ।
 न खलु प्रतिहन्यते कृन्धिचत्पग्निभापेव गरीयसी यदाज्ञा ॥ १६-८०
 श्रोती पूर्णोपमा ।
- २६४-इतीगिते वचसि वचस्विनामुना युगक्षयक्षुभितमरुद्गरीयसि ।
 प्रलुप्तुभे सपदि तदम्बुराग्निना सम महाप्रलयममुद्यतं नद ॥ १७-१
 मरुद्गरीयसीति लुप्तोपमा तदम्बुराग्निना सममिति आर्थोपमा ।
- २६५-सरागया रातधनघमंतोयया कराहनिध्वनितपृष्णरपीठया ।
 मुहुर्मुहुर्दंशनविमण्डितोत्पट्या रपा नृपा प्रियतममेव भेजिरे ॥ १७-२
 श्रोती पूर्णोपमा ।

२६६-प्रजापतिकृतुनिधनाथं मुत्थितं व्यतकं यज्ज्वरमिव रौद्रमुदतम् ।

समुद्यत सपदि वधाय विद्विषामतिक्रुध नियवमनोपध जनः ॥ १७-७

श्रीता पूर्णोपमा ।

२६७-विवर्तयन्मदजलुपीवृते दृशौ कराहतक्षितिः कृतभरवारवः ।

क्रुधा दधत् तनुमतिचोहिनीमभूत्प्रमेतजिदगज इव गंगिकास्रग ॥ १७-१३

श्रीनी पूर्णोपमा समासगा च ।

२६८-दधो च्चलत्घुरमनं विवक्षया विदारित वितंतवृहद्भुजानतः ।

विदग्ध प्रतिभयमास्यकन्दरं लमत्फणाधरमिव कोटर तरु ॥ १७-१७

श्रीनी पूर्णोपमा ।

२६९-पगनमै यदपत्रदन्त आत्मनः स्तुवन्ति च स्थितिरमताममाविति ।

मुमोच न प्रकृतिमविस्मित स्मित मुखं दधच्छाधरमुग्धमुद्धवः ॥ १७-१९

शरदिन्दुमुन्दरमिति वादिलुभोपमा समासगा च ।

२७०-मुहुः प्रतिस्खनितपरापुधा युधि स्थवीयसीरचलनितम्बनिर्भराः ।

अदंशयन्नरहितशौर्यदगनास्तनूरय नय इति वृष्णिभूभूत ॥ १७-२१

वादिलुभोपमा समासगा च ।

२७१-मुमेखला मिततरदन्तचारवः समुल्लसत्तनुपरिवारमम्पदः ।

रणोपिणा पुलकभृतोऽधिक्कन्धर ललम्बिरे मदमिलताः प्रिया इव ॥ १७-२५

साहित्यदर्पणमते पूर्णोपमालकारः ।

२७२-गभीरताविजितमृदङ्गनादया स्वतथ्रिया हतरिपुहसहर्षया ।

प्रमोदयन्नथ मुखरान् कलापिनः प्रनिष्ठने नवधनवद्वथ स्म सः ॥ १७-२९

तद्धिनयता श्रीनी पूर्णोपमा ।

- ०१३-प्रमिच्छन् प्रशमितपांनुभिर्मही मदाम्बुभिर्घृतनवपूर्णाकुम्भया ।
अवाद्यन् श्रवणानुत्वं समुद्रमल्पदोषरच्चनिगुम्नूर्यमानकं ॥ १७-३८
पयोधरच्चनिः इति वादिनुनोपमा ।
- ०१४-यथा यथा पट्टह्रस्व समीपतामृषागमत्स हरिवराश्रत नर ।
तथा तथा हृषितवपुर्मुदाकुला टिपा चमूरजनि जनीव चेतना ॥ १७-४०
श्रीती पूर्णोपमा ।
- ०१५-प्रमारिगो सपदि नभस्तले तत समीरगभ्रमिनपरागल्पिना ।
व्यभाष्यन् प्रलयजकालिकाकृतिविद्वन् प्रनिबन्धवेतनावति ॥ १७-४१
वादिनुनोपमा समानगा च ।
- ०१६-पयोमुचामभिपतता दिवि द्रुत विषयं च परित इवातपस्य मः ।
समक्रिय, समविषमेष्वथ क्षणात्क्षमातल बल बलराशिगानये ॥ १७-४२
श्रीती पूर्णोपमा समानगा च ।
- ०१७-मृगाम्बुद पुलकविक्रानितमूर्तयो रसाधिके मनसि निविष्टसाहसा ।
मुक्ते युव सपदि रतेरिवाभवन्मनभ्रमा क्षितिपचमूवधूगणा ॥ १७-४३
रतेरिवेति श्रीनोपमा अपरा च पूर्णोपमा ।
- ०१८-अधोच्चकैर्जंरटकपोतकघरातनूरुहप्रकरविपाष्टुरद्युति ।
बलैश्चलच्चरणविध्नतमुच्चरदनावनीरदचरत क्षमारज ॥ १७-४४
वादिनुनोपमा समानगा च ।
- ०१९-समुद्रमद्वननिकुरम्बकबुंर, क्वचिद्धिरण्मयकगपुञ्जपिञ्जर, ।
क्वचिच्छरच्छशाघरन्वष्टपाण्डुरः सुरक्षत क्षितितनरेणुद्ययौ ॥ १७-४५
श्रीतीमात्रवस्य संसृष्टिः ।

- २८०-गतेमुत्तच्छदपटमाहंगो हन पयस्त्रिरो दधति घने रजम्यपि ।
मदानिलंरधिमधुचूतगन्धिभिर्द्विषा द्विषानभिययुरेव गृहसा ॥ १७-१७
मृषेत्यादौ आर्षोपमा अघीत्यादौ लुप्तोपमा ।
- २८१-सज्जग्माते तावपायानपेक्षी सेनाम्भोधी घोरनादौ ग्येग ।
पक्षच्छेदात्पुवमेतन्न देशे बाञ्छन्ती वा विन्ध्यमह्यो निलेतुम् ॥ १८-१
श्रोतोऽमा वाक्यगा ।
- २८२-पत्ति. पत्ति वाहमेपाय वाजी नाग नाग म्यन्दनस्थो ग्यम्यम् ।
इत्थं मेना बल्लभस्येद गगादङ्गनाङ्ग प्रत्यनीकस्य भेजे ॥ १८-२
बल्लभयेवेति श्रोती पूर्णोपमा ।
- २८३-रोषावेनाद्गच्छतां प्रम्यमित्र दूरोत्क्षिपम्यूलवाहृध्वजानाम् ।
दीर्घास्तिर्यग्बजयन्तीसदृश्य पदात्म्य भ्रेजिरे खड्गवेवा ॥ १८-४
पूर्णा आर्षोपिमुपमा ममामगा च ।
- २८४-मान्द्रत्वक्कास्तल्पलाङ्गिलष्टकक्षा आङ्गी गोमामाप्नुवन्तश्चनृथीम् ।
कल्पत्यान्ते मास्तेनोपनुशाश्चेनृश्चण्डं गण्डशैला इवेभा ॥ १८-६
श्रोती पूर्णोपमा ।
- २८५-उद्यन्नादं घन्विभिनिष्टुगाणि स्थलान्पुञ्चमंषडलत्व दधन्ति ।
आस्फाल्यन्ते वामुं कारिण स्म कामं हस्त्यारोहे कु जराणां गिरासि ॥ १८-८
उपमानवादिलुप्तोपमा ।
- २८६-रोषावेनादानिमुख्येन कीचित्पाणिग्राहं रंहमदोपयाती ।
हित्वा हेतीर्मल्लवन्मुष्टिघातं घन्ती वाहवाहृवि व्यामृजेताम् ॥ १८-१२
मल्लवदिनि तद्धितगता श्रोती पूर्णोपमा ।

- २८७-नीते भेदं धौनधारान्निधातादम्मोदाभे शात्रवेणापरस्व ।
 खान्पाजिस्तीरुणमार्गस्य मार्गो विद्युद्दीप्तः कच्छुटे लक्ष्यते स्म ॥ १८-२०
 वादिलुप्तोपमा ममामगा च ।
- २८८-विष्वद्वीचीर्विक्षिपन्मैत्र्यवीचीराजावन्तः क्वापि दूर प्रयातन् ।
 बभ्रामको बन्धुमिष्ट दिदृशु निन्धी वाद्यो मण्डल गोवैरुहः ॥ १८-२४
 पूर्णा श्रीतोपमा ।
- २८९-यत्नाद्रक्षन् मुस्थितत्वादनाश निश्चित्याग्न्यश्चेतसा भावितेन ।
 धन्त्यादम्धाचालयोग्योपयोगं दध्रेऽग्नीष्ट नागमापटन वा ॥ १८-३१
 श्रीतो पूर्णोपमा वाक्पगा च ।
- २९०-भातज्ञाना दन्तनघट्टजग्मा हेमच्छेदच्छःपचञ्चिच्छसाध ।
 लग्नोऽप्यग्निश्चामरेषु प्रकाम माञ्जिष्ठेषु ध्यज्यते न स्म वैर्वाः ॥ १८-३८
 वादिलुप्तोपमा ममामगा च ।
- २९१-धोषामाते मत्नरोत्पानवातादिलप्यदन्तहमाह्वा धर्षरोत्यैः ।
 योगान्तैर्वा बह्विभिदारणानामुच्चैर्मूर्ध्व्योम्नि नक्षत्रमाला ॥ १८-३५
 वादिलुप्तोपमा दिलष्टा ममामगा च ।
- २९२-सान्द्राम्भोदश्यामने सामजाना वृन्दे नीता. शोणितैः शोणिम ननु ।
 दन्ता. शोभामानुरम्भोनिधीना बन्दीद्रो दा वंद्रमा वारिणीव ॥ १८-३३
 श्रीतो पूर्णोपमा ।
- २९३-उत्क्षिप्योच्चै प्रस्फुरन् रदान्यामोपादन्त कुष्ठर शात्रवीप्युः ।
 शृङ्गप्रोतप्रावृष्याम्बुदन्त्य न्यष्ट प्रापत्साम्बुदुर्वीधरस्य ॥ १८-३८
 पूर्णा पूर्णोपमा वाक्पगा च ।

- २६४-ध्याप्तं लोकैर्दुःखलभ्यापसार मरम्भित्वादेत्य धीगे महीय ।
 मेनामध्य गाहते वारण. स्म ब्रह्मैव प्रागादिदेवोदरान्त ॥१८-४०
 शाब्दी पूर्णोपमा समासगा च ।
- २६५-भृङ्गश्रेणीश्यामभासां समूहैर्नाराचना विद्वनीरन्ध्रदेह ।
 निर्भोकत्वादाहवेनाहतेच्छो हृष्यन्हृस्ती हृष्टरोमेव रेजे ॥ १८ ४१
 भृ गश्रेणीश्यामेति लुप्तोपमा समासगा च ।
- २६६-श्राताम्राभा रोपभाज कटान्तादाशूत्खाते मार्गणे धृगंतेन ।
 निश्च्योनन्ती नागराजस्य जज्ञे दानस्याहोलोहितस्यैव धारा ॥१८ ४२
 पूर्णा श्रौतोपमा समासगा च ।
- २६७-श्रामन्दन्तौ दन्तिन माहमिवयाटीपादण्डी मृत्युशय्यातलम्य ।
 सैन्यैर्गन्यस्तत्त्राणादाशङ्को स्वगम्योच्चैरधमार्गाघिरुह ॥ १८-४३
 श्रौती वाचकलुप्तोपमा समासगा च ।
- २६८-तन्वा पुंसो नन्दगोपात्मजाया कमेनेव स्फोटिताया गजेन ।
 दिव्या मूर्तिर्व्योमगंरुत्पतन्ती तीक्ष्णामामे विस्मिन्दचण्डिकेव ॥१८-४०
 श्रौती पूर्णोपमा ।
- २६९-ग्राह्म्यैकामग्रपादेन जघामन्यामृच्चैराददान करेण ।
 सास्यिस्वान दारुवद्दारुणात्मा कञ्चिन्मध्यात्पाटयामास दन्ती ॥१८ ४५
 समासगा आर्योपमा ।
- ३००-पीन पुन्यादम्बगन्धेन मत्तो मृद्गन्कोपाल्लोकमायोधनोर्व्यामि ।
 पादे लग्नामत्र मालामिभेन्द्र पाशीकल्पामायतामाचर्ष्य ॥ १८ ४७
 पाशीकल्पेत्यत्र तद्धितगता पूर्णोपमा ।

- ३०१-सुनश्रीवात्मायकेनापरस्य आमत्युच्चैराननादुत्पत्तिप्रज्ञो ।
 त्रेमे मुग्धं संहिवे गनुकाराद्रौद्रापा रादप्यरोधक्षचन्द्रे ॥ १८-५६
 वादिलुतोपमा ममामगा ।
- ३०२-मदानान्तादन्विनि मिक्षिताम्ब्रेरादिभ्याघः शातशम्भ्रावज्जना ।
 इमोपस्य व्यक्तमन्तनदानामेभाः प्रापन्नदघ्नलोऽमृद्मयीनाम् ॥ १८-७१
 ममामगा आर्थोपमा ।
- ३०३-गद्याकारैर्योधवक्त्रैरिभाना वरुणंभ्राटंश्चामरैरेव हर्षम् ।
 मोपस्वाना प्रादहन्नक्षतोया स्रोतुन्विन्द्यो वीचिप्रच्चैस्तरङ्गि ॥ १८-७२
 वादिलुतोपमा ममामगा च ।
- ३०४-आयन्तीनामबिह्वलय राजवानीकिनीना-
 मित्य नैर्न्यं नममलघुभि श्रीपतेरुर्मिमद्भि ।
 आनीदोर्धेमुं हरिव भट्टारिधेरपगाना
 दोयाशुद्ध कृतगुह्यरघननभौद्धन्यभात्राम् ॥ १८-८०
 श्रोती पूर्णोपमा ।
- ३०५-अयोत्तम्ये रणाटव्यामनुद्वेगेगुदारिण्या ।
 नृपाद्भिरीधनगैदिग्नवद्वैशुदारिण्या ॥ १९-१
 उपाशनाच्चेयमार्थो तद्धितगता पुर्णोपमा ।
- ३०६-प्रापतन्तममुं इगदूगेकृतपरावम ।
 बलोऽवदोक्ष्यामान मानङ्गमिव केतरी ॥ १९-२
 श्रोती पूर्णोपमा ममामगा च ।
- ३०७-जज्ञोऽजाजिज्जिज्ञाजी त ततोऽतिवकानितुम् ।
 भाभोऽभाभामिभूभाङ्गागरिररिरोरर ॥ १९-३
 ममामगा वादिलुतोपमा ।

३०८-भदन्भयाय, लोन्नातामारम्पितमहीतल ।

निघति इव निर्घोरभीमन्मथापतद्रय ॥ १६ ४

श्रीती पूर्णोपमा ।

३०९-दिगमकमिवावाची मूर्त्ता गनमपाहरत् ।

मन्दप्रताप त मृत याघ्रमाजिविहायस ॥ १६-६

श्रीती पूर्णोपमा समामगा च ।

३१०-कृत्वा शिने शान्दचमू मप्रभावा चमूर्जिताम् ।

ममर्ज वक्त्रं फुल्लाब्जसप्रभा वाचमूर्जिताम् ॥ १६ ७

वादिपुनोपमा समामगा ।

३११-सम समन्ततो राज्ञामापन्ती रतीकिनी ।

कार्ष्णि प्रत्यग्रहोदेरुः मरन्वानिव निम्नगा ॥ १६-१०

वाक्प्रगा श्रीतोपमा ।

३१२-दधानैर्घनसाद्व्य लमदायमदंसनं ।

सत्र काञ्चनमच्छाया समृजे तं शरागति ॥ १०-११

अर्थी वाक्प्रगोपमा ।

३१३-तस्यामृमृज्ज्वरीकीर्णाम्नी तरिद्वोन्मकं ।

वभौ विभ्रद्भुतु शावामधिन्दशिलीनुस्त्राम् ॥ १६ १२

शिनीमुत्तेति चिन्ष्टविशेषणोपमा पूर्णा समासगा च ।

३१४-केसप्रचुरलोकस्य पर्यस्कारि विकसिता ।

सेखरेणैव युद्धस्य शिरः कुसुमलक्षणा ॥ १६-२०

श्रीती पूर्णोपमा समासगा च ।

- ३५-अहितानभि वाहिन्या म मानी चतुरङ्गया ।
चचाल बलगतक्लभममानीचतुरङ्गया ॥ १६-२५
ममासगा श्रौतोपमा ।
- ३६-ततस्तनधनुमौर्वीविस्फारस्फारनिम्बने ।
न्यैयुंगक्षये क्षम्यद्वूपारानुकारिणी ॥ १६-२६
ममामगा लुप्तोपमा ।
- ३७-विषम सर्वतोभद्रचक्रगोमूत्रिकादिभि ।
श्लोकैरिव महाकाव्य व्यूहैस्तदभवद्बलम् ॥ १६-४१
श्रौती पूर्णोपमा समामगा च ।
- ३८-विस्तीर्णमायामवती लोललोकनिरन्तरा ।
नरेन्द्रमार्गं रथ्येव पपात द्विपता बलम् ॥ १६-४३
श्रौतोपमा पूर्णा ममासगा च ।
- ३९-अधिनाग प्रजविनो विवासत्पिच्छचारव ।
पेतुर्वंहिगदेशीया शङ्खव प्राणहारिण ॥ १६-४५
ममामगा वादिनुप्तोपमा ।
- ४०-पुर प्रयुक्तैर्यद्द तच्चलितैलञ्चशुद्धिभि ।
शालापैरिव गान्धर्वमदीप्यत पदानिभि ॥ १६-४७
श्रौती पूर्णोपमा ममासगा च ।
- ४१-शस्त्रक्षणमयश्रामदलकरगभूपित ।
दहशोऽन्यो रावणवदलङ्करगभूपित ॥ १६-५०
तद्विनगा श्रायी पूर्णोपमा ।

३२२-द्विपद्विनासनच्छेदनिरस्तोरुगोऽपरः ।

सित्तञ्चालं हनयथा बभूवारुणविग्रहः ॥ १६-५३

वादिनुप्रोपमा समासगा च ।

३२३-भोमतामपरोऽम्भाधिममेऽधित महाह्वे ।

दासे कोपः शिवस्येव मुमेधितमहा ह्वे ॥ १६-५४

श्रीती पूर्णोपमा समासगा च ।

३२४-स्वगुणैराफनप्राप्तेराकृष्य गणिका इव ।

कामुक्तादिद नातीकान्त्रिणता. महसामृचन् ॥ १६-६१

श्रीती पूर्णोपमा समासगा च ।

३२५-रक्तस्त्रुति जसामूनसमरागामिपुव्यघात् ।

कश्चिन्पुरः सपत्नेषु समरागामिषु व्यघात् ॥ १६-६४

वादिनुप्रोपमा समासगा च ।

३२६-ग्नेहा रणकाम्यन्ती दूरादुपगताविभी ।

ग्नासुरन्तरा दन्ती वरपडक इवाभवत् ॥ १६-६५

श्रीती पूर्णोपमा समासगा च ।

३२७-भूरिभिर्भूरिभिर्भीरा भूमारैरभिरैभिरे ।

भैरौरैर्भिरभ्राभैरभीरभिरभैरिभा. ॥ १६-६६

आयोपमेयम् ।

३२८-रणाङ्गुणं मर इव प्लावितं मदवारिभिः ।

गंजः पृथुकराकृष्टसतपन्नमलोडयत् ॥ १६-६६

श्रीती पूर्णोपमा समासगा च ।

- ३२६-येनागमूहे ब्रह्मवत्सहवा परतोमरैः ।
ममत्व म ययौ खङ्गत्सरुचापरतोऽमरै ॥ १६-७४
अर्थी तद्वितगा पूर्णोपमा ।
- ३३०-निपानितमुहस्वामिपितृव्यभ्रातृमातुलम् ।
पाणिनीयमिवालोकि घोरंस्तत्समराजिरम् ॥ १६-७५
श्रीती ममासगा पूर्णोपमा ।
- ३३१-अभावि सिन्धवा सन्ध्याभ्रमहप्रधिरत्तोयया ।
हृते योद्ध जनः पाशौ म दृग्रधि रत्नो ययो ॥ १६-७६
अर्थी समासगा पूर्णोपमा ।
- ३३२-चित्रं चापैरपेतज्ये स्फुरद्भक्तगतहृदम् ।
पयोदजालमिव तद्रं रागमनमावभौ ॥ १६-७७
श्रीती पूर्णोपमा ।
- ३३३-अथ वक्षोमणिच्छायाञ्चुरितापीतवासमा ।
स्फुरदिन्द्रधनुभिन्नतडितेव तद्वित्वता ॥ १६-७८
अत्र श्रीतोपमा समासगा च ।
- ३३४-पञ्चाङ्कृतानामप्यस्य नराणामिव पत्रिणाम् ।
सो यो गुरोःन मयुक्त म म कर्मान्निमाययी ॥ १६-७९
श्रीती पूर्णोपमा समासगा च ।
- ३३५-नोवालोको कलोऽन्वक्विलोऽलिकुलालकः ।
कालोऽन्वलोऽकलिः काने वोलकेनिकिलः किल ॥ १६-८०
वादिनूतोपमा समासगा च ।

३३६-पररोऽविवरो वैरिविचारी वारिरारव् ।

वियत्रार वरो वैर वीरो रविरिवोवैर ॥ १६-१००

श्रीती पूर्णा समासगोपमा ।

३३७-रूगारिकारी कोरेक कारक कारिकाकार ।

कोरकाकारकरक करीरः कर्करोऽर्करक् ॥ १६-१०४

वाचकलुप्तोपमा समासगा च ।

३३८-आच्छिद्य योधसार्थस्य प्राणसर्वस्वमायुगाः ।

ऐकागारिक्वद्भूमौ दूराज्जगमुरदशनम् ॥ १६-१११

पूर्णा आर्थी समासगोपमा ।

३३९-मदामदबलप्राय समुद्धतरसो बभौ ।

प्रतीतविक्रमः श्रीमान्हरिर्हरिर्वापरः ॥ १६-११६

श्रीती पूर्णोपमार्थत्रयवाची ।

३४०-अभिचेद्यमगाद्रथोपि शीरेरवनि जागुड्कृड्कुमाभिताम् ।

गुग्नेमिनिपीडनावदोर्ण्यमुदेहस्रुतशोणितैर्विलिम्पन् ॥ २०-३

कुंकुमवदभिताम् रित्युपमा समासगा च ।

३४१-सजलाम्बुघरारवानुकारो ध्वनिरापूरितदिङ्मुखो रघस्य ।

प्रगुणोक्तकेकमूर्ध्वकण्ठे शितिकण्ठेरुपकार्णयाम्बभूवे ॥ २०-५

आर्थी समासगोपमा ।

३४२-अनुसन्ततिपातिनः पटुत्व दधत् शुद्धिभूतो गृहीतपक्षाः ।

वदनादिव वादिनोऽथ शब्दाः क्षितिमर्तुं धनुषः शराः प्रसस्रु ॥ २०-११

साहित्यदर्पणमते पूर्णोपमा ।

- ३४३-गबलासितकान्ति तस्य मध्यस्थितघोरायत्तवाहुदण्डनामम् ।
दद्वेषे कुपितान्तकोन्नमद्भ्रूयुगभोमाकृति कार्मुक जनेन ॥ २०-१२
वादिलुनोपमा समासगा च ।
- ३४४-नडिदुज्ज्वलजातहृत्पृष्ठं खमय श्याममुखैरभिध्वनद्भिः ।
जलदैरिव रहसा पतद्भिः पिदधे सहतिनालिभिः शरीरैः ॥ २०-१३
श्रीती पूर्णोपमा समासगा च ।
- ३४५-इति चेदिमहीभृता तदानी तदनीक दनुसूनुमूदनस्य ।
वयसामिव चक्रमक्रियाक परितोऽरोधि विपाटपञ्चरेण ॥ २०-१७
श्रीती पूर्णोपमा ।
- ३४६-इपुवपंमनेकमेकद्वीरस्तदरिप्रच्युतमच्युत, पृषत्कं ।
अथ वादिकृत प्रमाणमन्ये प्रतिवादीव निराकरोत्प्रमाणं ॥ २०-१८
समासगता श्रीती पूर्णोपमा ।
- ३४७-प्रतिकुञ्चितद्वर्परेण तेन श्रवणोपान्तिकनीयमानगव्यम् ।
ध्वनति म्म धनुर्धनान्तमत्तप्रचुरक्रोश्वरवानुकारमुच्चं ॥ २०-१९
अर्थो समासगतोपमा ।
- ३४८-ध्वनतो नितरा रथेण गुर्व्यंस्तडिदाकारचलद्गुणादसंख्याः ।
इपवो धनुषः सशब्दमाद्यु न्यपतन्नम्बुधरादिवाभ्युधाराः ॥ २०-२१
श्रीतोपमार्थोपमयो संकरः ।
- ३४९-शिलरोन्नतनिष्ठुरासपीठ स्थगयन्नेकदिगन्तमायतान्तः ।
निरर्वाण मवृत्प्रमारितोऽस्य क्षितिमर्तेव चमूभिरेकवाहुः ॥ २०-२२
श्रीती पूर्णोपमा ।

- ३५०-तमकुण्डमुखा सुपर्णकेतोरिषव क्षिप्रमिषुव्रजं परेण ।
विभिदामनयन्त क्रत्यपक्ष नृपतेनेतुरिवायथार्यवर्णा ॥ २०-२३
पूर्णा श्रौतोपमा ।
- ३५१-दयितैरिव खण्डिता मुरारेविगिन्वै समुगमुज्ज्वलाङ्गमेरा ।
लघिमानमुपेयुषी पृथिव्या विफला गन्नगरावलि पपात ॥ २०-२४
दयितैरिवित्युपमा पूर्णा श्रौती च ।
- ३५२-प्रमुखेऽभिहताश्च पत्रवाहा प्रसभ माधवमुक्तवत्सदन्तैः ।
परिपूर्णतर भुवो गताया परत. कातरवत्प्रतीपमीयु ॥ २०-२५
कातरवदिति तद्धितगता श्रौती पूर्णोपमा ।
- ३५३-शरदीव शरश्रिया विभिन्ने विभुना शत्रुगिलीमुवाभ्रजाले ।
विकसन्मुखवारिजा. प्रकाश वमुराशा इव यादवध्वजिन्य ॥ २०-२७
चतुर्यपादे श्रौती पूर्णोपमा ।
- ३५४-गुरुवेगविराविभिः पतत्रैरिषवः काञ्चनपिङ्गलाङ्गमाम ।
दिनतासुतवत्तलं भुव. स्म व्यथितभ्रान्त मुजगमं विशन्ति ॥ २०-३०
तद्धितगता श्रौती पूर्णोपमा ।
- ३५५-शतशः पस्थाः पुरो विशङ्क' शिशुपालेन शिलोमुखा. प्रयुक्ता ।
परममंभिदोऽपि दानवारैरपराधा इव न व्यया वितेनुः ॥ २०-३१
समासगतोपमा श्रौती पूर्णा च ।
- ५६-सलिलाद्रवराहृदेहनीलो विदधद्भास्करमयंमूयमजम् ।
प्रचलायितलोचनारविन्दं विदधे तद्वलमन्धमन्धकार ॥ २०-३३
वराहृदेहनीललोचनारविन्देत्युपमा सा च वादिलृप्ता ।

- २५७-इत्यन्ता ब्रह्मन्तया पनेषामगलद्वारणाक्तिमुष्कत. न्वाम् ।
 नृगृहोत्तमपि प्रमादभावा मनन शास्त्रमिवाभ्यमप्रपारोः ॥ २०-३५
 ममानग्ना श्रीतो पूर्णोपमा ।
- २५८-महतं प्रसूतेष्विव प्रनाद न मखेनंशुचयः वदुम्मुनेषु ।
 व्यञ्जमद्विकलद्विलोचनम्नो दददानोकननाविम बनेन्द ॥ २०-३६
 गार्धो पूर्णोपमा ।
- २५९-व्यवहार इवानृताभियोग निमिर निर्जितवत्यथ प्रजाते ।
 रिपुल्बराभीमभोगभाजा मुज्जगाना जननी जजाप विद्याम् ॥ २०-४१
 पूर्णोपमा श्रीतो ।
- २६०-कृत्केशविहम्बर्नविहापो विजय नत्स्रामिच्छुषिःछलेन ।
 अमृताप्रभुव पुरेव पृच्छ वदवामर्तुन्द्वारि नाद्रवेये ॥ २०-४३
 श्रीतो पूर्णोपमा ।
- २६१-दधनन्तनिमानमानुपूर्णा बभुरक्षिधरमो मुखे विद्यालाः ।
 भरतकवविप्रशीतवाभ्यश्रयिताद्वा इव नाटवप्रपञ्चाः ॥ २०-४४
 श्रीतो पूर्णोपमा ।
- २६२-मविपञ्चतनोदितोरुपमव्यवधिम्नानमरोचि पद्मगानाम् ।
 उपरागवनेव निम्नभासा वपुरीदुम्बरमण्डलानमर्हे ॥ २०-४५
 तद्विनगा घाघोपमा ।
- २६३-शिखिपिच्छुत्तध्वजावच्छुकरानामच्छुविदन्तानभोगा ।
 धनपानवदागुद्वन्द्याय न्यपनन्वृष्णिमगेतु विनिहाना ॥ २०-४६
 यनभागवदितुपमा तद्विनगा च ।

- ३६४-गृधुवारिधिदीचिमण्डनान्निविलमत्पन्नविनानपाण्डुराणि ।
दधति स्म भुजङ्गमाङ्गमध्ये नवनिर्मोकर्णचि ध्वजागुक्तानि ॥ २०-४७
वादिलुप्तोपमा समामगा च ।
- ३६५-परिवेष्टितमूर्तं धरुच मूलादुर्गंगिग्म सग्लपुष्पं ।
दधुरायतवन्निवेष्टितानामुपमान मनुजा महीरुहाणाम् ॥ २०-४६
आर्या पूर्णा वाक्यगोपमा ।
- ३६६-प्रनृतं रमभादयोभिनीला प्रतिपाद परितोऽभिवेष्टयन्ती ।
तनुरायतिनाविनी महाहेर्गजमन्दूरिव निश्चल चकार ॥ २०-५१
श्रीती पूर्णोपमा ।
- ३६७-द्रुतहेमरुच गगना स्वगेन्द्रादलघूदीग्निनादमुत्पतन्त ।
क्षरणैश्चिपतोच्चकैश्चभुभिर्ज्वलत मण्डलेरिव स्फुलिङ्गा ॥ २०-५३
श्रीती समामगा पूर्णोपमा ।
- ३६८-उपमानमलम्भि लालपक्षक्षणाविक्षितमहाम्बुवाहमत्स्यं ।
गगनार्णवमन्तरा मुमेरो कुलजाना गरुडैरिलाघराणाम् ॥ २०-५४
आर्या पूर्णोपमा वाक्यगा च ।
- ३६९-प्रभित क्षुभिताम्बुराग्निधोरध्वनिरावृष्टममूलपादपौष ।
जनयन्नमदद्युगान्तशङ्कामनिलो नागविपक्षपक्षजन्मा ॥ २०-५७
वादिलुप्तोपमा समामगा च ।
- ३७०-अचरंः क्षयमक्षयेऽहितैन्धे मुकुर्तदुं कृतवत्तदोपनीते ।
अयुगाच्चिरिव ज्वलन्रपायो रिपुरोदचिपमाजुहाव मन्त्रम् ॥ २०-५६
दुष्कृतवदिति तद्धितगता आर्या पूर्णोपमा । अयुगाच्चिरिवेति श्रीती
पूर्णोपमा ।

- ३७१-सहसा दधदुद्धताट्टहामश्रियमुश्रासितजन्तुना स्वनेन ।
विततायतहेतिवाहुरुच्चैरथ वेताल इवोत्पपात वह्निः ॥ २०-६०
श्रीती पूर्णोपमा ।
- ३७२-चनितोद्धतधूमकेतनोऽमी रभमादम्बरराहिरोहितास्व ।
द्रतमारुतसारथि शिखावान्कनकस्यन्दनमुन्दरश्चञ्चल ॥ २०-६१
कनकस्यन्दनवद्रम्य इत्युपमा वादिलुभा ।
- ३७३-ज्वलदम्बरकोटरान्तगल बहुलाद्राम्बुदपत्रवद्धधूमम् ।
परिदीपितदीर्घकाष्ठमुच्चैस्तस्वद्विश्रमुवोप जातवैदा ॥ २०-६२
तस्वदिति तद्धितगार्थी पूर्णोपमा ।
- ३७४-मधुरैरपि भूयसा स मेघ्यं प्रथम प्रत्युत वारिभिर्दिदोषे ।
पवमानसर्वस्तत क्रमेण प्रणयब्रोध इवाशमद्विवादे ॥ २०-७१
श्रीती पूर्णोपमा ।
- ३७५-प्रयत प्रशम हूनाशनस्य क्वचिदालक्ष्यत मुक्तमूलमर्चि ।
दलभित्प्रहितायुधाभिघातात्नष्टित पत्रिपतेरिवंपत्रम् ॥ २०-७३
एक पत्रमिवेत्युपमा श्रीती सा ।
- ३७६-इति नरपतिरस्त्र यद्यदाविश्रकार
प्रकुपित इव गेग क्षिप्रकारी विकारम् ।
भिपगिव गुरदोपच्छेदिनोपक्रमेण
क्रमविदय मुरारि प्रत्यहस्तत्तद्राशु ॥ २०-७६
श्रीती पूर्णोपमा ।
- ३७७-बाले मित तथ्यमुदकंपथ्य तथागतस्येव जनः मचेता ।
विनानुरोधात् स्वहितेच्छयैव महीपतिर्यस्य वचश्चकार ॥ २०-८१
पूर्णा श्रीतोपमा ।

उपमेयोपमा

१-दघदयकलमेक खण्डितामानमद्भिः

श्रियमपरमपूर्णांमुच्छ्वसद्भिः पलाशैः ।

कलरवमुपगोते पट्टपदीधेन घत्त

कुमुदकमलखण्डे तुल्यरूपामवस्थाम् ॥ ११-१५

कुमुदकमलखण्डे पलाशैः इति द्वयोः शब्दयोः क्रमेणोपमानोपमेय-
भावरूपोपमेयोपमा व्यज्यते ।

२-अपदान्तरं च परितः क्षितिक्षितामपतन्द्रुतभ्रमितहेमनेमयः ।

जविमारुताञ्चितपरस्परोपमक्षितिरेणुकेतुवसना. पताकिन ॥ १३-४

अत्र परस्परोपमेति विशेषणाद्रेणुवत्केतवः,

केतुवच्च रेणुव इत्युपमेयोपमा ।

स्मरणम्

१-दिव्यानामपि कृन्विस्मया पुरस्ता-

दम्भस्तः स्फुरदरविन्दवारुहस्ताम् ।

उद्वीक्ष्य श्रियमिव काचिदुत्तरन्ती-

मस्मार्पीज्जलनिधिमन्यमस्य शौरिः ॥ ८-६४

अत्र समुद्रमन्यनस्मारिकया श्रियमिवेत्युपमया सादृश्याच्छ्रीः

स्मृतेति स्मरणालकारः ।

रूपकम्

१-निवेशयामामिथ हेतवोद्धृत फगाभृता छादनमेवमोवनः ।

जगत्प्रयंकस्थपतिस्त्वमुच्चकरहीन्वरस्तम्भगिर मु भूतलम् ॥ १-२४

श्लिष्टाश्लिष्टरूपकयोर्हेतुहेतुमद्भावात् श्लिष्टमानापरंपरितरूपवत्
तच्च समानाभावम् ।

२-करोति कमादिमहीभृता वधाञ्जनो मृगागामिव यत्तव स्तवम् ।

त्वे । हिरण्याक्षपुर.सरामुरद्विपद्विप प्रत्युत सा तिरस्त्रिया ॥ १-२६

हरिषद्वरिरिति श्लिष्टपरपरित केवलरूपवत् ।

३-जाज्वत्यमाना जगत दाम्भये समुपेयुषो ।

व्यद्योतिष्ठ सभावेद्याममो नरगिषिष्यो ॥ २-३

सभावेद्यामिति रूपवानकार. तच्च केवलपरम्पारतम् ।

४-स्वया विप्रकृतदक्षेद्यो रविमणी हरता हरे ।

यद्वमूलस्य मूल हि महद्वरतरो खिय. ॥ २-३८

महद्वरतरोरिति साङ्गरूपकालंकारः तच्च एकदेशविवर्ति ।

५-शुद्धिदक्ष प्रवृत्त्यङ्गो धनमंवृतिवञ्चुकः ।

धारैक्षणो दूतमुखः पुरुष कोऽपि पाथिवः ॥ २-८२

मालापरपरितरूपकम् तच्च अश्लिष्टशब्दनिबंधनम् ।

६-करप्रचेयामुत्तुङ्ग. प्रभुर्नाक्ति प्रथोयनीम् ।

प्रजाबलवृहन्मूलः फलत्युसाहपादप ॥ २-८६

उत्साहपादप इति साङ्गरूपकम् तच्च समन्तवस्तुधिपयम् ।

७-प्रातव्यपाणिप्राहादिमालायामधिकद्युतिः ।

एकमर्थतन्तुप्रोतायां नायको नायकायते ॥ २-६२

पाणिप्राहादिमालायामिति साङ्गरूपकम् तच्च समस्तवस्तुविषयम् ।

८-पाङ्गुष्यमुपयुञ्जोत शक्त्यपेक्षो रसायनम् ।

भवन्त्यस्यैवमगानि म्यास्नूनि वन्दवन्ति च ॥ २-६३

द्विलष्टपरम्परितरूपकं तच्च केवलम् ।

९-कृत्वा कृत्यविदस्तीर्येष्वन्त प्रणिधयः पदम् ।

विदाङ्कुर्वन्तु महतस्तल विद्विपदम्भस ॥ २-१११

द्विलष्टपरम्परितमालारूपकम् ।

१०-सहजत्रापलदोपसमुद्धतश्चनितदुर्वलपक्षपरिग्रहः ।

तव दुरासदवीर्यविभावसौ शलभता लभतामनुहृद्गण ॥ २-११७

दुर्वलपक्षपरिग्रहरिति साङ्गरूपकम् तच्च एकदेशविवर्ति ।

११-इति विशकलितार्थामोद्वी वाचमेना-

मनुगतनयमार्गमर्गला दुर्नयस्य ।

जनितमुदमुदम्यादुच्चकैरुच्छित्तोर

स्यलनियतनिषण्णश्रीश्रुता शुश्रुवान् सः ॥ २-११८

अर्गला निवारयित्रीमिति वैधर्म्येण साङ्गरूपकम् एकदेशविवर्ति

तच्च समानाभावम् ।

१२-अम्भश्च्युत कोमलरत्नराशीनपानिधिः फेनपिनद्धभासः ।

यत्रातपे दातुमिदोपतत्पं विसारयामास तरङ्गहस्तैः ॥ ३-३६

तरङ्गहस्तैरिति भागरूपकम् तच्च एकदेशविवर्ति ।

१३-मधुकरविटपानमितास्तस्पडवतीविभ्रतोऽप्य विटपानमिता ।

परिपावपिण्डानतारजमा रोधश्चवास्ति वपिण्ड गदता ॥ ४-४८

मधुकरविटेति निरग केवलरूपक ।

१४-विभ्राणया बहलयावकपङ्कपिण्ड-

पिच्छावचूडमनुमाधवधाम जग्मु ।

चञ्चवप्रदष्टचटुलाट्टिपताकयान्य

स्वात्रामभागमुरगाशनकेतुयष्ट्या ॥ ४ १३

तृतीयपादे निरग केवलरूपक ।

१५-नाभिहृदे, परिगृहीतरयाणि निम्ने
श्रीणा वृहज्जघनमेतुनिवागितानि ।

जग्मुर्जलानि जलमड्डुक्वाद्यवत्गु-

बन्गाद्धनस्तनतटस्मलितानि मन्दम् ॥ ५-२६

नाभिहृदेरित्यत्र निरग केवलरूपक ।

१६-प्रनुवन वनराजिवधूमुखे बहुरागजवाधरचारुणि ।

विवचवाणदलावलयोऽधिक शरचिरे रुचिरेक्षणविभ्रमा ॥ ६-४६

ममस्तवस्तुविषयदिनष्टमाङ्गरूपकम् तच्च धारोप्यमाणाधिकाष्ट-
वैशिष्ट्यम् ।

१७-कृनमद निगदन्त इवाकुलीकृतजगत्त्रयमूर्जमतङ्गजम् ।

बबुरयुवद्वदगुच्छद्रुगन्धय सततगास्ततगानगिरोऽलिभि ॥ ६-४०

ऊर्जमतङ्गजमिति सागररूपकम् तच्च ममस्तवस्तुविषयमारोप्यमाणा-
धिकाष्टवैशिष्ट्यम् ।

१८-स्मिनगराग्नेनमगोजलामतिमितागविहृगहमद्विवम् ।

प्रकलयन्मुदिनामिव भवंत स नरद नरदन्तरदिङ्मुमुषाम् ॥ ६-५४

सरोजहंसदारेषु नैवह्यामदन्तत्वारोपणाद्दृष्टव्यम् तच्च अश्लिष्ट-
समस्तवस्तुविषयम् ।

- १६-भृशमदूषण याऽधरपल्लवक्षत्रिणावरणा हिममारुते ।
दगनरश्मिपटेन च सौलृतेनिवसितेव सितेन मुनिवंदो ॥ ६-५८
अधरपल्लव इति भागरूपवम् तच्चाश्लिष्टसमस्तवस्तुविषयम् ।
- २०-धननुषारकणस्य नभस्वतम्नस्लताङ्गुलितजंनविभ्रमा ।
पृष्ठु निरन्तरमिष्टमुज्जान्तर वनितयाजनिनया न विषेहिरे ॥ ६-६०
तरुलतासु अगुलित्वारोपात् निरग केवलरूपक ।
- २१-कुमुदमन्फलिनी रलिनीरवंमंदविकासिभिराहितहृ कृति ।
उपवनं निरमत्संशत प्रियान्धियुवतीर्युवती गिशिरानिल ॥ ६-६२
अलिनीहृ कृतिरिति एकदेशविवर्ति साङ्गरूपकम् तच्च समाना-
भावम् ।
- २२-अतिशुरभिरभाजि पुष्पधियामतनुतरतयेव सन्तानक ।
तरुणपरमृत. स्वनं रागिणामतनुत रतये वसन्तानक. ॥ ६-६७
तरुणपरमृत इति समस्तवस्तुविषयसाङ्गरूपकम् तच्चाश्लिष्टसमा-
माभावम् ।
- २३-स्मररागमयो वपुस्तमिस्रा परितस्तार रवेरमत्यवश्यम् ।
प्रियमाप दिवापि कोकिले स्त्री परितस्ताररवे रसत्यवश्यम् ॥ ६-७०
रागतमिस्रे ति एकदेशविवर्ति साङ्गरूपकम् तच्चारोप्यमाणाधिक-
रुद्वैतिष्टम् ।
- २४-तव मपदि समीपमानये तामहमिति तस्य मयाग्रतोऽम्यवायि ।
अतिरममृतालधुप्रतिज्ञामनृतगिरं गुणगौरि मा कृया माम् ॥ ७-७
गुणगौरीति श्लिष्टपरंपरितरूपकम् तच्च केवलम् ।

२५-मदग्ममहीषपूर्गनाभीहृदपरिवाहितनोमरा १यस्ता ।

सगित इव मत्रिभ्रमप्रयातप्रणदिनहमकभूपरणा विरेजु ॥ ७-२३

अत्र ममस्तवस्तुविषय माङ्गरूपकम् ।

२६-मद्युमयनवध्रिवाह्वयन्ति भ्रमरबुजानि जगुर्यदुत्सुकानि ।

तदन्निनयमिवावलिवनानामतनुत नूतनपल्लवाङ्गुलीभि ॥ ७-२४

वनानामावलिनूतनपल्लवा एवागुल्य इत्येकदेशविवर्तिसावयव-
रूपकम् ।

२७-विनयति सुदृशो दृश पराग प्रणयिनि कौमुममाननानिलेन ।

तदहितयुवतेरभीक्षणमक्षणोद्वयमपि रोपरजोभिरापुपूरे ॥ ७-२५

रोपरजोभिर्गिति सागरूपकम् तच्च एकदेशविवर्ति ।

२८-गत्वोद्रेक जघनपुलिने रद्धमध्यप्रदेश

त्रामन्त्रद्रुमभुजलता पूर्गनाभीहृद्वान् ।

उल्लङ्घ्योच्चै कृचतटभुवं प्नावयन् रोमकूपान्

स्वेदापूरो युवतिमरिता व्याप गण्डम्यनानि ॥ ७-२६

युवतिसगितामिति श्लिष्टममस्तवस्तुविषयसावयवरूपकम् ।

२९-उत्क्षिप्तस्फुरितमरोम्हाध्यंमृच्चं. मस्नेह विहगरतैरिवालपन्ती ।

नाराणामय सरमी मर्कतहासा प्रीत्येव व्यतनुत पाद्यमूर्तिहस्तै ८-१४

ऊर्मिहस्तैरिति सागरूपकम् तच्चाश्लिष्टश्लिष्टकदेशविवर्ति ।

३०-आनाभे मरमि नतभ्रुवावगाडे

चापत्यादय पयमस्तरङ्गहस्तै ।

उच्छ्रायि स्ननयुगमध्यगेहि लक्ष्म-

गर्गाना भवति कुत्राप्यत्रा व्यवस्था ॥ ८-२२

तरंगहर्त्तैरिति माङ्गरूपकम् तच्च एकदेशविवर्ति रूपकम् ।

३१-प्रादानुं दयिनमिवावगाहमाहा-

दूर्मोग्या तनिभिरभिप्रनायंमाणः ।

कस्याश्चिद्विततचलच्छिद्राङ्गुलीको

लक्ष्मीवान् मग्नि रराज केमहृन्म ॥ ८-२७

चलच्छिद्राङ्गुलीक इति सावयवैकदेशविवर्ति रूपकम् ।

३२-योगमस्य त्रिनयनलोचनातलाचि-

निर्देशस्मरपृतनाधिराज्यलक्ष्म्या ।

कान्ताया करकनशोचते पयोभि-

र्वक्त्रेन्दोरकृत महाभिषेकमेक ॥ ८-३३

करकलशेति माङ्गैकदेशविवर्ति रूपकम् ।

३३-रागान्धोक्चननयनेन नामधेय-

व्यत्यसादभिमुखमीरित. प्रितेण ।

मानिन्या वपुषि पतन्निसर्गमन्दो

भिन्दानो हृदयममाहि नोदवज्ज ॥ ८-३६

उदवज्ज इति केवलनिरवयवरूपकम् ।

३४-पर्यच्छे सरणि हृत्तेजुके पयोभि-

र्लोलाक्षे सुरतगुरावपत्रपिण्डो ।

सुश्रोत्र्या दलवसनेन वीचिहस्त-

न्यस्तेन द्रुतमकृताब्जिनी सन्वीत्वम् ॥ ८-४६

यत्राऽब्जिन्यादिषु सन्वीत्वाचारोपारसमस्तवस्तुवृत्ति सावयवरूपकम् ।

३५-विरलातपच्छविरनुष्णदपु परितो विषाण्डु दवदभ्रगिर. ।

प्रभवद्गन. पण्डिति जिधिल परिमन्दमूर्धनयनो दिवसः ६-३

अन्नगर इति सावयवैकदेशविवर्ति रूपकम् ।

- ३६-अनुरागवन्नमि लोचनयोर्दधत वपुः सुत्रमतापकरम् ।
 निष्कामयन्विमपेतवसु वियदालयादपरदिग्गणिवा ॥ ६-१०
 वियदालयादिति मावयत्रैकदेशविवर्ति रूपकम् तच्च श्लिष्टम् ।
- ३७-अभितिग्मरदिम निरमाविपयादवधानविन्नमनिमैपतया ।
 विगलन्मधुव्रतकुलाश्रुजल न्यमिमीलदब्जनयन नलिनी ॥ ६-११
 अद्बजनयनमिति साङ्गैकदेशविवर्ति रूपकम् तच्च अश्लिष्टम् ।
- ३८-पतिते पतङ्गमृगराजि निजप्रतिविम्बरोपित इवाम्बुनिधौ ।
 अथ नागयूथमलिनानि जगत्परितस्तमामि परितस्तरिरे ॥ ६-१२
 पतङ्गमृगराजीति साङ्गैकदेशविवर्ति रूपकम् ।
- ३९-रुलया तुपारकिरणस्य पुरः परिमन्दिभित्तिमिरोषजटम् ।
 क्षणमभ्यपद्यत जननं मृषा गगन गणाधिपतिमूर्तिरिति ॥ ६-२७
 तिमिरोषजटमिति साङ्गैकदेशविवर्ति रूपकम् अश्लिष्ट च तत् ।
- ४०-अथ लक्ष्मणानुगतकान्तवपुर्जलधि व्यतीत्य शशिदाशरधिः ।
 परिवारित परित ऋदागणैस्तिमिरोषराक्षसकुल विभिधे ॥ ६-३१
 समस्तवस्तुवतिसावयवरूपकालकारः ।
- ४१-दिपस मृशोष्णरुचिपादहता रुदतीमिवानवरतानिरर्त्ते ।
 मुहुरामुशान् मृगधरोऽप्रकरैरुदगिश्चसत् कुमुदिनीवनिताम् ॥ ६-३४
 श्लिष्टैकदेशविवर्तिमाङ्गरूपकम् ।
- ४२-प्रमृतद्रवैर्विदधदब्जदृशामपमागंमोषधिपतिः स्म करैः ।
 परितो विसर्पि परितापि भृश वपुषोऽवतारयति मानविषम् ॥ ६-३६
 श्लिष्टममस्तवस्तुविषयवर्तिमाङ्गरूपकम् ।

- ४३-बदलीप्रकाण्डहचिरोस्तरो जघनस्थलीपरिमरे महति ।
रशनाकलापकगुणेन वधूर्मकरध्वजद्विरदमाकलयन् ॥ ६-४५
ममस्तवस्तुवति सावयवरूपकम् तच्चादिलष्टम् ।
- ४४-स्फुरदुज्ज्वलाघरदलेविलसदृशनाशुके सरभरैः परिित ।
धृन्मृगशण्डफलकैविवभुविकमद्भिराम्यकमलैः प्रमदा ॥ ६-४७
एकदेशविवति सावयवरूपकम् ॥
- ४५-सोष्णः स्तनशिलाशिखराप्रादात्तघर्मसन्तिलैस्तगणानाम् ।
उच्छ्वसस्त्वमलचापु हस्तेनिम्ननाभिमरसीपु निपेते ॥ १०-५८
स्तनशिलाशिखरेति एकदेशविवति माङ्गरूपकम् ।
- ४६-प्राप्यते स्म गतचित्रकचित्रैश्चित्रमाद्रंनखनक्ष्म कपोलैः ।
दध्नरेष्य रममच्छुतपुष्पाः स्वेदविन्दुकुमुमान्यलकान्ताः ॥ १०-७८
स्वेदविन्दुकुमुमेति एकदेशविवतिमाङ्गरूपकम् तच्चादिलष्टम् ।
- ४७-अद्विरतरतलीलायामजातध्रमाणा-
मुपगममुपयान्तं नि सहेङ्गे ऽङ्गमानाम् ।
पुनरपि विविक्तैर्मतिरिग्वाश्चूर्ण्यं
ज्वलयति मदनाग्निं मालतीनां रजोभिः ॥ ११-१७
मदनाग्निमिति निरङ्ग केवलरूपकम् ।
- ४८-गिगिरकिरणकान्तं वामरान्तेऽभिसार्यं
व्यमनमुरभिगन्धिः माम्प्रतं सत्त्वरेव ।
द्रजति रजनिरेषा तन्मयूखाङ्गरामं
परिमलितमनिन्द्यैरम्बरान्तं वहन्ती ॥ ११-२१
गिगिरकिरणकान्तेति एकदेशविवति रूपकम् तच्चादिलष्टार्थम् ।

- ४९-कृत्नगुस्तरहारच्छेदमालिङ्ग्य पत्यो
परिशियिलितगाने गन्तुमापृच्छमाने ।
विगलितनवमुक्तास्थूलवाप्याम्बुविन्दु-
स्तनयुगमवलायास्तत्क्षणा रोदितीव ॥ ११-३८
- मुक्तास्थूलवाप्याम्बुविन्दु इति अभेदप्रधानाद्रूपकम् तच्चैकदेश-
विवर्ति सावयवम् ।
- ५०-विगतपृथुवरत्रातुल्यरूपमंयूखं
कलश इव गरीयान् दिग्भिरावृष्यमाणः ।
कृत्नचपलविहगालापकोलाहलाभि-
जंलनिधिजनमध्यादेप उत्तार्यतेऽर्कः ॥ ११-४४
- विहङ्गालापकोलाहलेति केवलनिरग्रूपकम् ।
- ५१-उदयनिखरिशृङ्गप्रागणेष्वेष रिङ्गन्
सकमलमुखहास वीक्षित पद्मिनीभि ।
विततमृदुकराग्र शब्दयन्त्या वयोभि.
परिपतति दिवोऽङ्के ह्येसया बालसूर्यः ॥ ११-४७
- मालारिलष्टपरंपरितरूपकम् तच्च समासाभावम् ।
- ५२-परिणतमदिराभ भास्करेणांशुवाणै-
स्तिमिरवरिघटायाः सर्वदिक्षु क्षताया ।
रधिरमिव बहन्त्यो भान्ति वालातपेन
च्युरितमुभयरोधोवारितं वारि नद्यः ॥ ११-४९
- प्रार्थकदेशविवर्ति साङ्गरूपकम् ।
- ५३-भग्नद्रुमाश्वक्रुरितस्तती दिश समुल्लसत्वेतनकाननाकुलाः ।
पिष्टाद्रिपृष्ठास्तरसा च दन्तिनश्चलन्निजाङ्गाचलदुर्गमा सुव. ॥ १२-४९
- एकदेशविवर्ति साङ्गरूपकम् ।

५४-अलनमं देन सुदृगः शरीरकैः स्वगृहान्प्रति प्रतिपद्युः शनं शनं ।
अलधुप्रमारितश्लोघनाञ्छ्रुतिद्रुतपीतमाधवरमोधनिभं ॥ १३-४८

दिलोचनाञ्जनीति निरंगं केवलरूपकम् ।

५५-निलदेषु नक्तममिताश्मनां चयुर्वित्तिनीवधूपरिमदस्फुटागसः ।
मुहुश्चमद्भिरपि यत्र गौरवाच्छगलाञ्छ्रुतांशव उपाशु जग्निरे ॥ १३-५४

वित्तिनीवधुरिति एकदेशविवर्ति साङ्गरूपकम् ।

५६-मर्त्यलोकदुरवापनवाभरसोदय
शूननत्वमतिरक्तनयानुभवं दवत् ।
धोपति पतिरक्षावदनेश्च परत्परं
संक्रयामृतमनेकमसिस्वदवानुभौ ॥ १३-५६

संक्रयामृतमिति केवलनिरंगरूपकम् ।

५७-मदनन्नुभविगन्तुनिच्छनः कुबंनुग्रहमनुज्ञपा मम ।
मूलतामुपगते शमो त्वयि प्रापि धर्ममयवृद्धता मया ॥ १४-६

धर्मवृद्धत्वेन एकदेशविवर्तिभावयवरूपकम् ।

५८-पल्लवेह्म मन्त्रे न भूयतिः कर्म कर्मकरवत् करिष्यति ।
तस्य नेप्यन्ति वपुः कवन्धतां वन्द्युरेव जगतां मुदग्नः ॥ १४-१६

मुदगने वन्द्युरेवरूपाद् रूपकम् तच्च केवलनिरवयवम् ।

५९-नेनेहेतिरक्तपाशज्जमानामण्डलेन लतता ह्लात्रिज ।
प्राग्दमाज्यमसृष्टद्वयद्रुतं निमंलीमंमलीड पावक ॥ १४-२५

हेतिरक्षनेति उपनानोपमेयोरभेदात् एकदेशविवर्तिमाङ्गरूपकम् ।

६०-वारिपूर्वमन्त्रिणां सत्त्रिपालव्यगुद्विषु घनानि वीजवत् ।
भावि विभ्रति फलं महद्द्विजक्षेत्रभूमिषु भराधिपोऽवपत् ॥ १४-३४

द्विजक्षेत्रभूमिषु इति एकदेशविवर्तिमाङ्गरूपकम् ।

- ६१-कनकाङ्गदद्युतिभिरस्य गमितमरचत्पिण्डगताम् ।
 क्रोधमयशिविशिन्नापटलैः परितः परीतमिव बाहुमण्डलम् ॥ १५-७
 क्रोधमयशिवीति निरंग केवलरूपकम् ।
- ६२-प्रथमं शरीरजविकारकृतमुकुलबन्धमव्यधी ।
 भाविकलहफलयोगमसौ वचनेन बोधकुमुमं व्यचीकसत् ॥ १५-१२
 समस्तवस्तुवर्तिसावयवरूपकम् तच्चान्दलिष्टम् ।
- ६३-विवृतोरबाहुपरिधेण सरभसपद निपित्सता ।
 हन्तुमखिलनृपतीन् वस्तुना वसने विलम्बिनि निजे विचस्त्वले ॥ १५-२७
 बाहुपरिधेति एकदेशविवर्तिसागरूपकम् ।
- ६४-स्फुरमाणनेप्रब्रूमोष्ठदलमभूत भूभृदङ्घ्रिपे ।
 धृतपृथुमुजलत चलितं द्रुतवातवानवनविभ्रम सद ॥ १५-६०
 मालश्लिष्टपरपरितरूपकम् ।
- ६५-मह वज्जनेन विरराज नयनकमलाम्बुसन्तति ।
 गण्डफानकममितः सुतनोः पदवीव शोत्रमयकृष्णवर्त्मनः ॥ १५-६०
 शोषमयकृष्णवर्त्मति निरंग केवलरूपकम् ।
- ६६-चलितोर्ध्वकवन्धमपदो मव रव्यूहनिरद्वरर्मनः ।
 अतरत्स्वभुजौजसा मुहुर्महतः सङ्गरसागरानमो ॥ १६-६७
 अत्र केवर्तं श्लिष्टपरम्परितरूपकम् ।
- ६७-यियासितामथ मधुभिद्विवम्बना जनो जरन्महियविपाणपूनराम् ।
 पुरः पतत्परवलरेणुमालिनीमलक्षयद्दिनामभिभ्रमितामिव ॥ १७-४१
 मधुभिद्विवस्वेति केवलनिरंगरूपकं तच्च विषयाधिवास्त्वैश्लिष्ट्यम्

६८-महोदसा महति दिगन्तदन्तिनामनीकजे रजसि मुखानुपङ्क्तिणि ।
विसारितामजिह्वत कोकिलावलीमसा जलदमदाम्बुराजय ॥ १७-५७

अत्र समस्तवस्तुवर्ति सावयवरूपकम् मुग्गमेव मुखमिति श्लिष्ट-
परम्परितमिति मङ्कर ।

६९-ममूलसार्द्धनकरवक्त्रकान्तयो रजस्वलाः परिमलिताम्बरश्रिय ।
दियद्गनाः क्षणमविलोकनक्षमा. शरीरिणां परिहरणीयता ययु ॥ १७-६१

श्लिष्टपरपरितमालारूपकमत्र ।

७०-अन्यूनोन्नतयोऽतिमात्रपथव पृथ्वीधरथीभूत-
स्तन्वन्तः कनकावलीभिरुपमां सौदामनीदामभिः ।
वयन्त. शममानयन्नुपलसच्छृङ्गारलेखायुधाः
काले कालिकामकालवपुष पासूंगजाम्भोमुच ॥ १७-६६
गजाम्भोमुच इति केवलाश्लिष्टपरंपरितरूपकम् ।

७१-रोदोरन्ध्रं व्यश्नुवानानि लोलैरङ्गस्यान्तर्मापितं स्यावराणि ।
केचिद्गुर्वमित्य सयन्निपद्यं क्रीणन्ति स्म प्राणमूर्त्यैर्यशामि ॥ १८-१५
सयन्निपद्येति निरगकेवलरूपकम् ।

७२-ओषामासे मत्सरोत्पातवाताश्लिष्यहन्नक्षमारहा धर्पणोत्पै ।
योगान्तर्वा बह्निभिवरिणानामुच्चैर्मूर्ध्व्योस्मि तक्षत्रमाला ॥ १८-३५
दन्तक्षमारहामित्यभेदाद्रूपकम् तच्चाश्लिष्टकेवलपरपरितम् ।

७३-लूनप्रोवात्सायकेनापरस्य धामत्युच्चैरसननादुत्पतिप्णो ।
त्रेमे मुग्धं. संहिकेयानुकाराद्रौद्राकाबादप्मरोवक्त्रचन्द्रै ॥ १८-५६
वक्त्रचन्द्रैरिति केवलनिरङ्गरूपकम् ।

७४-पद्माकारंयोवक्त्रैरिभाना कर्णभ्रष्टैश्चामरैरेव हसै ।
सोपस्कारा प्रावहन्नसतोषा. श्रोतस्त्रिन्यो वीचिपूच्चैस्तरङ्गि ॥ १८-७२
चामरैरेव हसै. इति उपात्तरूपकम् तच्च एकदेशविवर्तिसावयवम् ।

७५-ग्लानिच्छेदी क्षुत्प्रबोधाय पीत्वा रक्तारिष्ट शोषिताजीर्णशेषम् ।
स्नादु कार कालखण्डोपदान क्रोष्टा डिम्ब व्यप्वणान्यस्वनञ्च ॥१८१

रक्तमेवारिष्ट केवलनिरगरूपकम् ।

७६-रामे रिपुः शरानाजिमहेष्वाप्त विचक्षणे ।
कोपादर्धेन शितया महेष्वाप्त विचक्षणे ॥ १८५

आजिमहेषु इति केवलनिरगरूपकम् ।

७७-दधानेर्धनसाहस्य लसदायसदशनं ।
तत्र काञ्चनमन्त्राया ममृजे तं शराशनि ॥ १८६-११

शराग्निनिरिति अभेदान् केवलनिरगरूपकम् ।

७८-वाणान्निहूणान्तूणीरकोटरंधंन्विशास्त्रिभिः ।
गोधाश्लिष्टभुजाशार्धंरभूद्धीमा रणाटवी ॥ १८६-३६

गोधा एव गोधा इति श्लिष्टरूपकम् । समस्तवस्तुवर्णान्नास्वाययन-
रूपकम् ।

७९-वरणागगभीरा सा साराग्भीगगणारवा ।
कारितारिवधा सेना नामेधा वरितारिका ॥ १८६-४४

वारणमेति निरंगकेवलरूपकम् ।

८०-अन्तकस्य पृथी तत्र क्षयनीय इवाह्वे ।
दशनव्यसनादीयुर्मत्कुण्ठत्वं मतङ्गजा ॥ १८६-७१

मतङ्गजा. मतकुण्ठत्वमिति केवलाश्लिष्टपरपरितरूपकम् तत्त्व
समासाभावम् ।

८१-दारी दरदरिद्रोऽरिदारुदारोऽद्रिदूरदः ।
दूरादराद्रोऽदरद्रोदोरुद्दारादरी ॥ १८६-१०६

परिदारिविति केवलनिरंगरूपकम् ।

८२-स्रत्वे मानविशिष्टमाजिरभनादालम्ब्य भव्य पुरो
 लब्धाघक्षयशुद्धिद्दधुरत्तरश्रीवत्सभूमिमुंदा ।
 मुक्त्वा काममपास्तभीः परमृगध्याघ म नाद हरे-
 रेकौघं समकालमध्रमुदयो रोषंस्तदा तस्तरे ॥ १९-१२०

परमृगध्याघ इति एकदेशविवर्ति साङ्ग्रहूपकम् ।

८३-शितचक्रनिपातसम्प्रतीक्ष बहूत स्कन्धगन च तस्य मृत्युम् ।
 अमिनीरि रथोऽय नोदिताश्व. प्रययौ सारथिरूपया नियत्या ॥२०-२
 सारथिरूपया नियत्येति समासाभावरूपकम् तच्च केवलनिरवयवम् ।

८४-सलिलाद्रं वराहदेहनीलो विदधद्भास्करमयं शून्यमंजम् ।
 प्रचलायित लोचनारविन्द विदधे तद्दलमन्धकारः ॥ २०-३३
 लोचनारविन्दमिति उपमानोपमेयोऽभेदरूपकम् तच्चैकदेशविवर्ति ।

८५-कृतदाहमुदचिपः शिखाभि परिपिक्तं मुहुरभ्रमसा नवेन ।
 विगताम्बुधरव्रण प्रपेदे गगनं तापितपायितासिलक्ष्मीम् ॥ २०-७५
 अम्बुधरव्रणेति एकदेशविवर्ति साङ्ग्रहूपकम् ।

८६-शुद्धि गर्तरपि परामृजुभिविदित्वा
 वाणैरजय्यमविधट्टितमर्मभिस्तम् ।
 मर्मातिगैरनृजुमिनितरामशुद्धं-
 दाक्सायकंरथ तुतोद तदा विपक्षः ॥ २०-७७
 वाक्सायकैरिति केवलनिरंगरूपकम् तच्च वैयधिकरणम् ।

परिणामः

१-सोपधानां धिय घीराः स्थेयसी खट्वयन्ति यै ।

तत्रानिशं निपण्णास्ते जानते जातु न श्रमम् ॥ २-७७

धिय श्रमापनोदरूपोपकारात् तुल्याधिकरणपरिणामालंकारः ।

२-समीरशिशिर शिरःसु वसता सता जवनिकाः निकामसुखिनाम् ।

विभर्ति जनयन्नय मुदमयामपायघवला वलाहकततीः ॥ ४-५४

वलाहकततिषु मुद जनयन्निति प्रकृतोपयोगिवर्णनात् तुल्याधिकरण-
परिणामालंकारः ।

३-इत्थं नारीघंटयितुमल कामिभिः काममास-

न्प्रालेयाशोः सपदि रुचयः शान्तमानान्तराया ।

आचार्यत्वं रतिषु विलसन्मन्मथश्रीविलासा

ह्यौप्रत्यूहप्रदामकुशला शीघवश्चक्रुरासाम् ॥ ६-८७

अत्र प्रकृतोपयोगिवर्णनाद् व्यधिकरणपरिणामः ।

४-अदृशजलजराजीमुग्धहस्ताग्रपादा

वहलमधुपमालाकज्जलेन्दीवराक्षी ।

धनुपतति विरावैः पत्रिणा व्याहरन्ती

रजनिमचिरजाता पूर्वमंध्या सुतेव ॥ ११-४०

विरावैर्व्याहरन्तीति व्यधिकरणपरिणामः ।

५-मृग्यमाणमपि यद्दुरासद भूरिमारमुपनीय तत्स्वयम् ।

धामतावसरकाङ्क्षिणो वहिस्तस्य रत्नमुपदीकृत नृपाः ॥ १४-३६

अत्र रत्ने प्रकृतोपयोगाद् व्यधिकरणपरिणामः ।

संदेहः

- १-गतं तिरस्चीनमनूत्सारथे प्रसिद्धमूर्ध्वंज्वलन हविर्मुंज ।
पतत्यथो घाम विसारि सर्वतः किमेतदित्याकुलमीक्षित जनं ॥ १-२
निश्चयगर्भो नाम मंदेहालकारस्य भेदोऽयम् ।
- २-किं तावत्सारसि सरोजमेनदारा-
दाहोस्विन्मुखमवभासते भुवत्या ।
संशय्य क्षणमिति निश्चिकाय कश्चि-
द्विब्वोकैर्बंकुसहवासिना परोक्षं ॥ ५-२६
निश्चयान्तसन्देहाज्जंकारोऽयम् ।
- ३-व्यमरन्नु भूधरगुहान्तरतः पटल वहिर्वहलपङ्कुरचि ।
दिव्यभावसानपटुनस्तमसो वहिरेत्य चाधिकमभक्त गुहा ॥ ६-१६
अत्र मशयपर्यवसानात् शुद्धसन्देहालकारः ।
- ४-किमलम्बनाम्बरविलम्बमघः किमवर्धनोर्ध्वमवनीनत ।
विससार तिर्यंगथ दिग्म्य इति प्रचुरीभवन्न निरधारि तम ॥ ८-२०
मन्देहपर्यवमानात् शुद्धमन्देहालंकारोऽयम् ।
- ५-अप्रसन्नमपराद्धरि पत्यौ कोपदीप्तमुरीकृतधर्मम् ।
क्षानितं नु क्षमित नु वधूनां द्रावितं नु हृदयं मधुवारं ॥ १०-१४
क्षानितं द्रावितमिति शुद्धसन्देहोऽयम् ।
- ६-लब्धसौरभगुणो मदिराणामङ्गनास्यचपकस्य च गन्धः ।
मोदितातिरितरेतरयोगादन्यतामभजतातिशय नु ॥ १०-२४
अत्रादौ सशयान् मध्ये निश्चयाच्च निश्चयगर्भमंदेहालंकारः ।

- ७-घ्राताघ्राभा रोपभाज कटान्तादायूत्याते मार्गणे घृगंतेन ।
निश्च्योतन्ती नागराजस्य जजे दानम्याहोनीहितस्येव धारा ॥ १६-४८
अथ संशयपर्यवसानान् शुद्धमदेहालकारः ।

—

भ्रान्तिमान्

- १-शुकागनीलोपलनिमित्ताना लिप्तेषु भासा गृहदेहनीनाम् ।
यस्यामलिन्देषु न चक्ररेव मुग्धाङ्गना गोमयगोमुखानि ॥ ३-४८
भरकतप्रभाया विलेपनभ्रान्त्येति भ्रान्तिमदनकार ।
- २-चिक्र सया कृत्रिमपत्रिपक्ते कपोतपालीषु निवेतनानाम् ।
मार्जारमप्यानतनिश्चलाङ्ग यस्या जन. कृत्रिममेव मेने ॥ ३-४९
अथ कविकल्पितसादृश्यात् विपरीतमतिवर्णनाद् भ्रान्तिमदर्नकारः ।
- ३-भिन्नेषु रत्नकिरणं किरणेष्विहेन्दो-
दृच्चावचैरुपगतेषु मह्यमख्याम् ।
दोषापि नूनमहिमाशुरमौ किलेति
व्याकोशबोवनदत्ता द्रघते नत्विन्यः ॥ ४-८९
अत्र इन्दोरहिमागुभ्रान्त्या भ्रान्तिमदनकार ।
- ४-अन्योन्यव्यतिकरचारुभिविचित्रै-
रत्रम्यप्रवमसिजन्मभिमंयूखैः ।
विस्मेरान् गगनसदः करोत्यमुष्मि-
प्राकाशे रवितममिति चित्रकर्म ॥ ४-९३
प्राकाशे रचितचित्रकर्मणि भ्रान्तिमदनकारः ।

५-आत्मानमेव जलधेः प्रतिविम्बिता न्न-
मूर्धो महस्यभिमुग्धागतित निरीदय ।
क्रोधादघावदपभीरभिहन्तुमन्य-
नागाभियुक्त इव मुक्तगहो महेभः ॥ ५-३२

प्रतिगजभ्रातिनिवधनत्वाद् भ्रान्तिमान् ।

६-इदमपास्य विरागि परागिणीरलिकदम्बकमम्बुरुहा ततीः ।
स्ननभेरण जितस्तबकानमन्ववलेवलतेऽभिमुख तव ॥ ६-११
अम्बुरुहा ततीरपास्य तवाऽभिमुख वलते इति भ्रान्तिमदलकार ।

७-श्रुतिपयमधुराणि सारमानामनुनदि शुश्रुविरे स्तानि ताभि ।
विदधनि जनतामन शरव्यव्यघपटुमन्मयचापनादशङ्काम् ॥ ७-२४
अत्र सारसस्ते मन्मयचापनाद्भ्रमाद् भ्रातिमदलकारः ।

८-पतिते पतगमृगराजि निजप्रतिविम्बरोपित इवाम्बुनिधौ ।
अथ नागयूथमलिनानि जगत्परितस्तमासि परितस्तरिरे ॥ ८-१८
नागयूथमलिनानि तमासि परितः इति भ्रमात् भ्रान्तिमान् ।

९-प्रतिकामिनोति ददृशुश्चकित्ता स्मरजन्मघर्मेपयसोपचिताम् ।
सुहृणोऽभिभर्तुं शशिरश्मिगलज्जलत्रिन्दुमिन्दुमणिदारवधूम् ॥ ९-३५
अत्र प्रतिकामिनाभ्रान्त्या भ्रान्तिमदलकार ।

१०-विम्बितं भृतपरिस्रुति जानन् भाजने जलजमित्यवलायाः ।
घ्रातुमक्षि पतति भ्रमरः स्म भ्रान्तिभाजि भवति वव विवेकः ॥ १०-५
अत्र भ्रमरस्याऽक्षिजलभ्रान्तेर्भ्रान्तिमदलकारः ।

११-सितरुचि शयनीये नक्तमेकान्तमुक्त
दिनकरकरसङ्गवात्कौमुम्भकान्ति ।

निजमिति रतिवन्धोर्जानतीमुत्तरीय
परिहसति सन्वी स्त्रीमाददाना दिनादौ ॥ ११-५२

अत्राञ्जीमुम्भे वीमुम्भभ्रमान् भ्रान्तिमदलकार ।

१२-द्वृतमध्वनन्नुपरिपाणिवृत्तय पणवा इवाश्वचरणक्षता मुव ।
ननृन्नुच वारिधरधीरवारणध्वनिदृष्टकूजिनवला कलापिन ॥ १३-५३

गजवृ हितेषु धनगजिताद् भ्रातिमदलकार ।

१३-रभमेन हारपददत्तकाञ्चय प्रतिमूर्धज निहितवर्गंपूरवा ।
परिवर्तिताम्बरयुगा समापनन्वलयीकृतश्रवणपूरका छिय ॥ १३-५४

त्वरमाकाले भूपास्थानाद्विपर्यये भ्रान्तिमदलकार ।

१४-बलयापितासितमहोपलप्रभावहृलीकृतप्रतनुरोमराजिना ।
हरिवीक्षणक्षणिकचक्षुषान्यया वरपल्लवेन गलदम्बर दधे ॥ १३-५५

अमितमहोपलप्रभाणा रोमगजित्वप्रतीतेभ्रान्तिमदलकार ।

१५-नदगन्धवारिविरजीकृता पुरो धनधूपधूमवृत्तरेणुविभ्रमा ।
प्रबुरोद्धतध्वजविलम्बिवासस पुरवीययोऽप्य हृग्गितातिपेतिरे ॥ १३-५६

अत्र सादृष्याद् भूरेणुभ्रान्त्या भ्रान्तिमदलकार ।

१६-तृणवाञ्छया मुहुरवाञ्चिताननात्रिचमेपु यत्र हृग्गितात्मवध्मनाम् ।
रसनाप्रलग्नकिरगाद्धराञ्जनी हरिणाङ्गहीतकवलानिवेक्षत ॥ १३-५७

अत्र हृग्गितात्मसु तृणाभ्रान्तेभ्रान्तिमदलकार ।

१७-हमितुं परेण परितः परिस्फुरत्करवालकौमलरुचावुपेक्षितः ।
उदवपि यत्र जननद्वया जनेमुं हरिन्द्रनीलमुवि दूरमम्बरम् ॥ १३-६०

अत्रेन्द्रनीलस्थलसादृष्यात्मनिलभ्रान्तेभ्रान्तिमदलकार ।

१८-क्षरामाश्रोधि चलितेन कतिपयपद नतध्रुव ।

अस्तभुजयुगलद्वलयस्वनित प्रति क्षुत्तमिवोपशुश्रुवे ॥ १५-६१

स्वनित प्रतिक्षिाद् भ्रान्त्या भ्रान्तिमदलकार ।

१९-उत्प्लुत्यारादधंघद्रेण लूने वक्त्रेऽन्यस्य क्रोधदष्टोष्ठदन्ते ।

सैन्यं कण्ठच्छेदलीने कवन्धाद्भ्रुयो विम्ये वल्गत सासिपाणे । १६-५३

कवन्धादप्यकवन्धभ्रान्त्या भ्रान्तिमदलकार ।

२०-जनिताशनिशब्दशङ्कमुच्चैर्धंनुरास्फालितमध्वनन्पेण ।

चपलानिलबोध्यमानकल्पक्षयकालाग्निशिखानिभस्फुरज्ज्यम् । २०-७

अत्र अशनिशब्दशकाभ्रान्त्या भ्रान्तिमदलकार ।

अपह्नुतिः

१-ओमित्युक्तवतोऽय शान्तिना इति व्याहृत्य वाच नभ-

स्तस्मिन्नुत्पतिते पुर सुरमुनाविन्दो. श्रिय विभ्रति ।

शत्रूणामनिश विनाशपिशुन. क्रुद्धस्य चैद्यं प्रति ।

व्याम्नीव ध्रुकुटिच्छलेन बदने केतुश्चकारास्पदम् ॥ १-७५

ध्रुकुटिच्छलेन केतुरिति आरोपपूर्वकोऽपह्नुतिश्चकार ।

२-गुरुनिविडनितम्बविम्बभाराक्रमणनिपीडितमङ्गनागणस्य ।

चरणयुगमसुस्रुवत्पदेषु म्बरमसक्तमलवत्कच्छलेन ॥ ७-६

अत्रालवत्कच्छलेन स्वरसत्वारोपादारोपपूर्वकोऽपह्नुतिश्चकार ।

३-भजते विदेशमधिकेन जितस्तदनुप्रवेशमथवा कुशल ।

गुम्बमिन्दुहज्ज्वलकपोलमत प्रतिमाच्छलेन सुदशामविशत् ॥ ६-४८

प्रतिमाच्छलेन सुतनोरविशतिति आरोपपूर्वकोऽपह्नुतिश्चकार ।

४-नं वदन्तमिति विष्टरश्रवा श्रावयन्नथ समस्तभूमतः ।

व्याजहार दशनांगुमण्डलव्याजहार शकनं दघट्टपु ॥ १४-१२

अत्र दशनांगुमण्डलव्याजेनारोपपूर्वकोऽपह्नवानकारः ।

५-शरक्षते गजे भृङ्गं सविपाद्रिनिपादिनि ।

रुनव्याजेन रदितं तत्रासीदतिसीदति १६-७०

अत्र रुनव्याजेन रदितमिति अपह्नवपूर्वकोऽपह्नवुतिरत्नकारः ।

६-शरवर्षी महानाद स्फुरत्वाम्बुवेतनः ।

नीलच्छद्विरमौ रेजे केशवच्छलनीरद ॥ १६-६६

अत्र केशवापह्नवेन मेघत्वारोपणमादारोपपूर्वकोऽपह्नवानकारः ।

उत्प्रेक्षा

१-विहङ्गराजाङ्गरुहेरिवायतं हिरण्मयोर्वीरहवतिलतन्तुभिः ।

कृतोपयीतं हिमशुभ्रमुच्चकैर्घनघनान्ते तडितां गर्गुरिव ॥ १-७

घनान्ते घनमिवेति उपतद्विषयोत्प्रेक्षा सा च जातिभावस्वरूपा ।

२-निमगंचित्रोज्ज्वलमूष्मपद्मणा तमद्विमच्छेदमिताङ्गसङ्घिता

चकामतं चारचमूर्च्छमंणा बुधेन नागेन्द्रमिवेन्द्रवाहनम् ॥ १-८

इन्द्रवाहनमिव चकासतमिति वाच्यानुपान्तविषया द्रव्यन्वरूपोत्प्रेक्षा

३-प्रजम्भास्फालितवल्ग्वकीगुणुक्षतीज्ज्वलागुच्छन्त्वांगुभिप्रया ।

पुर प्रवानेरिव पूरितार्धया विभान्तमच्छस्फटिवाक्षमालया ॥ १-९

प्रवानेः प्रोतमिवेति वाच्योत्प्रेक्षा सा चोपान्तजातिस्वरूपा ।

४-न यावदेताबुदपद्म्यदुत्थितौ जनस्तुपाराञ्जनपर्वतादिव ।

स्वहृन्मदत्ते मुनिमानने मुनिश्चिग्ननस्तावदभिन्ययीविगन् ॥ १-१०

उदपद्म्यद् इत्यत्र प्रनीयमानोत्प्रेक्षा सा च क्रियागतभावाभिमानौ ।

५-रथाङ्गपाणोः पटनेन रोचिषामृषिविषयः सवनिता विरेजिरे ।

चलत्पलशान्तरगोचरास्तरोस्तुपारमूर्तेरिव नक्तमशय ॥ १-२१

जातिगतवाच्योत्प्रेक्षा सा च गुणहेतुभावा ।

६-प्रफुल्लतापिच्छनिर्भरभीयुभि सुभैश्च सप्तच्छदपासुपाण्डुभि ।

परस्परेण च्छुरिताऽमलच्छवी तर्दकवर्णाविव तो बभूवतु ॥ १-२२

स्वरूपभावा द्रव्योत्प्रेक्षा सा च वाच्योपादानविषया ।

७-प्रभुर्बुं भूपुर्बुं वनत्रयस्य यः शिरोऽतिरागाद्गम चिकर्तिपु ।

अतर्कयद्विघ्नमिवेष्टमाहमः प्रसादमिच्छासदृश पिनाकिनः ॥ १-४६

विघ्नमिवातर्कयदिति गुणाभावोपादानविषयोत्प्रेक्षा ।

८-परेतभर्तुं मंहियोऽमुना धनुर्विधातुमुत्खातविषाणामण्डलः ।

हृतेऽपि भारे महत्स्त्रपाभरादुवाह दु खेन भृशानतं शिरः ॥ १-५७

शपाभरादिति उपादाननिमित्ता प्रतीयमानोत्प्रेक्षा ।

९-विदग्धनीलोचितदन्तपत्रिकाविधित्मया नूनमनेन मानिना ।

न जानु वनायकमेकमुमुदद्घृत विषाणामद्यापि पुनः प्ररोहति ॥ १-६०

नूनमिति वाच्योत्प्रेक्षा सा च गुणहेतूपादाननिमित्ता ।

१०-म धान ग्रामोद्वपुषा चतुर्भुं जो मुनेन पूर्येन्दुनिभस्त्रिचोचन ।

युवा करारान्तमहीभृदुच्चैरसशयं मम्प्रति तेजसा रवि ॥ १-७०

श्लेषानुप्राणितेषमुत्प्रेक्षा सा च प्रतीयमानोपादाननिमित्ता ।

११-श्रोमिन्युत्कवतोऽय शार्ङ्गिण इति व्याहृत्य वाच नभ-

स्तस्मिन्नुत्पतिते पुरः सुरमुनाविन्दोः श्रिय विभ्रति ।

शन्नूणामनिशं विभाशपिशुनः क्रुद्धस्य चंचं प्रति ।

व्योम्नीव भ्रुकुटिच्छनेन वदने केतुश्चकारास्यदम् ॥ १-७५

इन्दो श्रिय विभ्रति इति प्रतीयमानोत्प्रेक्षा सा च भावद्रव्यरूपा ।

१२-रत्नस्तम्भेषु संक्रान्तप्रतिमास्ते चनागिरे ।

एकाकिनोऽपि परितः पौरुषेयवृता इव ॥ २-४

जातिवाच्योत्प्रेक्षा सा च शिष्यानिमिना ।

१३-द्योतितान्त नभः कुन्दकुड्मवाप्रदत्त स्मितैः ।

स्नपितेवाभवत्तस्य शुद्धवर्णा सरस्वती ॥ २-७

शिष्यावाच्योत्प्रेक्षा फलगा च सा ।

१४-सम्पदा मुन्यिरंमन्यो भवति स्वल्पपार्श्वि य ।

कृत्नकृत्यो विधिर्मेत्यं न वर्धयति तस्य ताम् ॥ २-३२

वाच्या फलाभावा च सा ।

१५-इति संरम्भणो वाणीर्वलस्यानेरुषदेवताः ।

सनाभिनिप्रतिध्वानंभयादन्ववदन्निव ॥ २-६७

शिष्यावाच्योत्प्रेक्षा उपानविपया च सा ।

१६-नस्योत्तमत्काञ्चनकुण्डलाप्रप्रत्पुनगाररुमततरत्ननामा ।

अदाप दाल्योचिननीलकण्ठपिच्छावभूटानननामिधोरः ३-१

भावाभिमाने गुरुवाच्योत्प्रेक्षा ।

१७-उत्तम हृदे मन्दरूढकोटिव्याघट्टनोत्तेजनया नगीनाम् ।

वंशोपमा दीपिविमानकेन चकामयामामनुस्त्वमन्ती ॥ ३-६

जातिप्रतीयमानोत्प्रेक्षा सा च भावाभिमाने हेतुगा ।

१८-निमगंरक्तेवंलपावनद्वनान्नाश्मरस्मिच्छुरितैर्नम्बापैः ।

व्यद्योनताद्यापि नृसारिवक्षोबिज्ञोभजानृक्स्नपितैर्नृदामौ ॥ ३-७

वाच्याश्चियोत्प्रेक्षा हेतुगा च सा ।

१६-तेनाम्भसा सारमयः पयोधेर्दध्ने मणिर्दीधितिदोषितामः ।

अन्तर्वसन्धिम्वगतस्तदङ्गे साक्षादिवालक्ष्यत यत्र लोकः ॥ ३-६

वाच्याजात्योत्प्रेक्षा क्रियागता च सा ।

२०-मुक्तमय सारमनावलम्बि भाति स्म दामाप्रदीनमस्य ।

अङ्गुष्ठनिष्ठयूतमिवोर्ध्वमुच्चस्त्रिन्वोनस सनतधारमम्भ । ३ १०

जातिवाच्योत्प्रेक्षा स्वस्वरूपगा च सा ।

२१-आकपतेवोर्ध्वमतिक्रशीयानत्युन्नतत्वात्कुचमण्डनेन ।

ननाम मध्योऽतिगुरुत्वभाजा नितान्तमाक्रान्त इवाङ्गनानां ३-१५

क्रियागतवाच्योत्प्रेक्षा सा च उपादाननिमित्ता ।

२२-विरोधिना विप्रहेढदक्षा मूर्तेव शक्ति वशचिदस्वलन्ती ।

नित्यं हरे सन्निहिता निकामं कौमोदकी मोदयति स्म चेतः ॥ ३-१८

गुणगतवाच्योत्प्रेक्षा सा चोपादाननिमित्ता ।

२३-निरुध्यमाना यदुभि कश्चिन्मुद्ग्येदुच्चिक्षिपुरश्रमादान् ।

ध्रुव गुरुन्मार्गस्थः करीन्द्रानुल्लङ्घय गन्तु तुरगास्तदीपू- ॥ ३-२६

वाच्योत्प्रेक्षा सा च जातिस्वरूपगा ।

२४-मध्येसमुद्रं ककुभं पिशङ्गीर्या कुर्वती काञ्चनवप्रभासा ।

तुरङ्गकान्तामुखहृद्यवाहृज्वानेव भित्त्वा जलमुल्ललास ॥ ३-३३

उपात्तविषयोत्प्रेक्षा सा च जातिवाच्या ।

२५-कृतास्पदा भूमिभृता सहस्रं रुदन्वदम्भ परिवीनमूर्ति ।

अनिर्विदा या विदधे विधात्रा पृथ्वी पृथिव्या प्रतिपातनेव ॥ ३-३४

वाच्योत्प्रेक्षा सा च जातिस्वरूपगा ।

२९-त्वष्टु सदान्यासगृहीतगिल्पविज्ञानसम्प्रमरस्य सीमा ।

मद्व्यताद्वर्गननामनेषु ऋधिव या स्वर्जनभेर्जेनेषु ॥ ३-३५

जातिगतवाच्योत्प्रेक्षा सा च हेतुगा ।

३०-यम्भश्च्युतः कोमलरत्नराशोतपानिधिः फेजपिनद्रभातः ।

यथातपे दातुमिवाधितल्प विस्तारयामास तन्गहर्त्त ॥ ३-३६

क्रियागतवाच्योत्प्रेक्षा सा च उपानविषया ।

३१-यच्छानमुत्तुङ्गतया विजेतुं दूग्दृदस्थीयत मागरस्य ।

महोमिभिव्याहृतवाञ्छितार्थेव्रीडादिवाभ्यामगनेर्विलिन्ये ॥ ३-४०

हेतुत्प्रेक्षा सा च गुणगतवाच्या ।

३२-कुतूहलेनेव जवादुपेन्य प्रावारभित्त्सा महमा निपिद्ध ।

रमन्नरोदीद्धु दामम्बुवपंध्याजेन यस्या ब्रह्मम्बुवाहः ॥ ३-४१

क्रियागतवाच्योत्प्रेक्षा हेतुगा च ना ।

३३-यदगनारूपसरूपताया, कंचिद्गुण भेदकमिच्छनीभिः ।

आराधितोऽद्रा मनुरप्सरोभिश्चक्रे प्रजाः स्वाः मनिमेपविह्ला ॥ ३-४२

भावाभिमाने जातिगतप्रतीयमानोत्प्रेक्षा ।

३४-स्फुरन्पारांगुभरोत्रिजालेर्विनिहूनुताः स्फाटिकमोघपंत्ती ।

धारत्य नार्यं क्षणदानु यत्र नभोगता देव्य इव व्यराजन् ॥ ३-४३

वाच्योत्प्रेक्षा सा च भावाभिमाने जातिगा ।

३५-यस्यामति दलक्षगुतया गृहेषु विधातुमानेह्यमनभ्रुवन्तः ।

चक्रुर्गुं वानः प्रतिविम्बिताङ्गा सजीवचित्रा इव रत्नमिती ॥ ३-४६

उपात्तविषयोत्प्रेक्षा सा च जातिगतफलगा ।

- ३३-गोपानसीपु क्षणमास्थितानामानम्बिभ्रन्द्रकिणा कन्पां ।
हरिन्मणिन्वामनृस्याभिगमंनृं हाणि नोर्ध्रंरिव यत्र रेजुः ॥ ३-४६
जातिस्वभूपोत्प्रेक्षा सा च भावामिमाने वाच्या ।
- ३४-रतान्तरे यत्र गृहान्तरेषु वितदिनियुं हविटङ्कनीड ।
स्तानि गृष्वन्वयसा गणोऽन्नेवामित्वमाप स्फुटमङ्गनानाम् ॥ ३-५५
जातिगतप्रतीयमानोत्प्रेक्षा सा चोपात्तविषया ।
- ३५-बलोमिमिस्तारक्षणहीयमानरप्यामुजाया बलयैरिवास्या ।
प्रायेण निष्क्रामति चक्रपाणो नेष्टं पुरो द्वारवतीत्वमासीत् ॥ ३-६६
उपात्तविषयोत्प्रेक्षा सा च जातिगतवाच्या ।
- ३६-पारेजलं नीरनिधेरपश्यन्पुरारिरानीलपलाशराशो ।
वनावलीरुत्कलिकासहस्रप्रतिक्षणोत्कूलितशंभलाभाः ॥ ३-७०
प्रतीयमानोत्प्रेक्षा सा च उपमामूनाद् वंचित्र्यमधिका ।
- ३७-लक्ष्मीभृतोऽभोधितटाधिवासान् द्रुमानसो नीरदनीलभामः ।
नतावधूनप्रयुजोऽधिबेल ब्रह्मकृतान् स्वानिव पश्यति स्म ॥ ३-७१
श्लेषमंकीर्णा वाच्योत्प्रेक्षा ।
- ३८-आश्लिष्टभूमि रमितारमुच्चैर्लोलद्रुमुजावाखवृत्तरङ्गम् ।
पेजायमानं पतिमापगानामसावपस्मारिणमागशङ्के ॥ ३-७२
वाच्योत्प्रेक्षा सा च भावामिमाने द्रव्यगा ।
- ३९-पीत्वा जलानां निधिनातिगार्ध्यादृद्धि गतेऽप्यात्मनि नैव मान्तीः ।
क्षिप्ता इवेन्दोः स रुचोऽधिबेलं मुक्तावलीराकलयाचकार ॥ ३-७३
जातिगा वाच्योत्प्रेक्षा ।

४०-उत्तिगत्सवोऽन्तनंदभर्तु र्चर्चंगरीयमा नि श्रसितानिनेन ।
पयानि भक्त्या गरुडध्वजस्य ध्वजानिवोच्चिक्षिपिरे फणीन्द्रा ॥ ३-७

उपात्तविषयोत्प्रेक्षा सा च जातिस्वरूपगा ।

४१-तमागत वोक्ष्य द्युगान्तबन्धुमुत्सङ्गनय्याशयमम्बुराशि ।
प्रत्युज्जगामेव गुरुप्रमोदप्रमारितोत्तुङ्गतरङ्गबाहु ॥ ३-७८

क्रियागतस्वरूपोत्प्रेक्षा वाच्या च सा ।

४२-नि श्वासधूम मह रत्नभाभिभित्त्वोत्थित भूमिमिवोरगाणाम् ।
नोलोपलस्यूतविचित्रधातुमसौ गिरि रैवतक ददर्श ॥ ४-१

गुणनिमित्तजातिस्वरूपोत्प्रेक्षा ।

४३-गुर्वीरजम् दृषद ममन्तादृपर्यपर्यम्बुमुचा वितानैः ।
विन्ध्यायमान दिवसस्य भर्तुर्मार्गं पुना रोद्धुनिवोन्नमद्भिः ॥ ४-२

क्रियास्वरूपोत्प्रेक्षा सा चोपात्तविषयवाच्या ।

४४-सहस्रमध्यंगंगन शिरोभि पादंभुक् व्याप्य वितिष्ठमानम् ।
विनोचनस्थानगतोष्णरदिमनिशाकरं साधु हिरण्यगर्भम् ॥ ४-४

गुणगतप्रतीयमानोत्प्रेक्षा ।

४५-स्वन्धाधिरुद्धोज्ज्वलनीलकण्ठानुर्वीरह् दित्पटतनूनहीन्द्रैः ।
प्रनतितानेकलतामुजाप्रात् स्नाननेवानिव धारयन्तम् ॥ ४-७

वाच्योत्प्रेक्षा सा च भावाभिमाने जातिस्वरूपगा ।

४६-उत्क्षिप्तमुच्छ्रितसिताशुवरावलम्बै-
रसम्मिनोद्भुभिरतीवतरा शिरोभि ।

थङ्गेपनिर्भरजलव्यपदेगमस्य
विष्वक्कनठेषु पतति स्फुटमन्तरीक्षम् ॥ ४-२५

भावाभिमाने क्रियामतप्रतीयमानोत्प्रेक्षा ।

४७-रुचिरचित्रतनूरुहगालिभिर्विचलितं परितः प्रियकरजैः ।
विविधरत्नमयैरभिभात्यसाववयवैरिव जङ्गमतां गतैः ॥ ४-३२

वाच्योत्प्रेक्षा सा च जातिस्वरूपगा ।

४८-वनस्पतिस्कन्धनिपष्णबालप्रवालहस्ताः प्रमदा इवान् ।
पुष्पोद्भागां नन्मिमतनोचकैर्वा मधुव्रतव्रातवृत्तैर्वा तल्प ॥ ४-३५

जातिगतवाच्योत्प्रेक्षा सा च उपात्तविषया ।

४९-वर्जयन्त्या जनैः मगमेकान्तत-
स्तकंयन्त्या मुवं मङ्गमे कान्तत ।
योपयंप स्मरामन्नतापाङ्गया
मेव्यतेजेकया मंनतापाङ्गया ॥ ४-४२

उपात्तविषयोत्प्रेक्षा सा च प्रभावाभिमाने जातिस्वरूपगा ।

५०-मंकीणंकीचकवनस्वलितं क्वाल-
विच्छेदकातरधियञ्चनितुं चमयैः ।
अस्मिन् मृदुश्चसनगर्भतदीपरन्ध्र-
निर्यत्स्वनश्चुनिमुखादिव नोत्सहन्ते ॥ ४-४३

हेतुत्प्रेक्षा सा च जातिगतवाच्या ।

५१-भिन्नेषु रत्नकिरणैः किरणेष्विहेन्दो-
रुच्चावचं रूपगतेषु -सहस्रमस्याम् ।

दोषापि नूनमहिभागुरसो किलेति
प्याकोशकोकनदता दधते नलिन्यः ॥ ४-४६

क्रियागतवाच्योत्प्रेक्षा सा च अतिशयोक्तिमूला ।

५२-अपशङ्कमङ्कपरिवर्तनोचिताश्चलिताः पुरः पतिमुपेतुमात्मजा ।
अनुरोदितीव करणेन पत्रिणा विस्तेन वत्सलतयेष निम्नगाः ॥४-४७

क्रियागतवाच्योत्प्रेक्षा सा चाभावात् फलगा ।

५३-इक्षति च विरक्तदिचित्रकल्प-
द्रुमकुसुमैरभिगुम्फितानिवृता ।
क्षणमलघुविलम्बिषिच्छदान्त
शिखरशिखा. शिखिशेखरानमुप्य ॥ ४-५०

जानिगतवाच्योत्प्रेक्षा सा च रूपकमूला ।

५४-सायंशशाङ्ककिरणाहतचन्द्रकान्त-
निस्यन्दिनीरनिकरेण कृताभिषेका ।
अर्कपलोल्वसितवह्निभिरह्लितपा-
स्तीर्णं महाव्रतमिवात्र चरन्ति वप्रा ॥ ४-५८

अभावाभिमाने गुणगतवाच्योत्प्रेक्षा ।

५५-अनुकृतशिखरौघश्रीभिरभ्यागतेऽसौ
त्वयि सरभसमभ्युत्तिष्ठतीवाद्रिरुच्यै ।
द्रुतमरुदुपनुन्नंश्न्नमद्भि सहैल
हलधरपरिधानश्यामलैरम्बुवाहैः ॥ ४-६८

क्रियागतवाच्योत्प्रेक्षा सा च आन्तिमान्मूला ।

५६-तं स द्विनेन्द्रतुलितानुलतुङ्गगृङ्ग-
मम्पुल्लमत्कदम्बिकावनराजिमूर्च्छं ।
विस्तारकद्वयमुद्योज्ज्वल चचाल
लक्ष्मी दधत्प्रतिगिरेरलघुर्वनौषः ॥ ५-२

श्लेषानुप्राणितप्रतोपमानोत्प्रेक्षा सा च भावाभिमाने जातिगा ।

५७-भास्वत्करव्यतिकरोल्लमिताम्बरान्ता
सापत्रपा इव महाजनदर्शनेन ।
मविव्युरम्बरविकाशि चमूनमुत्थ
पृथ्वीरज करभक्कण्ठकडारभासाः ॥ ५-३

गुणगतवाच्योत्प्रेक्षा सा च उपात्तविषया ।

५८-उद्यत्कृणानुसकलेषु क्षुराभिधाता-
द्भ्रूमीममायतगिलाफलकाचितेषु ।
पर्यन्तवर्मन्मु विचक्रमिरे महाश्वा-
सैलस्य दर्दुरपुटानिव वादयन्त ॥ ५-६

जातिगतवाच्योत्प्रेक्षा सा च भावाभिमाने स्वरूपगा ।

५९-नौहारजालमनिन पुनरुक्तमान्द्राः
कुर्वन्वधूजनविलोचनपद्ममालाः ।
क्षुण्णः क्षणं यदुवलेदिवमातितास्तु
प्राशुद्धिदां मुस्रसुतुत्थयदुत्थितोद्गः ॥ ५-११

प्रतोपमानोत्प्रेक्षा सा चाभावेजातिगा ।

६०-मिक्ता इवामृतरमेन मुहुर्जनानां
वनान्तिच्छिदो वनवनस्पतस्यस्तदानीम् ।
शाखावसक्तवसनाभरणाभिरामाः
कन्दुमैः सह विचित्रफलैर्विरेजुः ॥ ५-१६

त्रियागतवाच्योत्प्रेक्षा सा चोपमामूला ।

६१-दृष्ट्वेव निजितकलापभरामघस्ताद्-
 ध्याकीर्णमाल्यकवरां कवरी तम्प्याः ।
 प्रादुद्रु वत् नपदि चन्द्रकवान् द्रुमाप्रात्
 नर्पापिणा सह गुणान्मधिकर्दुरासम् ॥ ५-१६

क्रियागतवाच्योत्प्रेक्षा मा च अर्थांतरन्यासमूला ।

६२-रोचिष्णुकाञ्चनचयांशुपिशङ्गिताशा
 वशध्वजंजलदमहतिमुल्लिखन्त्य ।
 भूमतुं रायतनिरन्तरमनिविष्टाः
 पादा इवाभिवभुरावलयो रथानाम् ॥ ५-२०

जातिस्वरूपोत्प्रेक्षा वाच्या च सा ।

६३-घ्रास्तीर्णतत्परचितावमयः शणेन
 वेद्याजन कृननवप्रतिकमंकाम्यः ।
 विन्नानविन्नमतिरापततो अनुष्यान्
 प्रत्यग्रहौच्चिरनिविष्ट इवोपचारैः ॥ ५-२७

क्रियागतवाच्यात्प्रेक्षा सा चानुपात्तविषया ।

६४-मालोलपुष्करमुष्णोल्लसितैरभोक्षण-
 मुसांबभूवुरभितो वपुरम्बुवर्षे ।
 वेदायतश्वमितवेगनिरस्तमुग्ध-
 मूर्धन्यरल्लनिकरंरिव हास्तिवानि ॥ ५-३०

जातिगतवाच्योत्प्रेक्षा ।

६५-ये पक्षिणः प्रथममम्बुनिधि गतास्ते
 येऽपीन्द्रपाणितुलितामुषलूनपक्षाः ।
 ते जम्पुरद्विपतय सरसीद्विगःट्टु-
 माक्षिप्तकेतुकुयसैन्यगजच्छपेन ॥ ५-३१

जातिगतगम्योत्प्रेक्षा स्वरूपगा च सा ।

६६-प्रात्मानमेव जलवे प्रतिविम्बिताङ्ग-
मूमौ महत्यभिमुखापनित निरीक्ष्य ।

क्रोधादधावदपभीरभिहन्तुमन्व-
नागाभियुक्त इव युक्तमहो महेभ ॥ ५-३२ -

क्रियागतवाच्योत्प्रेक्षा सा च भावभिमाने हेतुगा ।

६७-घ्नन्जंलौघमवगाडवत कपोलौ
हित्वा क्षणं विततपक्षतिरन्तरीक्षे ।

द्रव्याश्रयेष्वपि मुण्डेषु रराज नीलो
वर्णः पृथग्गत इवानिगणो गजस्य ॥ ५-३३

क्रियागत वाच्योत्प्रेक्षा ।

६८-शुक्लांशुकोपरचितानि निरन्तराभि-
वैशमानि रश्मिविततानि नराधिपानाम् ।
चन्द्राकृतीनि गजमण्डलिकाभिरुच्चै-
र्नीलाभ्रपंक्तिनरिवेपमिवाधिजग्मु ५-५२

जातिगतवाच्योत्प्रेक्षा गुणनिमित्ता च सा ।

६९-घरस्थोद्धर्ताऽसि त्वमिति ननु सर्वत्र प्रगति
प्रतीनस्तर्कः मामतिभरमघ प्रापिपयिषु ।
उपान्द्वेदोच्छ्वैरिषितिरिति श्रीपतिदत्तौ
बलाक्रान्तः क्रीडद्द्विरदमथितोर्वीरुहरवै ॥ ५-६६

क्रियागतवाच्योत्प्रेक्षा ।

७०-स्फुटमिवोज्ज्वलकाञ्चनकान्तिभिर्युतमशोकमशोभत चम्पकं ।
विरहिणा हृदयस्य भिदामृन. कपिशितं पिशितं मदनाग्नि ॥ ६-५

क्रियागतवाच्योत्प्रेक्षा सा च उपात्तविषया ।

- ७१-स्मरहृताशनमुर्मु रचूर्णता दधुरिवाभ्रवणस्य रज वगा ।
निपतिता परित पथिकद्रजानुपरि ते परितेपुगतो भृगम् ॥ ६-६
क्रियागतवाच्योत्प्रेक्षा क्रियानिमिना च सा ।
- ७२-रतिपतिप्रहितेव कृतक्रुध. प्रियतमेपु वधूरनुनायिका ।
वकुलपुष्परसामवपेक्षलध्वनिरगान्निरगान्मधुपावलि ॥ ६-७
वाच्योत्प्रेक्षा सा च क्रियागतहेतुगा ।
- ७३-प्रियसम्बोमदृश प्रतिबोधिता किमपि वाम्यगिरा परपुष्टया ।
प्रियनमाय वपुर्गमत्सरच्छिद्रयाऽदुरनाचितमङ्गना ॥ ६-८
गम्योत्प्रेक्षा सा च गुणगतफलगा ।
- ७४-इति गदन्तमनन्तरमङ्गना भुजयुगोन्नमनोच्चनरस्तनी ।
प्रणयिनं रमसाद्दुरश्रिया बालभयानिमयादिव मम्बजे ॥ ६-९
हेतूत्प्रेक्षा सा च गुणगतवाच्या ।
- ७५-न खनु दूरगतोऽप्यतिवर्तते महमसाविति वन्धुतयोदिते ।
प्रणयिनो निशम्य्य वधूर्बहि स्वरमूर्तरमूर्तेरिव निर्ववी ॥ ६-१०
वाच्योत्प्रेक्षा सा च द्रव्यस्वरूपगा ।
- ७६-द्विरददन्तवलक्षमलक्ष्यत स्फुरितनृङ्गमृगच्छवि केतवम् ।
घनघनीघविघट्टनया दिव कृशनिम्बं शनिम्बं डमिवच्युनम् ॥ ६-११
जातिगतवाच्योत्प्रेक्षा सा चोपमामूला ।
- ७७-जवपय. कणाकोमलमालतीकृमुममततिसंतनमङ्गिभिः ।
प्रचलितोडुनिभै परिपाण्डिमा शुभरजोभरजोर्जलिभिराददे ॥ ६-१२
क्रियागतवाच्योत्प्रेक्षा सा चोपमामूला ।

७२-विगतरागगुणोऽपि जनो न कञ्चनति वाति पयोद्वनभम्बति ।
अभित्तिनेऽतिभिरेवमिवोच्चकंरतनृते ननृते नवपत्नवैः ॥ ६-३९
वाच्योत्प्रेक्षा सा च भावाभिमाने फलगा ।

७३-म विकचोत्पताचक्षुषमंक्षत दिविभृनोऽङ्कुगता दयितामित्र ।
शरदमच्छगनद्वसनोपमाक्षमघनामघनाशमकीर्तन ॥ ६-४२
जातिगतवाच्योत्प्रेक्षा सा च भावाभिमानीस्वरूपगा ।

७४-समय एव करोति बलायन प्रणिगदन्त इतीव गरीरिणाम् ।
शरदि हसरवाः पन्पीकृतस्वरमयुग्मयुग्मगीयताम् ॥ ६-४४
अभावाभिमानो क्रियागतवाच्योत्प्रेक्षा ।

७५-तनुहाणि पुरो विजितध्वनेर्धवलपक्षविहंगमकूजितै ।
जनलुरक्षमयेव शिखण्डिन परिभवोऽरिभवो हि मुद्गु मह ॥ ६-४५
गुणगतवाच्योत्प्रेक्षा सा चाभावाभिमाने हेतुगा ।

७६-कृनमद्रं निगदन्त इवाकुलोक्तेनजगत्त्रयमूर्जमतङ्गजम् ।
यवुरयुकच्छदगुच्छदमुगन्धयः सततयास्ततयानगिरीऽग्निभि ॥ ६-४०
जातिगतवाच्योत्प्रेक्षा स्वरूपगा च सा ।

७७-विगतवारिधरावरणाः क्वचिद्दृष्ट्युरल्लमितामिलतासिता ।
क्वचिदिवेन्द्रगजाजिनकञ्चुका शरदि नीरदिनीर्यद्वो दिश ॥ ६-४१
वाच्योत्प्रेक्षा सा च रूपकमूला ।

७८-विलुलितामनिलैः शरदङ्गना नवमरोहकेशरसंभवाम् ।
विकरितु परिहामविधित्पया हरिवधूरिव धूमिमुदक्षिपत् ॥ ६-४२
वाच्योत्प्रेक्षा सा च रूपकमूला ।

- ८५-हरितपत्रमयीव मरुद्गणैः स्रगवनद्धमनोरमपल्लवा ।
मधुरिपोरभिताम्रमुखी मुद्ग दिवि तता विततान शुकावलिः ॥ ६-५१
- गुणगतवाच्योत्प्रेक्षा स्वरूपगा च सा ।
- ८६-स्मितसरोरहनेत्रसरोजलामतिसिताङ्गविहगहसद्विवम् ।
अकलयन्मुदितामिध सर्वत स शरद शरदन्तुरदिङ्मुखाम् ॥ ६-५४
- द्रव्यगतवाच्योत्प्रेक्षा सा च रूपकमूला ।
- ८७-गुणमदूयत याऽघरपल्लवक्षतिरनावरणा हिममारतैः ।
दशनरश्मिपटेन च सीत्कृतैर्निवसितेव सितेन मुनिबंधो ॥ ६-५८
- क्रियागतवाच्योत्प्रेक्षा ।
- ८८-व्रणभृता सुतनो कलसीत्कृतस्फुरितदन्तमरीचिमय दधे ।
स्फुटमिवावरण हिममारतैर्भृदुतया दुतयाघरलेखया ॥ ६-५९
- क्रियागतवाच्योत्प्रेक्षा ।
- ८९-कुसुमयन्कलिनोरलिनोरवमंदविवासिभिराहितहृत्कृतिः ।
उपपन्न निर्भ्रमंयत प्रियान्वियुवतीर्यवती शिगिरानिल ॥ ६-६०
- क्रियागतगम्योत्प्रेक्षा सा च हेतुगा ।
- ९०-अभिषिपेणयिषु भुवनानि य स्मरमिवाभ्यत लोध्ररजश्चय ।
सुभितसैन्यपरागविषाण्डुरद्युतिरय तिरयन्नुदभूद्दिगः ॥ ६-६४
- जातिगतवाच्योत्प्रेक्षा स्वरूपगा च सा ।
- ९१-शिशिरमासमपास्य गुणोऽस्य न क इव शीतहरस्य कृचोष्मण ।
इति धियास्तरूप परिरेभिरे धनमतो नमतोज्जुमत्तान् प्रियाः ॥ ६-६५
- गुणगतगम्योत्प्रेक्षा उपात्तविषया च सा ।

- ६२-प्रधिनवङ्गमयी रजसाधिकं मलिनिताः शुभनोदलतानिनः ।
स्फुटमिति प्रसवेन पुरोऽहसत्पदि कुन्दलता दलतानिनः ॥ ६-६६
क्रियागतवाच्योत्प्रेक्षा फलगा च सा ।
- ६३-प्रतिमुरभिरमात्रि पुष्पधियामतनुतरतयेव सनानकः ।
तरणपरमूनः स्वनं रागिणामतनुत रतये वसन्तानकः ॥ ६-६७
गुणगतवाच्योत्प्रेक्षा सा च उपमामूला ।
- ६४-जगद्वशीक्तुं मिमांस्मरस्य प्रभावनीके तनवै जयन्तीः ।
इत्यस्य तेने कदनीमंघुश्री प्रभावनी केतनवैजयन्तीः ॥ ६-६८
द्रव्यगतवाच्योत्प्रेक्षा हेतुगा च सा ।
- ६५-स्मररागमयी वपुस्तमिस्रा परिनस्तार र्वैरसत्यवश्यम् ।
प्रियमाप दिवापि कोकिले स्त्री परितस्ताररवे रस्यवश्यम् ॥ ६-७०
त्रिमास्वरूपागम्योत्प्रेक्षेयम् ।
- ६६-गतवतामिव विस्मयमुच्चकैरमकलामलपल्लवलीलया ।
मधुकृताममकृद्गिरमावली रसकलामलपल्लवलीलया ॥ ६-७१
गुणहेतुत्प्रेक्षा सा च गावरी ।
- ६७-कुर्वन्तमित्यतिभरेण नगानवाचः
पुष्पैर्विराममलिनां च न गानवाचः ।
श्रीमान्ममस्तमनुनानु गिरौ विहृतुं
विभ्रत्यचोदि म मयूरगिरा विहृतुम् ॥ ६-७२
गम्योत्प्रेक्षा सा च जातिस्वरूपगा ।
- ६८-इति वदति मञ्जीजनेज्जुरागाद्व्यित्तमामपरदिवरं प्रतीक्ष्य ।
तदनुगमवभादनायतानि न्यधित मिमान इवावनि पदानि ॥ ७-१३
क्रियागतवाच्योत्प्रेक्षा हेतुगा च सा ।

६६-मधुमयनवधरिवाह्वयन्ति भ्रमरकुलानि जगुयंदुत्मुकानि ।
तदभिनयमिवावलिर्वनानामतनृत नूतनपल्लवाङ्गुलीभि ॥ ७-२४
क्रियास्वरूपोत्प्रेक्षा सा च प्रतीयमाना रूपवानुप्राणिता ।

१००-प्रसक्लकलिकाकुलीवृत्तालिस्मलनविकीर्णं विवासिकेशरारणाम् ।
मरुदवनिर्हृत्वा रजो वधूम्य समुपहरन् विचकार कोरकाणि ॥ ७-२६
जातिगतगम्योत्प्रेक्षा सा च फलगा ।

१०१-रथचरणघराङ्गनाकराब्जव्यतिवृत्सपद्पात्तसौमनस्याः ।
वगति मुमननस्तदादि नूनं दधति परिस्पृष्टमथंतोऽभिधानम् ॥ ७-२८
गुणगतवाच्योत्प्रेक्षा सा हेतुगा रूपवानुप्राणिता च ।

१०२-मुदिनमधुमुजो भुजेन गालाञ्चलितविशृङ्खलनह्वक ध्रुवत्प्याः ।
तरुतिशयितापराङ्गनाया शिरसि मुदेव मुमोच पुष्पवपम् ॥ ७-३०
गुणगतवाच्योत्प्रेक्षा सा हेतुगा रूपकानुप्राणिता च ।

१०३-सरजसमकरन्दनिर्भरानु प्रसवविभूतिषु भूम्हा विरक्तः ।
ध्रुवममृतपतामवाञ्छयामावधरमनुं मधुपस्तवाजिहीते ॥ ७-४०
जातिगतवाच्योत्प्रेक्षा सा च श्लेषानुप्राणिता ।

१०४-मुद्गरुपहसितामिवालिनार्दवितरमि न कलिका किमर्थमेनाम् ।
वसतिमुपगतेन घाम्नि तम्या शठ वनिरेष महास्वदाद्य दत्तः ॥ ७-४४
क्रियागतवाच्योत्प्रेक्षा सा च स्वरूपगा ।

१०५-स्पृष्टमिदमभिचारमन्त्र एव प्रतियुवतेरभिधानमङ्गनानाम् ।
वरतनुरमुनोपहृय पत्या मद्रुवमुमेन यदाहताप्यमूर्च्छं ॥ ७-४८
गुणगतगम्योत्प्रेक्षा सा च क्रियातिमिता ।

- १०६-प्रवजितमधुना तवाहमक्षणे खचिरतयेत्यवनम्य लज्जयेव ।
श्रवणकुवलय विलासवरया भ्रमरस्नेहकण्ठमाचक्षे ॥ ७-६०
क्रियागतवाच्योत्प्रेक्षा सा च स्वरूपगा ।
- १०७-श्लयशिरमिजपाशपातभारादिव नितरा ननिमद्भिरसभागैः ।
मुकुलितनयनैर्मुस्तारविन्दैर्घनमहतामिव पक्ष्मणा भरेण ॥ ७-६१
जातिगतवाच्योत्प्रेक्षा सा च लपात्तविषया ।
- १०८-प्रवसितलनितक्रियेण याह्वोर्ननिततरेण तनीयसा युगेन ।
सरसकिसलयानुरञ्जितर्वा करकमलैः पुनरुत्तरक्तभाभिः ॥ ७-६४
इवार्थे वागवद् प्रयुक्त । जातिगतवाच्योत्प्रेक्षात्र ।
- १०९-स्मरसरसमुर स्थलेन पत्युर्विनिमयमक्रमिताङ्गरागरागैः ।
भृगभतिशयक्षेदसांभवे स्तनयुगलैरितरेतरं निपण्णैः ॥ ७-६५
हेतूत्प्रेक्षा सा च गुणगतवाच्या ।
- ११०-नीरुध्रद्रुमसिशिरा भुव व्रजन्तो
साशङ्कं मुहुरिद कौमुकारररेन्ता ।
पस्पर्शं क्षणमनिनाकुलीकृतानां
शाखानामतुहिनरग्मिरन्तरालं ॥ ८-
गुणहेतूत्प्रेक्षा सा वाच्या फलगा च
- १११-एकस्यास्तपनकरैः करानिताया
विभ्राणः सपदि मिनोष्णदारसुत्वम् ।
सेवायै वदनसरोजनिजितश्रो-
रागत्य प्रियमिव चन्द्रमाश्चकार ॥ ८-४
क्रियागतवाच्योत्प्रेक्षा सा च स्वरूपगा ।

११२-श्रीमद्भिजितपुलिनानि माघवीना-
मारोहैनिविडवृहन्नितम्बविम्बैः ।
पापाणस्खलनबिनोलमानु नूनं
दैनक्ष्याद्यपुरवरोधनानि सिन्धो ॥ ८-८

वाच्यगुणहेतुत्प्रेक्षा क्रियानिमित्ता च सा ।

११३-उत्क्षिप्तस्फुरितसरोरुहार्ध्यमुच्चै
सस्नेह विहृगस्तैरिवालपन्तो ।
नारीणामथ सरसी सफेनहामा
प्रोत्थेव व्यतनुत पाद्यमूर्मिहस्तैः ॥ ८-१४

क्रियागतवाच्योत्प्रेक्षा सा च रूपकानुप्राणिता ।

११४-नित्याया निजवसतेनिरामिरे य-
द्रागेण श्रियमरविन्दत. करार्थं ।
व्यक्तत्वं नियतमनेन निग्युरस्याः
सापत्न्य क्षितिमुनविद्विपो महिष्य. ॥ ८-१५

जातिगतवाच्योत्प्रेक्षा सा जातिगयोक्त्यनुप्राणिता ।

११५-प्रास्वन्दन् कथमपि योषितो न याव-
द्भ्रीमत्य. प्रियकरधायंमाणहस्ता. ।
श्रोत्सुक्वात्शरितममूस्तदम्बु ताव-
त्संक्रान्तप्रतिमतया दद्यादिवान्तः ॥ ८-१६

क्रियास्वरूपोत्प्रेक्षा सा च वाच्या ।

११६-प्रादातुं दयितमिवावगाढमारा-
दूर्मोणां ततिनिरभिप्रसायंमाण ।

कस्याश्चिद्विततचलच्छिद्राङ्गुलीको
लक्ष्मीवान् मरसि रराज केनहस्त ॥ ८-२७
क्रियागतवाच्योत्प्रेक्षा सा चानुपात्तविषया ।

११७-योग्यस्य त्रिनयनलोचनानलात्रि-
निदंघस्मरपृतनाधिराज्यलक्ष्म्या ।
कान्ताया करकलशोद्यतं पयोभि-
वंक्रेन्दोरकृत महाभिषेकमेक ॥ ८-३३
गुणगतगम्योत्प्रेक्षा सा च उपात्तविषया ।

११८-मिञ्चन्त्या कथमपि बाहुमुन्नमय्य
प्रेयास मनसिजदु न्दुर्वलायाः ।
सोदर्शं बलयमवागलत्कराग्रा-
ल्लावप्यथिय इव शेषमङ्गनाया ॥ ८-३४
गुणनिमित्तजातिस्वरूपोत्प्रेक्षा ।

११९-स्निह्यन्ती दृग्मपरा निधाय पूर्णं
मूर्तेन प्रणयरमेन वारिणोव ।
कदर्पप्रवणमनाः मन्वीमिसिद्धा-
लक्ष्येण प्रतियुवमञ्जलि वकार ॥ ८-३५
गुणगतवाच्योत्प्रेक्षा सा चाभावाभिमानो ।

१२०-प्रेम्णोरः प्रणयिनि मिञ्चति प्रियायाः
सतापं नवजलविप्रुषो गृहीत्वा ।
वद्धता कठिनकुचस्यलाभिघाता-
दासना भृगमपराङ्गनामघातुः ॥ ८-४०
गुणगतगम्योत्प्रेक्षा सा च हेतुगा ।

१२१-हृतावा प्रनिमखि कामिनान्यनाम्ना
 ह्रीमत्प्रः सरमि गलन्मुखेन्दुकान्ते ।
 यन्तधि व्रतमिब वतुं मथुवर्षे
 भूमान गमयितुभीपिरे पयामि ॥ ८-४२

वाच्योत्प्रेक्षा सा च क्रियागतहेतुगा ।

१२२-भोगन्ध्य दधदपि काममङ्गनाना
 इरत्वाद्गतमहमाननोपमानम् ।
 नेदीयो जितनिदि नृजयेव तासा-
 मालोने पयामि महोत्पन्न ममज्ज ॥ ८-४८

मुग्गतगम्योत्प्रेक्षा ।

१२३-प्रभ्रष्टे सरभममम्भनोऽवगाह-
 क्रोडाभिर्विदन्तिनभूयिवापिगङ्गाः ।
 घ्राकल्ने मग्मि हिरण्मयैर्वधना-
 मौर्वाभिद्युतिमकलैरिव व्यराजि ॥ ८-४६

द्रव्यगतवाच्योत्प्रेक्षा सा च पलगा ।

१२४-ध्राम्माकी युवतिहनामसौ तनोति
 च्छायैव श्रियमनपायिनी किमेभि ।
 मत्सैवं स्वगुणपिधानमाम्यसूर्ये
 पानीयैरिति विदधाविरेऽज्जनानि ॥ ८-५०

प्रतीयमानोत्प्रेक्षा सा च क्रियागतोपात्तविषया ।

१२५-निधीने सति हरिचन्दने जलोर्ध-
 रापाण्डार्गतपरभागया ह्मनाया ।

ग्रह्णाय स्तनकलशद्वयादुपेये
विच्छेद सहृदययेव हारयष्ट्या ॥ ८-५१

जातिगतवाच्योत्प्रेक्षा सा च गुणनिमित्ता ।

१२६-स्नान्तीनां बृहदमलोदबिन्दुचित्रौ
रेजाते रुचिरदृशामुरोजकुम्भौ ।
हारारणा मणिभिरुपश्रितौ समन्ता-
दुत्सूर्त्रगुणवदुपघ्नकाम्ययेव ॥ ८-५३

जातिगतवाच्योत्प्रेक्षा स्लेषानुप्राणिता च सा ।

१२७-अश्याद्भिर्जलमभि भूपणवंधुना-
मङ्गम्यो गुहमिरमज्जि लज्जयेव ।
निर्माल्यैरथ ननतेऽवधीरिताना-
मप्युच्चैर्भवति लघीयसा हि घाष्ट्यैम् ॥ ८-६०

गुणगतवाच्योत्प्रेक्षा अर्थान्तरन्यासमूला च सा ।

१२८-शीताति बलवदुपेयुपेव नीरं-
रासेकाच्छिन्निरसमोरकम्पितेन ।
रामाणामभिनवयौवनोष्मभाजो-
राश्लेषि स्तनतटयोर्नवागुकेन ॥ ८-६२

गुणगतवाच्योत्प्रेक्षा सा भावाभिमाने हेतुगा ।

१२९-श्चोतद्भि समधिकमात्तमङ्गसङ्गा-
ल्नावप्यं तनुमदिवाभ्यु वाससोऽर्न्तः ।
उत्तरे तरलतरङ्गरङ्गलीला-
निष्णातैरथ सरसः प्रियासमूहैः ॥ ८-६३

जातिगतवाच्योत्प्रेक्षा स्वरूपगा च सा ।

१३०-वानांनि न्यवन्त यानि योषितस्ताः

शुभ्राभ्रद्वृत्तिभिरहासि तं मुं देव ।

अत्याधु स्तपनगलज्जलानि यानि

म्यूनाध्रुस्रुत्तिभिररोदि तं शुचेव ॥ ८-६६

गुणगतवाच्योत्प्रेक्षा उपात्तविषया च सा ।

१३१-इति धीतपुरंघ्निसत्नरान्मुरनि मज्जनेन

श्रियमाप्तवतोऽतिगायिनीमपमलाङ्गमानः ।

अवलोच्य तदैव यादवानपरवारिरामो.

सिमिरेतररोचिषाप्यपा ततिपु मबनुमीपे ॥ ८-६६

द्रव्यगतगम्योत्प्रेक्षा अनावाभिमानेऽनुपात्तविषया च सा ।

१३२-गतवत्पराजत जपाधुनुमस्तब्रच्छुती दिनकरेऽवनतिम् ।

बहानानुरागबुम्बिन्ददलप्रतिबद्धमध्यमिव दिग्बलयम् ॥ ८-६७

गुणगतवाच्योत्प्रेक्षा क्रियानिमित्ता च सा ।

१३३-अथ सान्द्रनाध्यकिरणारगिन हरिहेतिदृति मिधुनं पततो ।

पृषगुन्पपात विरहानिदलद्दयन्नुतानृगनुनिमिव ॥ ८-६४

क्रियागतवाच्योत्प्रेक्षा स्वस्वगा च सा ।

१३४-दिवसोजुमिन्नमगनद्वितय रिमिहास्यने बत मयाबनया ।

गचिभर्तु रस्य विरहाधिगमादिति मंध्ययापि नपदि व्यगमि ॥ ८-६५

क्रियागतगम्योत्प्रेक्षा फलगा च सा ।

१३५-पतिते पतद्भृगुराजि निजप्रतिबिम्बरोषित इवाम्बुनिधौ ।

अथ नागपूषमनिनानि जगत्परितस्तनानि परितन्तरिरे ॥ ८-६६

गुणगतवाच्योत्प्रेक्षा हेतुगा च सा ।

१३६-प्रवर्षार्थं कार्यगुरुनामभवन्न भयाम सान्द्रतमनतममम् ।

मुत्तनो. स्तनी च दयितोपगमे तनुरोमरात्रिपथवेपथवे ॥ ६-२२

क्रियागतगम्योत्प्रेक्षा फलगा च मा ।

१३७-वसुधान्नि सृनमिवाहिते. पटल फणामणिमहम्भ्रुचाम् ।

स्फुरदशुजालमथ नीतरुच. ककुभ समम्ब्रुस्त भाषवनीम् ॥ ६-२५

क्रियागतवाच्योत्प्रेक्षा गृणनिमित्ता च मा ।

१३८-विशदप्रभापरिगत विबभावुदयाचमभ्यवहितेन्दुवपु ।

मुखमप्रकाशदशनं शनकं: सविलासहासमिव शक्रदिशः ॥ ६-२६

गृणगतवाच्योत्प्रेक्षा हेतुगा च सा ।

१३९-नवचन्द्रिकाकुमुमकीर्णतमः कवरीभृतो मलयजाद्रीमिव ।

ददृशे सलाटनटहारि हरेर्हरितो मुखे तुङ्गिनगर्मदलम् । ६-२८

गृणगतस्वरूपोत्प्रेक्षा वाच्या च मा ।

१४०-उदमज्जि कंटभजिनः शयनादपनिद्रपाण्डुरमगोजरुचा ।

प्रथमप्रबुद्धनदराजनुतावदनेन्दुनेव तुहिनद्युतिना ॥ ६-३०

द्रव्यगतवाच्योत्प्रेक्षा मा च स्वरूपगा ।

१४१-दिवसं भृशोप्यारुचिपादहतां म्दतीमिवानवरतानिरुतः ।

मुहुरामृशान् मृगधरोऽप्रकरैरुदशिश्वमत् कुमुदिनीवनिताम् ॥ ६-३४

गृणगतवाच्योत्प्रेक्षा क्रियानिमित्ता च मा ।

१४२-भवनोदरेषु परिमन्दतपा शयितोज्जसः स्फटिकयष्टिरुचः ।

भवलम्ब्य जालकमुखोपगतानुदनिष्ठदिन्दुकिरणान्मदन ॥ ६-३६

क्रियागतगम्योत्प्रेक्षा मा च फलगा ।

१४३-अविभाक्तेषु विषय प्रथम मदकोऽपि नूनमभवत्तमसा ।।

उदिते दिशः प्रवटयत्यगुना यदधर्मं धाम्नि धनुराधेऽङ्गमे ॥६-४०

द्रव्यगतवाच्योत्प्रेक्षा हेतुगा च सा ।

१४४-ककुभा मुष्णानि सहसोज्ज्वलयन् दधदाकुलत्वमधिक रेतये ।-

अदिदीपदिन्दुरपरो दहनः कुमुमेषु मयिनयनप्रभवः ॥६-४१

द्रव्यगतगम्योत्प्रेक्षा उपात्तविषया च सा । ।।

१४५-ध्रुवमागता प्रतिहति कठिने मदनेपवः कुचतटे महति ।

इतराङ्गवन्न यदिद गरिमग्लपितावलग्नमगमत्तनुताम् ॥६-४२

जातिगतवाच्योत्प्रेक्षा स्वरूपगा च सा । ।।

१४६-मम रूपकीतिमहाद्भुवि यस्तदनु प्रसक्तहृदयेयमिति ।

त्वयि मत्सरादिव निरस्तदय नुतरा क्षिणाति मनु ता मदतः ॥६-४३

क्रियागतवाच्योत्प्रेक्षा हेतुगा च सा ।

१४७-तव सा कथासु परिघट्टयति श्रवण यदङ्गुलिमुत्तेन मुहुः ।।

घनता ध्रुव तयति तेन भवद्गुणसूगपूरितमत्ततया ॥ ६-४४

गुणगतवाच्योत्प्रेक्षा उपात्तविषया च सा ।

१४८-दधति स्फुट रतिप्लोरिव-नितेताः यदुत्पलपतामहज ।

हृदय निरन्तरवृहत्काठिनस्तनमण्डलावरणमप्यभिदन् ॥६-४५

जातिगतगम्योत्प्रेक्षा फलगा च सा । । ।

१४९-दयिताहृतस्य युवभिर्मंससः परिभूटनामिव गर्भे अयमम्

उदिते तत सपदि नमधपदं शरणशक्तेऽनुपदिभिः प्रयये ॥ ६-४६

गुणगतवाच्योत्प्रेक्षा फलगा च सा । ।

१५०-निपपात मर्ममभृतीश्रवणादसितश्रुव. प्रणदितानि कुनम् । १००

३ दयितावलोकविकेसप्रयनप्रमरप्रतुश्रमिव धारिरुहम् ॥ ६-७१

क्रियागतवाच्योत्प्रेक्षा हेतुगात्र सा । १००

१५१-उगनेतुमुद्रतिमनेकदिवं कुचयोयुनेन तस्सा कलितान् । १००

रुभमोतिधनुभुषगतः सहमापस्त्रिम्य कश्चन लघुमयत् ॥ ६-७२

क्रियागतवाच्योत्प्रेक्षानुपासत्रियमाप्य स ॥ १००

१५२-तदमुक्तमङ्ग तवधिदवत्तृजापनमृत्तं धंदीक्षणासहस्रतयम । १००

४ प्रकटीकृतभिर्भृति येन सप्तु स्फुटमिन्स्वाद्यमपि गोत्रमिदा । ६-७०

श्लेषानुप्राणितजातिगतवाच्योत्प्रेक्षा १००

१५३-आनोक्य प्रिद्धतममंशुके विनीवौ यत्तस्ये तमितमुषेन्दु सत्तवत्या । १००

तन्नून पदमवलोक्यावभूवे मानस्य द्रुतमपयानमास्थितस्य ६-७४

जानिगतवाच्योत्प्रेक्षा हेतुगात्र सा १००

१५४-मोपचारमुपशान्तविचार सानुतपमनुतपंपदेन १००

ते मुहूर्तमय सूतमपीप्यन् प्रेममानमवधूय वधु म्वा ॥ १०-२

क्रियागतवाच्योत्प्रेक्षा हेतुगात्र सा १००

१५५-दत्तमिष्टमया मधु पत्युर्बहिमापपिवतो रसव्रिताम् १००

यत्मुदणंमुकुटागुमिरामोच्चैतदाविरहितैरपिपीतम् ॥ १०-६

जानिगतप्रतीयमानोत्प्रेक्षा सान्त्वःश्लेषमूना १००

१५६-स्वादनेन सुननोरविचारादोप्यतः समक्विष्टरसोऽत्र १००

यन्यन्नन्यदिव मम्मधु यूतः स्वादमिष्टमतनिष्ट तदेव ॥ १०-७

क्रियागतवाच्योत्प्रेक्षा हेतुगात्र सा १००

- १५७-पीतवत्यभिमतं मधुतुल्यस्वादमोघरुचकं विददङ्क्षी ।
लभ्यते स्म परिरक्ततयात्मा यावकेन वियतापि युवत्या ॥ १०-६
गुणगतगम्योत्प्रेक्षा सा च तुल्ययोगितानुप्राणिता ।
- १५८-पीतशीघ्रमधुरमिधुनानामाननं परिहृतं चपकान्त ।
ब्रीडया रुदिवालिविरावंनीलनीरजमगच्छदघस्तान् ॥ १०-११
जातिगतवाच्योत्प्रेक्षा स्वरूपगा च सा ।
- १५९-अप्रसन्नमपराद्धरि पत्यो कोपदीप्तमुररीकृतधैर्यम् ।
क्षालितं नु शमितं नु वधूना द्रावितं नु हृदयं मधुवारं ॥ १०-१४
सदेहानुप्राणिता जातिगतगम्योत्प्रेक्षा ।
- १६०-कुर्वता मुकुलिताश्रियुगानामङ्गमादमवमादिनवाचाम् ।
द्विष्यंथेव हरता ह्लियमामा तद्गुणं स्वयमकारि मदेन ॥ १०-३०
जातिगतवाच्योत्प्रेक्षा स्वरूपगा च सा ।
- १६१-क्षीवतामुपगतास्वनुवेलं तामु रोषपरितोषवतीषु ।
अग्रहीन्नु सगरं धनुर्गुणमास नृजिभ्रतनिपङ्गमनङ्ग ॥ १०-३४
यथासंख्यानप्राणिता गुणगतगम्योत्प्रेक्षा ।
- १६२-त्र समानमुपयन्तरि बध्वाः श्लिष्टवत्युपमपत्ति रसेन ।
प्रात्मनैव हरुथे कृतिनेव स्वेदमङ्गं वसनं जघनेन ॥ १०-४५
जातिगतवाच्योत्प्रेक्षा स्वरूपगा च सा ।
- १६३-पीडिते पुर उरःप्रतिषेधं भर्तारि स्तनयुगेन युवत्या ।
स्पष्टमेव दन्तं प्रतिनार्यास्तन्मयत्वमभवद्धृदयस्य ॥ १०-४६
जातिगतवाच्योत्प्रेक्षा क्रियानिमित्ता च सा ।

१६४-मप्रवेष्टुमिव योपित ईषु दिलप्यता हृदयमिष्टतमानाम् ।
आत्मनः सततमेव तदन्तर्वनिनो न खलु नूनमजानन् ॥ १०-४८

क्रियागतवाच्योत्प्रेक्षा स्वरूपगा च सा ।

१६५-स्नेहनिर्भरमधत्त बधूनामाद्रंता वपुरमनामन्त ।
यूनि गाढपरिरम्भिणि वस्त्रकनोपमम्बु बवृपे यदनेन ॥ १०-४९

क्रियागतगम्योत्प्रेक्षा श्लेषानुप्राणिता च सा ।

१६६-न स्म मानि वपुषः प्रमदानामन्तरिष्टनमसगमजग्मा ।
यद्बहुर्वहिरवाप्य विक्रम व्यानशे तनुहृहाष्यपि हर्षे ॥ १०-५०

गुणगतगम्योत्प्रेक्षा श्लेषानुप्राणिता च सा ।

१६७-आहत कुचतटेन तस्ण्याः माधु सौहममुनेति पपात ।
बुद्ध्यन प्रियतमोरसि हारात्पुष्पवृष्टिरिव भोक्तिकवृष्टि ॥ १०-५१

क्रियागतवाच्योत्प्रेक्षा उपमानुप्राणिता च सा ।

१६८-सीत्कृतानि मणितं करुणोक्ति स्निग्धमुक्तमलमर्षदवामि ।
हारभूषणरवाश्च रमण्याः कामसूत्रपदतामुपजग्मुः ॥ १०-५२

क्रियागतगम्योत्प्रेक्षा हेतुगा च सा ।

१६९-ईदृशस्य भवतः कथमेतल्लाघवं मुहूरतीव रतेषु ।
क्षिप्तमायतमदर्शयदुर्व्यां काञ्चिदाम जघनस्य महत्त्वम् ॥ १०-५३

जातिगतगम्योत्प्रेक्षा हेतुगा च सा ।

१७०-मृष्टचन्दनविशेषकभक्तिभ्रंष्टभूषणकदयितमाल्य ।
सापराध इव मण्डनमासीदात्मनैव मुदृशामुपभोगः ॥ १०-५४

गुणगतवाच्योत्प्रेक्षा हेतुगा च सा ।

१७१-योपित. पतितकाञ्चनकाञ्ची मोहनातिरभसेन नितम्बे ।

मेखलेव परित स्म विचित्रा राजते नवनसक्षतलक्ष्मी ॥ १०-२५

जातिगतवाच्योत्प्रेक्षा स्वरूपगा च सा ।

१७२-इति मदमदनाभ्या रागिण स्पष्टरागा-

ननवरत्तरतथ्रीसङ्गिनस्तानवेश्य ।

अभजत परिवृत्ति साथ पर्यस्तहस्ता

रजनिरवनतेन्दुर्लज्जयाधोमुखीव ॥ १०-२१

जातिगतवाच्योत्प्रेक्षा स्वरूपगा च सा ।

१७३-उदयमुदितदीप्तिर्याति य सगतौ मे

पतति न वरमिन्दु सौऽपरामेष गत्वा ।

स्मितरुचिरिव सद्यः साम्यसूय प्रभेति

स्फुरति विशदमेवा पूर्वंकाष्ठान्ङ्गनाया ॥ ११-१२

द्रव्यगतवाच्योत्प्रेक्षा स्वरूपगा च सा ।

१७४-मदरुचिमरणोद्गच्छता तन्मिभनस्य

त्यजत इव चिराय स्यायिनीमानु लज्जाम् ।

धमनमिव मुग्धस्य न्र सते सप्रतीदं

सितकरकरजाल वासदागायुवत्या ॥ ११-१६

द्रव्यगतवाच्योत्प्रेक्षा निदर्शानानुप्राणिता च सा ।

१७५-अनिमिपमत्रिरामा रागिणा सर्वरात्र

नवनिधुवनलीलाः कौतुकेनातिबीड्य ।

इदमुदवमितानामस्फुटालोकमंथ-

प्रयनमिव मनिद्रं घूर्णते दंपमचि. ॥ ११-१८

क्रियागतवाच्योत्प्रेक्षा हेतुगा च सा ।

१७६-नेवकुमुदवनश्रीहासकेलिप्रसङ्गा-
दधिकरुचिरशेषामप्युषा जागरित्वा ।
अयमपरदिशोऽङ्गे मुञ्चति सस्तहस्तः ।
शिशयिपुरिव पाण्डु म्लानमात्मानमिन्दु ॥ ११-२२

क्रियागतवाच्योत्प्रेक्षा समामोषितमूला च सा ।

१७७-सपदि कुमुदिनीभिर्मीलित हा क्षपापि
क्षयमगमदपेतास्तारकास्ताः समस्ताः ।
इति दयितकलत्रश्चिन्तयन्नङ्गमिन्दु-
वंहति कुरामशेष अष्टशोभ द्युचेव ॥ ११-२४

द्रव्यगतवाच्योत्प्रेक्षा क्रियानिमित्ता च सा ।

१७८-प्रकटमलिनलक्ष्मा मृष्टपत्रावलीकं -
रधिगतरतिशोभं प्रत्युषः प्रोषितश्रीः ।
उपहसित इवासो चन्द्रमाः कामिनीनां
परिणतशरकाण्डापाण्डुभिर्गण्डभागैः ॥ ११-२०

जातिगतवाच्योत्प्रेक्षा क्रियानिमित्ता च सा ।

१७९-सकलमपि निकाम कामलोलाव्यनारी-
रतिरभसविमर्देभिन्नवत्यङ्गरागे ।
इदमतिमहदेवाश्चर्यमादचर्यधाम्म-
स्तव ग्वलु मुखरागो यन्न भेद प्रयातः ॥ ११-३१

जातिगतगम्योत्प्रेक्षा गुणनिमित्ता च सा ।

१८०-कृतगुरुतरहारच्छेदमालिङ्गय पत्यो
परिशिषिलितगात्रे गन्तुमापृच्छमाने ।

विगलितनवमुक्तास्थूलवाष्पाम्बुविन्दु-
स्तनयुगमवलायास्तत्क्षणं रोदित्तीव ॥ ११-३८

जातिगतवाच्योत्प्रेक्षा क्रियानिमित्ता च सा ।

१८१-भवकनकपिशाङ्ग वासराणां विधातुः
ककुभि कुलिशपाणेर्भाति भासां वितानम् ।
जनितमुवनदाहारम्भमम्भामि दग्ध्वा
ज्वलितमिव महान्धेरुध्वंमौर्वानिलाचि ॥ ११-४३

जातिगतवाच्योत्प्रेक्षा क्रियानिमित्ता च सा ।

१८२-विततपृथुवरन्नातुत्यरूपमंयूग्मैः
कलश इव गरीयान्दिग्भिराकृष्यमाणाः ।
कृतचपलविहंगालापकोलाहलामि-
र्जलनिघजलमध्यादेप उत्तार्यतेऽर्कः ॥ ११-४४

जातिगतगम्योत्प्रेक्षा उपमानुप्राणिता च सा ।

१८३-पयसि सलिलराशेर्नक्तमन्तनिमग्नः
स्फुटमनिशमतापि ज्वालया वाडवाग्नेः ।
यदयमिदमिदानीमङ्गमुद्यन्दघाति
ज्वलितखदिरकाष्ठाङ्गारगौरं विवस्वान् ॥ ११-४५

द्रव्यगतगम्योत्प्रेक्षा क्रियानिमित्ता च सा ।

१८४-प्रतुहिनरविनासो केवल नोदयाद्रिः
क्षणमुपरिगतेन क्षमानृत. सर्व एव ।
नवकरनिकरेण स्पष्टवन्धूकसून-
स्तवकरचितमेते शेखरं विभ्रतीव ॥ ११-४६

जातिगतवाच्योत्प्रेक्षा क्रियानिमित्ता च सा ।

१८५-परिणतमदिराभं भास्करेणांशुवासां-
स्तिमिरकरिषदाया सर्वदिशु क्षताया ।

रधिरमिव बहन्त्यो भान्ति बालातपेन
द्वुरितमुभयरोधोवारितं वारि नद्य ॥ ११-४६

जातिगतवाच्योत्प्रेक्षा रूपकानुप्राणिता च सा ।

१५६-अधिरजनि दधूभिः पीतमैरेयरिक्तं
कनकचपकमेतद्रोचनालोहितेन ।
उदयदहिमरोचिज्योतिपाकान्तमन्त-
मंधुन इव तथैवापूर्णमद्यापि भङ्गति ॥ ११-५१

जातिगतवाच्योत्प्रेक्षा हेतुगा च सा ।

१५७-प्लुतमिव निशिरांसोरुगुभिर्यन्निशासु
स्फटिकमयमराजद्राजताद्विस्वस्तामम् ।
अरुणितमकठोरैर्वैश्व कश्मीरजाम्भः-
स्नपितमिव तदेतद्भ्रानुभिर्भाति भानो ॥ ११-५३

जातिगतवाच्योत्प्रेक्षा क्रियानिमित्ता च सा ।

१५८-चिरमतिरसलौल्यादध्वन्यं लम्बिताना
पुनरयमुदयाय प्राप्य धाम स्वमेव ।
दलितदलकपाट, पट्पदानां सरोजे
सरभम इव मुक्तिस्फोटमर्कः करोति ॥ ११-६०

द्रव्यगतवाच्योत्प्रेक्षा क्रियानिमित्ता च सा ।

१५९-युगपदयुगसन्निस्तुल्यनन्ध्वंमंयुम्भ-
दंगसतदलभेद कौतुकेनाशु कृत्वा ।
धियमनिकुलगीर्तुर्ललितां पङ्कजान्त-
भवनमधिगयानामादरात्पश्यतीव ॥ ११-६१

द्रव्यगतवाच्योत्प्रेक्षा क्रियानिमित्ता च सा ।

१६०-अदयमिव कराग्रैरेष निष्पीड्य सद्यः
सशधरमहरादौ रागवानुष्णरहिम् ।

अवकिरति नितान्तं कान्तिनिर्यासमब्द-
स्तुतनवजलपाण्डुं पुण्डरीकोदरेषु ॥ ११-६२

द्रव्यगतवाच्योत्प्रेक्षा उपमानुप्राणिता च सा ।

१६१-प्रविकसति चिराय द्योतिताशेषलोके

दशशतकरमूर्ताविक्षिणोव द्वितीये ।

सितकरवपुषामो लक्ष्यते सप्रति द्यौ-

विगलितकिरणेन व्यङ्गितैकेक्षणैव ॥ ११-६३

द्रव्यगतवाच्योत्प्रेक्षा गुणनिमित्ता च सा ।

१६२-उत्क्षिप्तगात्रः स्म विडम्बयन्ननः समुत्पतिष्यन्तमगेन्द्रमुच्चकौ ।

घ्राकुञ्चितप्रोहनिष्पितक्रम करेणुरारोहयते निषादिनम् ॥ १२-१

जातिगतगम्योत्प्रेक्षा क्रियानिमित्ता च सा ।

१६३-यान्तोऽनृशान्तश्चरणैरिवावनि जवात्प्रचोर्णैरमितः प्रकीर्णकैः ।

अद्यापि सेनातुरगा सविस्मयैरलूनपक्षा इव मेनिरे जनैः ॥ १२-१७

जातिगतवाच्योत्प्रेक्षा हेतुगा च सा ।

१६४-नूणं प्रणैश्चा कृतनादमुच्चकं. प्रणोदितं वेतरमुग्धमध्वनि ।

प्रात्मीयनेमिघ्नतमान्द्रमेदिनीरजश्चयाक्रान्तिनयादिवाद्भवत् ॥ १२-१६

जातिगतवाच्योत्प्रेक्षा स्वरूपगा च सा ।

१६५-व्यासेद्भुमस्मानवधानतः पुरा

चलत्पसावित्युपकण्यमन्नसौ ।

गीतानि गोप्या. बलम मृगवज्रो

न नूनमतीति हरिष्यंलोकयत् ॥ १२-४३

जातिगतवाच्योत्प्रेक्षा स्वरूपगा च सा ।

- १६६-आलोकयामास हरिमंहीधरानधिभ्रमन्तीर्गजताः पर शसाः ।
उत्पातवातप्रतिकूलपातिनीरूपत्यकाभ्यो बृहती शिला इव ॥१२-५०
जातिगतवाच्योत्प्रेक्षा स्वरूपगा च सा ।
- १६७-प्रासादगोभातिशयालुभि पथि प्रभानिवासा पटवेदमभिर्बभुः ।
नूनं सहानेन वियोगविकलवा पुरः पुरश्रीरपि नियंथौ तदा ॥ १२-६३
जातिगतवाच्योत्प्रेक्षा स्वरूपगा च सा ।
- १६८-वर्ष्मं द्विपाना विरुदन्त उच्चकंबनेचरेम्यश्चिरमाचचक्षिरे ।
गण्डस्थलाघर्षगलन्मदोदकद्रवद्रुमस्कन्धनिलायिनोऽलय ॥ १२-६४
जातिगतगम्योत्प्रेक्षा हेतुगा च सा ।
- १६९-उद्धूतमुच्चैर्ध्वंजिनीभिरशुभि प्रतप्तमम्परांतया विदस्वतः ।
माल्लादिकह्लारसमीरणाहते पुर पपाताम्भसि यामुने रज. ॥ १२-६६
जातिगतगम्योत्प्रेक्षा गुणानिमित्ता च सा ।
- २००-अभ्युद्यतस्य क्रमितुं जवेन गा तमालनीला नितरां धृतायति ।
सीमेव सा तस्य पुर. क्षणवभौ बलाम्बुराशेर्महतो महापगा ॥१२-७०
जातिगतवाच्योत्प्रेक्षा रूपकानुप्राणिता च सा ।
- २०१-लोलैररिर्ब्रंश्वरशौरिवाभितो जवाद्ब्रजन्तीभिरमी सरिञ्जनैः ।
तोभि प्रतेरे परितः प्लवोदितभ्रमोनिमोलल्ललनावलम्बितैः ॥ १२-७१
जातिगतगम्योत्प्रेक्षा उपमामूला च सा ।
- २०२-मीमन्त्यमाना यदुभूभृता बलैर्वभौ तरङ्गिर्गदलासितद्युतिः ।
सिन्दूरितानेकपककणाङ्किता तरङ्गिणी वेणिरिषायता भुव. ॥१२-७५
जातिगतवाच्योत्प्रेक्षा स्वरूपगा च सा ।

२०३-अध्याहृतक्षिप्रगतैः समुच्छ्रिताननुजिह्वन्तद्वाधिमभिर्गरीयसः ।

नाव्य पय. केचिदतारिपुर्भुजं क्षिपद्भिर्स्मृन्तपरंरिवोमिभिः ॥१२-७६

जातिगतवाच्योत्प्रेक्षा स्वरूपगा च सा ।

२०४-यद्गुर्भृतरागमनलब्धजन्मन. प्रमदादभानिव पुरे महीयनि ।

सहसा तत. न सहितोज्जुजन्मभिर्वसुधाधिपोऽभिमुचनस्य निर्ययो ॥१३-१

गुणगतवाच्योत्प्रेक्षा हेतुगा च सा ।

२०५-गतया निरन्तरनिवासमध्युर परिनाभि नूनमवमुच्य दारिद्र्यम् ।

कुरुराजनिदंयनिपीडनानयान्मुत्समध्यरोहि मुरविद्विष श्रिया ॥१३-११

गुणगतवाच्योत्प्रेक्षा क्रियानिमित्ता च सा ।

२०६-शिरसि स्म जिघ्रति सुरारिबन्धने ह्यनवामन विनयवामनं तदा ।

यशस्तेव वीर्यविजितामरद्रुमप्रसवेन वासितशिशोर्दहे नृपः ॥ १३-१२

जातिगतवाच्योत्प्रेक्षा गुणनिमित्ता च सा ।

२०७-गतयोरभेदमिति सैन्ययान्तयोरथ भानुजह्नु तनयाम्नसोरिव ।

प्रतिनादितामरविमानमानकैर्नितरा मुदा परमवेव दध्वने ॥ १३-२१

जातिगतवाच्योत्प्रेक्षा उपमानुप्राणिता च सा ।

२०८-मन्वभोक्षितुं क्षितिपतेरप्येषां परितः प्रकल्पितनिवेतनं बहि ।

उपरध्यमानमिव भून्ता बर्तः पुटभेदन दनुमुताग्निरेक्षत ॥ १३-२६

द्रव्यगतवाच्योत्प्रेक्षा क्रियानिमित्ता च सा ।

२०९-अवलोकनाय नुरविद्विषा द्विष. पटहप्रणादविहितोपहृतयः ।

अवधीरितान्यकरणोयसत्त्वरा प्रतिरध्यभोवुरय पीरयोपितः ॥१३ ३०

जातिगतगम्योत्प्रेक्षा क्रियानिमित्ता च सा ।

- २१०-अविष्टया निजनिकेतमुच्चकैः पवनावधूतवसनान्तपैकया ।
विहितोपशोभमुपयाति माघवे नगर व्यरोचत पताकयेव तत् ॥ १३-३६
जातिगतवाच्योत्प्रेक्षा स्वरूपगा च सा ।
- २११-करयुगमपद्यमुकुलापवजितैः प्रतिवेश्म लाजकुसुमैरवाकिरन् ।
अवदीर्णंशुक्तिपुटमुक्तमोक्तिकप्रकरैरिव प्रियरयाङ्गमङ्गनाः ॥ १३-३७
जातिगतवाच्योत्प्रेक्षा स्वरूपगा च सा ।
- २१२-धरणीधरेन्द्रदुहितुभंयादसौ विपमेक्षण स्फुटममूर्न पर्यति ।
मदनेन वीतभयमित्यधिष्ठिताः क्षणमीक्षते स्म स पुरोधिलासिनोः ॥ १३-३८
द्रव्यगतग्रम्योत्प्रेक्षा क्रियानिमित्ता च सा ।
- २१३-निजसौरभभ्रमितभृङ्गपक्षतिव्यजनानिलक्षयितघर्मवारिणा त . .
अभिगौरि काचिदनिमेपदृष्टिना पुरदेवतेव वपुषा व्यमाव्यत ॥ १३-४५
जातिगतवाच्योत्प्रेक्षा स्वरूपगा च सा ।
- २१४-अभियाति नः सतृप एष चक्षुषो हरिरित्यखिद्यत नितम्बिनीजनः ।
न विवेद यः सततमेनमीक्षते न वितृष्णात्ता व्रजति खरवमावपि ॥ १३-४६
गुणगतवाच्योत्प्रेक्षा क्रियानिमित्ता च सा ।
- २१५-प्रकृतस्वसद्यगमनादर .।क्षणं लिपिकर्मनिमित्त इव व्यतिष्ठत ।
गतमच्युतेन सह शून्यता गतः प्रतिपालयन्मन इवाङ्गनाजनः ॥ १३-४७
जातिगतवाच्योत्प्रेक्षा क्रियानिमित्ता च सा ।
- २१६-अधिरान्नि यत्र निपतन्नभोलिहा कलघोतशिलवेश्मना रुचौ ।
-पुनरप्यवापदिव दुग्धवारिविद्वान्गर्भवान्मनिदाघदोधिति ॥ १३-५१
द्रव्यगतवाच्योत्प्रेक्षा उपात्तविषया च सा ।

- २१७-विपुलालबालभृतवारिदपंणप्रतिमागतरभिविरेजुरात्मभिः ।
 यदुपान्तिकेषु दधतो महीरुह मपलागरानिमिव मूनसंहृतिम् ॥१३-५७
 जातिगतवाच्योत्प्रेक्षा स्वरूपगा च सा ।
- २१८-सकले च तत्र गृहमागते हरी नगरेऽप्यकालमहमादिदेश सः ।
 सततोत्सव तदिति नूनमुग्मुदो रमयेन विस्मृतमनून्महीमृतः ॥१३-६७
 गुरागतवाच्योत्प्रेक्षा उपासविषया च सा ।
- २१९-त जगाद गिरमुदिगरन्निव स्नेहमाहितविवामया दृशा ।
 मज्ञकर्मणि मनः ममादधद्वाग्विदां वरमकद्वदो नृपः ॥ १४-१
 क्रियागतवाच्योत्प्रेक्षा स्वरूपगा च सा ।
- २२०-सोलहेतिरमनाशतप्रभामण्डलेन त्वमता हसन्निव ।
 प्राज्यमाज्यमनकृदपट्टकृतं निर्मलीमममलीढ पावकः ॥ १४-२४
 जातिगतवाच्योत्प्रेक्षा भावाभिमानो क्रियानिमित्ता च सा ।
- २२१-उन्नमन्मपदि धूम्रयन्दिश साग्द्रतां दधदधःकृताम्बुदः ।
 धामिधाय दहनस्य केतनः कीर्तयन्निव दिवोकसां प्रियम् ॥ १४-३०
 जातिगतवाच्योत्प्रेक्षा फलस्वरूपगा च सा ।
- २२२-गच्छतापि गगनाप्रमुच्चकैर्यस्य भूधरगरीयमाङ्घ्रिणा ।
 क्रान्तकंधर इवाबलो बलिः स्वर्गमर्तुं रगमत्नुबन्धुनाम् ॥ १४-३६
 जातिगतवाच्योत्प्रेक्षा क्रियानिमित्ता च सा ।
- २२३-क्रानतोऽन्ध ददृशुदिवोकसो दूरमूरमतिनीलभायतम् ।
 स्योम्नि दिव्यसरिदम्बुपद्मनिस्पर्धयेव यमुनौघमुत्थितम् ॥ १४-७७
 दम्पगतवाच्योत्प्रेक्षा स्वरूपगुरानिमिता च सा ।

२२५-सुभितजंयन्निव समस्तनूपगणमत्तावकम्पयत् ।

लोलमुकुटमणिरदिम शनैरगनैः प्रकम्पितजगतत्रय गिरः ॥ १५-३

क्रियागतवाच्योत्प्रेक्षा स्वरूपगा च सा ।

२२५-कतकजङ्गदद्युतिभिरस्य गञ्जितमरुत्तपिणङ्गताम् ।

क्रोधमयशिक्षिगिम्बापटलैः परितः परीतमिव बाहुमण्डलम् ॥ १५-७

जातिगतवाच्योत्प्रेक्षा उपात्तवियया च सा ।

२२६-वृत्रसनिधानमिव तस्य पुनरपि तृतीयचक्षुषा ।

क्रूरमजनि कुटिलभ्रु गुरुभ्रुकुटीव ठोरितललाटमानमम् ॥ १५-८

जातिगतवाच्योत्प्रेक्षा स्वरूपगा च सा ।

२२७-इति भीष्मभाषितवचोऽर्थसुधिगतवतामिव ।

सौभमगमदनिमात्रमयो गिगुपालपक्षपृथिवीभृता गणः ॥ १५-१०

क्रियागतवाच्योत्प्रेक्षा मृणनिमित्ता च सा ।

२२८-प्रविदारितास्युत्तरोश्चनयनकुसुमोज्ज्वलः स्फुरन् ।

प्रातरहिमकरताम्रननुविपजद्रुमोऽपर इवामवदद्रुमः ॥ १५-१६

द्रव्यगतवाच्योत्प्रेक्षा रूपकानुप्रासिता च सा ।

२२९-श्रमिधिस्रस्तः किमपि शङ्खवदनविकृतं व्यभाव्यत ।

श्रस्तगनाधरमिवोपलमस्त्रितदन्तपट्टि मुखमुत्तमौजसः ॥ १५-२१

जातिगतवाच्योत्प्रेक्षा हेतुगा च सा ।

२३०-गुहकोपददपदमापदमितयवनस्य रीड्रताम् ।

व्यात्तमशितुमिव सर्वजगद्रिकरालमास्यकुहरे विवक्षतः ॥ १५-२६

जातिगतवाच्योत्प्रेक्षा स्वरूपगा च सा ।

२३१-परितश्च धीतमुखरुक्मविलसदहिमागुमण्डलाः ।

तेनुरतनुवपुष पृथिवी स्फुटलक्ष्यतेजन इवात्मजा. धिय. ॥ १५-७८

जातिगतवाच्योत्प्रेक्षा हेतुगा च सा ।

२३२-प्रधिमण्डलोद्धतपरागघनवनयमध्यवर्तिनः ।

• पेतुरगनय इवागनकैर्गृह्णति स्वनव्यथितजन्तवो रथा ॥ १५-७९

जातिगतवाच्योत्प्रेक्षा रूपवानुप्राणिता च सा ।

२३३-प्रविवस्मत् प्रियतमस्य निगडमिव चक्षुरक्षिपन् ।

नीननलिनदलदामरुचि प्रतिपादयुग्ममचिरोडमुन्दरी ॥ १५-८०

जातिगतवाच्योत्प्रेक्षा क्रियानिमित्ता च सा ।

२३४-मह कज्जलेन विरराज नयनवभलाम्बुमतति ।

गण्डफलकमभित सुतनो षट्पदीव शोकमयवृष्णवरमनः ॥ १५-८१

जातिगतवाच्योत्प्रेक्षा फलगा च सा ।

२३५-विदुषीव दशनममुष्य युवतिरतिदुर्लभं पुनः ।

याम्भमनिमिपमत्तृप्तमताः पतिभोजते स्म नृशमो दृशः पथः ॥ १५-८२

क्रियागतवाच्योत्प्रेक्षा हेतुगा च सा ।

२३६-भ्रलक्षयत क्षणदलिताङ्गदे गदे करोदरप्रहितनिजांमघामनि ।

समुल्लसच्छकसितपाटलोपलं स्फुनिङ्गवान्स्फुटमिव कोपपावकः ॥ १५-८३

जातिगतवाच्योत्प्रेक्षा स्वरूपगा च सा ।

२३७-यदुत्पतत्पृथुतरहारमण्डलं च्यवतत द्रुतमभिदूतमूल्मुव ।

बृहच्छिलातलकठिनांमपट्टितं ततोऽभवद्भ्रमितामिवाग्निम मद ॥ १५-८४

गुणगतवाच्योत्प्रेक्षा स्वरूपगा च सा ।

- २३८-निरायतामनलशिखोज्ज्वलां ज्वलग्रसप्रभाकृतपरिवेषसपदम् ।
अविभ्रमद्भ्रमदनलोल्मुकाकृति प्रदेशिनी जगदीव दग्धुमाहुकि । १७-६
जातिगतवाच्योत्प्रेक्षा हेतुगा च सा ।
- २३९-दुरीक्षतामनजत मन्मथस्तथा यथा पुरा परिचितदाहघाष्टर्षया ।
ध्रुवं पुरः सशरममु तृतीयया हरोऽपि न व्यसहत वीभितु दृगा १७-१०
द्रव्यगतवाच्योत्प्रेक्षा गुणनिमित्ता च सा ।
- २४०-मकुङ्कुमैरविरलमम्बुविन्दुभिर्गवेषण. परिणतदाडिमारणं ।
स मत्सरम्फुटितवपुर्विनिसृतैर्बभौ चिरं निचिन इवामृजां नवं । १७-१४
द्रव्यगतवाच्योत्प्रेक्षा क्रियानिमित्ता च सा ।
- २४१-प्रतिक्षणं विधुवति शारणे शिरः शिम्बिद्धुत. वनककिरीटरश्मयः ।
अशङ्कितं युधमघुना विनन्दवमो क्षमापत्नीनिति निरराजमन्त्रिव । १७-१६
जातिगतवाच्योत्प्रेक्षा क्रियानिमित्ता च सा ।
- २४२-मनोहरैः प्रकृतिमनोरमाकृतिभंयप्रदं. समितिषु भीमदर्शनं ।
मदैवतैः सततमयानप्रायिभिर्निजाङ्गवन्मुरजिदमेध्यतायुधैः ॥ १७-२६
द्रव्यगतगम्योत्प्रेक्षा गुणनिमित्ता च सा ।
- २४३-बवृंहिरे गजपतयो महानकाः प्रदध्वनुर्जयतुरगा जिहैपिरे ।
असंभवद्विरिवरगह्वरैरभूत्तदा रवेदंलित इव स्व आश्रयः ॥ १७-३१
क्रियागतवाच्योत्प्रेक्षा हेतुगा च सा ।
- २४४-अनारतं रसति जयाय दुन्दुभी मघुद्विष. फलदलघुप्रतिस्वनैः ।
विनिष्पतन्मृगपतिभिर्गुहामुखैर्गता परां मुदमहमन्निवाद्रय- । १७-३२
जातिगतवाच्योत्प्रेक्षा क्रियानिमित्ता च सा ।

२४५-सविक्रमशमणचलेरितस्तत प्रकीर्णकैः क्षिपत इव जिते रजः ।

व्यरमिपुर्न म्बलु जनस्य दृष्टयस्तुरंगमादभिनवभाण्डमारिण ॥१७-२६

जातिगतवाच्योत्प्रेक्षा गुणनिमित्ता च सा ।

२४६-यियासितामथ मधुभिद्विवस्वता जनो जरन्महिषविपाणुघूसराम् ।

पुरः पतत्परबलरेणुमालिनीमलक्षयद्विंशमभिधूमितामिव ॥ १७-४१

जातिगतवाच्योत्प्रेक्षा रूपकानुप्राणिता च सा ।

२४७-ध्वजानुकैर्ध्रुवमनुकूलमारतप्रसारितं प्रसभकृतोपहृतयः ।

यदूनभिद्रुततरमुद्यतामुघा क्रुधा पर रयमरयः प्रपेदिरे ॥ १७-४६

जातिगतवाच्योत्प्रेक्षा क्रियानिमित्ता च सा ।

२४८-पुरा शरक्षतिजनितानि संयुगे नयन्ति न प्रसभमसृञ्जि पङ्कताम् ।

इति ध्रुव व्यलगिपुरात्तभीतयः समुच्चकैरनलसवस्य केतवः ॥१७-५१

जातिगतवाच्योत्प्रेक्षा फलगा च सा ।

२४९-शिरोरुहैरलिवूलकोमलैरमी मुघा मूधे मृपत युवान एव मा ।

वलोद्धत धवलितमूर्धजनिति ध्रुवं जनाञ्जरत इवाकरोद्रज ॥१७-५८

गुणगतवाच्योत्प्रेक्षा हेतुगा च सा ।

२५०-द्रुतद्रवद्रथचरणक्षतक्षमातलोत्तसद्वहूलरजोवगुण्टितम् ।

युगक्षयक्षणनिरवग्रहे जगत्वयोनिधेर्जल इव मग्नभावंभी ॥ १७-६०

द्रव्यगतवाच्योत्प्रेक्षा फलगा च सा ।

२५१-गजेन्द्रजाक्रमणभरावनत्रया रमातलं यदल्लिलमानशे मुवा ।

नभस्तलं बहुलतरेण रेणुना ततोऽगमत्त्रिजगदिवैवर्ता स्पुटम् ॥ १७-६१

क्रियागतवाच्योत्प्रेक्षा स्वरूपगा च सा ।

२१२-मदाम्भसा परिगलितेन मन्त्रघा गजाञ्जनः जमितरजश्चयानघः ।

उपयैवस्थितधनपांशुमण्डनानलोमयत्तपटमण्डपानिव ॥ १७-६८

जातिगतवाच्योत्प्रेक्षा स्वरूपगा च सा ।

२१३-संजग्माते तावपायानपेक्षी सेनान्मोघी घोरनादौ रयेण ।

पक्षच्छेदात्पूर्वमेकत्र देगे वाञ्छन्ती वा विन्ध्यसह्यौ निनेतुम् ॥ १८-१

वा गद्द. इवार्थः । जातिगतवाच्योत्प्रेक्षा सा च हेतुस्वरूपगा ।

२१४-वधोविद्धा घोरितेन प्रयातामश्रीयानामुच्चकंरुचलन्तः ।

रौक्मा रेजुः स्यासता मृनिभाजो दर्पत्पेव व्याप्तदेहस्य शेषाः ॥ १८-५

अभावाभिमाने गुणगतवाच्योत्प्रेक्षा ना च स्वरूपगा ।

२१५-मंत्रीडन्ती तेजिताश्रस्य रागादुद्यम्यारामप्रकायोत्थिनस्य ।

रंहोभाजामलघुं म्यन्दनानां हाहाकारं प्राजितुः प्रत्यनन्दन् ॥ १८-७

जातिगतगम्योत्प्रेक्षा सा चोपात्तविषया ।

२१६-कृबलिानां नांपरायान्तरायं भूरेणूनां मृत्युना मार्जनाय ।

संमार्जन्यो नूनमुद्धूयमाना भान्ति स्मोच्चैः कैतनानां पताकाः ॥ १८-८

जातिगतवाच्योत्प्रेक्षा सा चोपात्तविषया ।

२१७-घष्टानादो निस्वनो डिण्डिमानां प्रवेयाणानारवो वृंहितानि ।

श्रोमेतीद प्रत्यदोचन् गजानामुल्पाहार्यं वाचमावोरणस्य ॥ १८-१०

गुणगतवाच्योत्प्रेक्षा सा च क्रियानिमित्ता ।

२१८-चेतुं जैत्राः शैकिरे नारिमैर्न्यैः पश्यन्तोऽधो लोकमस्तेपुजात्वाः ।

नागाहृडाः पार्वतानि श्रयन्तो दुर्गाणीव ज्ञानहीनास्त्रनानि ॥ १८-२४

जातिगतवाच्योत्प्रेक्षा सा च स्वरूपगा ।

२५६-भृङ्गश्रेणीश्यामभासा समूहैर्नाराचाना विद्धनीरन्ध्रदेह ।

निर्भात्रत्वादाहवेनाहतेच्छो हृष्यन्हृत्ती हृष्टरोमेव रेजे ॥ १८-४१

गुणनिमित्तवाच्योत्प्रेक्षा सा च हेतुगा ।

२६०-ब्राम्दन्तौ दन्तिन साह्मिकयादीपादण्डौ मृत्युशय्यातलस्य ।

मन्यैरन्यस्तक्षणादागगङ्गे स्वर्गस्योच्चैरुर्ध्वमार्गाधिहृष्टः ॥ १८-४३

क्रियानिमित्ता वाच्योत्प्रेक्षा सा च स्वरूपगा ।

२६१-बुर्वञ्ज्योत्स्नाविप्रुषा तुल्यरूपस्तारस्ताराजालसागमिव द्याम् ।

खड्गाघातैर्दारिताहन्तिकुम्भादाभाति स्म प्रोच्छन्नमोक्तिकौष ॥ १८-४४

जातिगतवाच्योत्प्रेक्षा सा चोपमानुप्राणिता ।

२६२-हस्तेनाग्रे वीतभीति गृहीत्वा कचिद्व्याल क्षिप्तवानूध्वंमुच्चैः ।

प्रासीनाना व्योम्नि तस्यैव हेतोःस्वर्गस्त्रीणामपयामास नूनम् ॥ १८-४५

क्रियागतवाच्योत्प्रेक्षा सा च हेतुगा ।

२६३-तूर्यारारवैराहितोत्तालतालैर्गायन्तीभि वाहल काहनाभि ।

नृत्ते चक्षुःशून्यहस्तप्रयोग काये कूजन्वम्बुश्चैर्जहाम ॥ १८-४६

गुणगतगम्योत्प्रेक्षा सा च गुणनिमित्ता ।

२६४-गत्वा नून वंबुध सद्य रम्य मूच्छाभाजामाजगामान्तरात्मा ।

भूयो दृष्टप्रत्ययाः प्राप्नन्नाः माधीयस्ते यद्रगायाद्रियन्ते ॥ १८-४७

द्रव्यगतवाच्योत्प्रेक्षा सा च हेतुगा ।

२६५-भग्नैर्दण्डैरातपत्राणि भूमौ पर्यस्तानि प्रौढचन्द्रद्युतीनि ।

ग्राहाराय प्रेतराजस्य रोप्यस्थालानीत्र स्थापितानि स्म भान्ति ॥ १८-४८

जातिगतवाच्योत्प्रेक्षा सा च स्वरूपगा ।

२६६-रेजुभ्रंष्टा वक्षसः कुङ्कुमाङ्का मुक्ताहाराः पार्थिवाना व्यसूनाम् ।
हासास्त्रक्ष्या पूर्णकामस्य मन्ये मृत्योर्दन्ता पीतरक्तासवम्य ॥ १८-६८
जातिगतवाच्योत्प्रेक्षा सा च उपात्तविषया ।

२६७-निम्नेध्वोधी भूतमस्त्रधतानामस्र भूमी यच्चकामाचकार ।
रागार्थं तत्किं नु कौमुभमम्भ सव्यानानामन्तकान्त पुरस्य ॥ १८-६९
जातिगतगम्योत्प्रेक्षा सा चोपात्तविषया ।

२६८-उत्क्रान्तानामामिपायोपरिष्टादध्याकाश वभ्रमु पत्रवाहा ।
मूर्ता प्रमणा नूनमद्याप्यवेक्षाभामु काय त्याजिता दाम्णास्त्रं ॥ १८-७३
गुणगतवाच्योत्प्रेक्षा सा च क्रियानिमित्ता ।

२६९-भोजोभाजा यद्रणे सत्थितानामादत्तीघ्नं साधंमङ्गेन नूनम् ।
ज्वालाव्याजादुद्धमन्ती तदन्तस्तेजस्तारं दौमजिह्वा यवाशे ॥ १८-७५
जातिगतवाच्योत्प्रेक्षा सा च क्रियानिमित्ता ।

२७०-क्रव्यात्पूगैः पुष्कराण्यानकाना प्रत्याशाभिर्मेदसो दारितानि ।
आभीलानि प्राणिन प्रत्यवस्यन्कालो नून व्याददावाननानि ॥ १८-७८
जातिगतवाच्योत्प्रेक्षा सा च फलगा ।

२७१-कीर्णं रेजे नाजिभूषिः सभन्तादश्रम्याङ्गि श्राणाभाजा अस्तीर्णं ।
बह्वारम्भैरर्धसंयोजितैर्वा रूपं सप्तु मृष्टिकर्मान्तगाला ॥ १८-७९
जातिगतगम्योत्प्रेक्षा सा च स्वरूपगा ।

२७२-इत्यालिङ्गितमालोचय जयलक्ष्म्या भयध्वजम् ।
क्रुद्धयेव क्रुधा सद्य प्रपेदे चेदिभूपति ॥ १९-२४
गुणगतवाच्योत्प्रेक्षा सा च फलगा ।

२७३-लोलासिवांलियकुला यमेत्येव त्वसा स्वयम् ।

चिकीर्षुस्तलसत्लोहवमंश्यामा सहापताम् ॥ १६-२५-११ ॥

गुणगतवाच्योत्प्रेक्षा सा च स्वरूपगा ।

२७४-निपीडनादिव मिथो दानतोयमनारतम् ।

वपुषामदयापातादिभानामभितोऽगलर्त्त ॥ १६-२६ ॥

जातिगतवाच्योत्प्रेक्षा सा च गुणनिमित्ता ।

२७५-सरक्षते गजे भृङ्गे सविपादिनिपादिनि ।

स्नय्याजेन रदित तत्रामीदृतिमीदृति ॥ १६-२७ ॥

गुणगतवाच्योत्प्रेक्षा सा च स्वरूपगा ।

२७६-अन्तकस्य पृथो तेष शयनीय इवाह्वे ।

दशनव्यमनादीयुमंस्तुणत्वे मेतङ्गजा ॥ १६-२८ ॥

जातिगतवाच्योत्प्रेक्षा सा च गुणनिमित्ता ।

२७७-कृत्त कीर्णा मर्तो रेजे दन्तगर्त्रे दन्तिनाम् ।

क्षुण्णलोकाभुमिर्मृत्योर्मुसलो लूखलैरिव ॥ १६-२९ ॥

गुणगतवाच्योत्प्रेक्षा सा च स्वरूपगा ।

२७८-प्रपूर्वमेव तत्कालसमागमसकामया ।

दृष्टेन राजन्वपुषा कटाक्षविजयश्रिया ॥ १६-३० ॥

द्रव्यगतवाच्योत्प्रेक्षा सा च गुणनिमित्ता ।

२७९-वररोऽवित्रेरो धरिविवारी वारिरारव ।

विववार वरो वैर वीरो रविरिदीवरे ॥ १६-३१ ॥

द्रव्यगतवाच्योत्प्रेक्षा सा च द्वयक्षरमूला ।

२८०—नामाक्षराणां मलना मा भूद्भूतुरतः स्फुटम् ।

अगृह्यत पराङ्गानामसूनस्र न मार्गणा ॥ १६-११०

द्रव्यगतगम्योत्प्रेक्षा सा च हेतुगा ।

२८१—सदामदवलप्राय. समुद्रतरसो बभौ ।

प्रतीतश्चिक्रम. श्रीमान्हरिर्हरिखापरः ॥ १६-११६

द्रव्यगतवाच्योत्प्रेक्षा सा च श्लेषगर्भा ।

२८२—द्विधा त्रिधा चतुर्धा च तमेकमपि शत्रव ।

पश्यन्तः स्पर्धया सद्य म्वयं पञ्चत्वमाययुः ॥ १६-११७

द्रव्यगतगम्योत्प्रेक्षा सा च गुणनिमित्ता ।

२८३—स निरायतकेतनागुकान्तः कलनिववाणकरालविद्धिणीकः ।

विरराज रिपुक्षयप्रतिज्ञामुखरो मुक्तशिखः स्वयं नु मृत्युः ॥ २०-४

जातिगतगम्योत्प्रेक्षा सा च स्वरूपगा ।

२८४—अभिवीक्ष्य विदभंराजपुत्रीकुचकाग्मीरजचिह्नमच्युनीर ।

चिरसेवितयापि चेदिराज. सहसावाप स्या तदं व योगम् ॥ २०-६

क्रियागतवाच्योत्प्रेक्षा सा च गुणनिमित्ता ।

२८५—समकालनिवानिलक्षणीयग्रहनवान्तत्रिकर्षणापवर्गैः ।

अथ साभिन्तर गरंस्तरस्वी स तिरस्कर्तुमुपेन्द्रमभ्यवर्षन् ॥ २०-८

क्रियागतवाच्योत्प्रेक्षा सा च उपात्तविषया ।

२८६—शितगल्पमुस्तावदोर्णभेषक्षरदम्भ स्फुटतीव्रवेदनानाम् ।

श्वदस्रुततीव चक्रवालं ककुभामौर्णविपुः सुवर्णपुद्गाः ॥ २०-१४

जातिगतवाच्योत्प्रेक्षा सा च फलगा ।

- २८७-विनिवारितभानुतापमेकः सकलस्यापि मुरद्विपो बलस्य ।
 धरजालमय मम ममन्तादुर सन्नो व नराधिपेन तेने ॥ २०-१६
 जातिगतवाच्योत्प्रेक्षा सा च स्वरूपगा ।
- २८८-उरना विततेन पातितान्. न मधूगाश्चितमस्तवस्तदानीम् ।
 क्षणमालिखितो नु सौष्टवेन स्थिरपूर्वापरमुष्टिरावभौ वा ॥ २०-१७
 द्रव्यगतवाच्योत्प्रेक्षा सा च गुणनिमित्ता ।
- २८९-न दिव ममचिच्छदच्छरोर्धं कृततिग्मद्युतिमण्डलापलापैः ।
 ददृशेऽथ च तस्य चापयष्ट्यामिपुरेकैव जनं नर्करद्विमृष्टा ॥ २०-१८
 गुणगतवाच्योत्प्रेक्षा सा च स्वरूपगा ।
- २९०-सविषम्भसतोद्धतोर्बुमव्यवधिम्लानमरीचि पन्नगानाम् ।
 उपरागवतेव तिग्मभासा वपुरौदुम्बरमण्डनाभमूहे ॥ २०-१९
 द्रव्यगतवाच्योत्प्रेक्षा सा च फलगा ।
- २९१-कृतमण्डलवन्धमुल्लसद्भिः गिरसि प्रत्युरम विलम्बमानैः ।
 ध्यश्चञ्जनता भुजंगभोगैर्दलितेन्दोवरमालभारिणीव ॥ २०-२०
 गुणगतवाच्योत्प्रेक्षा सा च उपमानुप्राणिता ।
- २९२-ज्वलितानललीलपल्लवान्ता. स्फुरदष्टापदपत्रपीतभाम् ।
 क्षणमात्रभवामभावकाने मुतरामानुरिवायति पताकाः ॥ २०-२१
 क्रियागतवाच्योत्प्रेक्षा सा च स्वरूपगा ।
- २९३-तपनीयनिकपंराजिगोरस्फुरदुत्तालतटिच्छटाट्टहामम् ।
 अनुबद्धसमुद्धताम्बुवाहध्वनिताडम्बरमम्बरं बभूव ॥ २०-२२
 गुणगतगम्योत्प्रेक्षा सा च स्वरूपगा ।

२६४-सवितुः परिभाषुकंमंरीचीनच्चिराम्यक्तमतङ्गजाङ्गभाभि ।
जनदंरभिन स्फुरद्भिरुच्चैर्विदधे केतनतेव धूमकेतो ॥ २०-६६
जातिगतवाच्योत्प्रेक्षा सा च स्वरूपगा ।

२६५-ज्वलतः समनाय चित्रभानो प्रलयाप्लावमिवाभिदग्ंयन्त ।
बवृषुवृपनाद्रिनो नदीना प्रतदारोपितवारि वारिवाहा ॥ २०-७०
क्रियागतवाच्योत्प्रेक्षा सा च स्वरूपगा ।

अतिशयोक्तिः

१-प्रथ प्रयत्नोद्यमितानमत्फणैर्घृते कथचित्फणिनां गरौरधः ।
न्यघाशिपातामभिदेवकीसुनं सुतेन धातुश्चरणौ मुवस्तले ॥ १-१३
असंबंधेऽपि संबंधाभिधानान् संबंधातिशयोक्तिः ।

२-पुगान्तवालप्रतिसंहृतात्मनो जगन्ति यस्या सत्रिकाशभासत ।
तनौ नमुस्तत्र न कंटभद्विपस्तपोधनान्यागमसम्भवा मुद ॥ १-२३
संबंधेऽपि असंबंधाभिधानात् संबंधातिशयोक्तिः ।

३-मित क्षितिम्ना सुतरां भुनेबंपृविमारिभिः सौघमिवाऽय लम्भयन् ।
द्विजावन्निव्याजनिशाकरांशुभिः शुचिस्मिता वाचमवोचदच्युत ॥ १-२५
असंबंधेऽपि संबंधाभिधानान् संबंधरूपातिशयोक्तिः सा चोपमागर्भा ।

४-जगत्प्रार्थात्सहस्रभानुना न यन्नियन्तुं नमभावि भानुना ।
प्रसह्य तेजोभिरमह्वचना गर्तेरदम्बव्या मुन्नममुत्तमं तम ॥ १-२७
असंबंधेऽपि संबंधाभिधानान् संबंधरूपातिशयोक्तिः ।

५-सटाच्छटाभिन्नघनेन विभ्रता नृसिंहसैहीमतनु तनुं त्वया ।

स मुग्धकान्तास्तनसङ्गमङ्गुरैरुरोत्रिदार प्रतिचस्करे नर्वः ॥ १-४७

सवधेऽपि अमवधाभिधानात् नवधातिशयोक्तिः ।

६-तिरस्कृतस्तस्य जनाभिभाविना मुहुर्महिम्ना महमा महीयसाम् ।

यभार वाष्पद्विगुणीकृत तनुस्तन्नपाद्भूमवितानमाधिजः ॥ १-६२

धूमद्वैगुण्यामवधे मवधाभिधानादतिशयोक्तिः ।

७-तपेन वर्षा शरदा हिमागमो वसन्तलक्ष्म्या शिशिरः समेत्य च ।

प्रमूनवर्षातिदधत् मदतंत्र पुरेऽस्य वास्तव्यकुन्दुम्बिता ययु ॥ १-६६

सवधाभिधानादसवधे मवधरूपातिशयोक्तिः ।

८-हृदयमरिवधोदयादुद्दद्रुद्धिम दधातु पुनः पुरन्दरस्य ।

धनपुलकपुलोमजाकुचाग्रद्रुतपरिरम्भनिषीडनक्षमत्वम् ॥ १-७४

मवधेऽप्यसम्बन्धोक्त्या सम्बन्धेऽसम्बन्धरूपातिशयोक्तिः ।

९-आश्लेषलोलुपवधूस्तनकार्कश्यसाक्षिणीम् ।

म्लापयन्नभिमानोऽणैर्बनमाला मुखानिलं ॥ २-१७

अम्लाने म्लानसम्बन्धादतिशयोक्तिः ।

१०-विरोधिवचसो मूकान्वागोशानपि कुर्वते ।

जडानप्यनुलोमार्थान्प्रवाच कृत्तिना गिरः ॥ २-२४

अमयंघे सवधातिशयोक्तिः विशेषानुप्राणिता च मा ।

११-बुद्धिशस्त्रः प्रकृत्यङ्गो धनसंवृतिकञ्चुकः ।

चारैक्षणो दूतमुखः पुष्पः कोऽपि पार्थिवः ॥ २-८२

१२-अमृतं नाम यत्सन्तो मन्त्रजिह्वेषु जुह्वति ।

शोभैव मन्दरक्षुब्धशुभिताम्भोधिवर्णना ॥ २-१०७

अत्र असवधेऽपि तत्सवधोवनेरतिशयोक्ति ।

१३-मृणालसूत्राऽमलमन्तरेण स्थितश्चलच्चामरयोद्धंय सः ।

भेजेऽभित पातुरुसिद्धमिन्धोरभूतपूर्वा रुचमम्बुराशेः ॥ ३-३

सवधमूलात् असवधे संवधरूपातिशयोक्तिः ।

१४-तमङ्गदे मन्दरकूटकोटिव्याघट्टनोत्ते जनया मणीनाम् ।

वहीयसा दीप्तिवितानकेन चकासयामासतुस्तलसन्ती ॥ ३-६

असम्बन्धेऽपि सम्बन्धोक्त्या द्वयोरतिशयोक्त्योः मकरः ।

१५-उभौ यदि व्योम्नि पृथक्प्रवाहावाकाशगङ्गापयसः पतेताम् ।

तेनोपमीयेत तमालनीलमामुक्तमुक्तालतमस्य वक्षः ॥ ३-८

अत्रासम्बन्धेऽपि सभादनाया सम्बन्धयथनादतिशयोक्तिः ।

१६-प्रसाधिनस्यास्य मधुद्विपोऽभूदन्यैव लक्ष्मीरिति युक्तमेतत् ।

वपुष्यशेषेऽखिललोककान्ता मानग्यकान्ता ह्युरमीतरा तु ॥ ३-१२

लक्ष्मीरित्यभेदे भेदरूपानि शयोक्तिरलकारः ।

१७-कपाटविस्तीर्णमनोरमोर म्थलस्थितश्रीललनस्य तस्य ।

आनन्दिताशेषजना वभूव सर्वाङ्गसङ्गिन्यपरैव लक्ष्मी ॥ ३-१३

अपरैव लक्ष्मी इति अभेदे भेदरूपातिशयोक्तिः ।

१८-प्राणच्छिद्रां दैत्यपतेर्नग्वानामुपेयुषां भूपणता क्षतेन ।

प्रकाशकार्कश्यगुणो दधाना, स्तनौ तरुण्यः परिवद्भुरेनम् ॥ ३-१४

अत्रामवधेऽपि तत्सवधोवत्यातिशयोक्तिः ।

- १९-प्रवृद्धनन्दान्बुद्धधीरनादः वृष्ट्यारणवान्परैवैवहसः ।
नन्दानिलापूरुद्धन दधानो निध्वानमश्रूयत पाञ्चदश्वः ॥ ३-२१
अत्र संबन्धेऽपि संबन्धशयनात् संबन्धानिगयोक्तिः ।
- २०-यियास्तत्तन्मन्य महीप्ररुन्मनिवापटीयान् पट्टप्रसादः ।
जनान्तरारोत्र महारांवीधः ऋदान्तराप्यन्तरयानकार ॥ ३-२४
अत्र संबन्धेऽप्यसंबन्धानिधानादतिगयोक्तिः ।
- २१-यत स नता जगता जगान धर्त्रा धरित्र्या परिना ततोऽत्र ।
महानराकुन्गिर महलचाहायकव्यप्रमुञ्ज प्रसन्ने ॥ ३-२५
अत्रानवधेऽपि संबन्धोक्तेरतिगयोक्तिः ।
- २२-श्यामारण्यैर्वारदानतोर्यैरालोडिताः काञ्चनभूपरागाः ।
आनेमिमन्ने गितिकण्ठपक्षोदद्युत्तरहुमुदिरे रयीधैः ॥ ३-२७
अत्र संबन्धेऽपि तत्संबन्धोक्तेरतिगयोक्तिः ।
- २३-वरािकवधे पूगङ्गताति यत्र अमागतैरम्बुभिरम्बुराशिः ।
लोनेरलो नद्युनिभाञ्जि नुष्णान् रत्नानि रत्नाकरत्नानवाप ॥ ३-३०
अत्र संबन्धेऽप्यनसंबन्धोक्तेरतिगयोक्तिः ।
- २४-कान्तेन्दुकान्तोपलङ्घुट्टिनेषु प्रतिक्षप हर्ष्यतनेषु यत्र ।
उर्च्वरघ.पातिपयोनुबोऽपि समूहमूटः पयना प्रणान्वः ॥ ३-४६
अत्रानसंबन्धेऽपि तत्संबन्धोक्त्यानिगयोक्तिः ।
- २५-परस्परस्पर्धिनरार्थरुपा. पौरुषिणो यत्र विधाय देधा. ।
श्रीनिनिनिप्रातपुराधर्तैवदारौनमावाच्यमन मनार्ज ॥ ३-५०
संबन्धेऽपि असंबन्धानिधानात् संबन्धरूपानिगयोक्तिः ।

२६-शुभ्रं यदन्तःकरणेन वृक्षाः फलन्ति कल्पोपवास्तदेव ।

अध्वूपुषो यामभवञ्जनस्य या सपदस्ता मनमोज्यगम्याः ॥ ३-५६

असंबवेऽपि संबंधाभिधानात् संबधातिशयोक्तिः ।

२७-याश्चात्यभागमिह मानुषु मतिपङ्खाः

पश्यन्ति शान्तमनसाद्भनरांगुजासन् ।

मंसूर्णैलव्यललनालपनोपमान-

मुत्सङ्गमङ्गिहरिणस्य मृगा द्वमूर्ते । ४-२२

असंबवेऽपि संबधाभिधानात् संबधातिशयोक्तिः ।

२८-त्रिम्बोष्ठं बहू मनुते तुरगवक्त्र-

दधुम्बन्तं मृत्वमिह कित्तं प्रियाया ।

अल्प्यन्तं मुट्टुरितरोऽपि तं निजस्त्री-

मुत्तु हस्तनभरमङ्गमोरमध्याम् ॥ ४-३८

संबवेऽपि असंबंधाभिधानात् संबधातिशयोक्तिः ।

२९ अनतिविगोऽभ्यन्तस्य जन्तरेन चिर-

म्यिनवद्दुद्दुदस्य पयमंनुत्तिम् ।

विरलविकीर्णवज्रशक्ता मक्ला-

मिह विदधानि धौतकनधौतमही ॥ ४-४१

अत्र स्थिरबुद्बुदान्बवेऽपि संभावनया संबधोक्तेरतिशयोक्तिः ।

३०-निलेषु रत्नकिरराः किरणैर्विहृन्दो-

रच्चाववैरुपमतेषु महत्संस्लाम् ।

श्रीशानि नूनमहिमांगुरसी विलेनि

व्याकोमबोक्त्रदतां दधते तन्निग्नः ॥ ४-४६

इह संबंधरुपातिशयोक्तिः सा च भ्रान्तिमदनुप्राणिता ।

३१-प्राग्भागत पतदिहेदमुपत्यकाम्

दृङ्गारितायतमहेभकराभमम्भ ।

सलक्ष्यते विविधरत्नकरानुविद्ध-

मूर्ध्वंप्रक्षारितसुराधिपचापचारु ॥ ४-४६

अपेन्द्रचापस्योर्ध्वंत्वात्तवधेऽपि मवधोक्तेरतिगयोक्ति ।

३२-प्रोत्यं घना व्यवहिततपनाः

प्रोदृध्वान्त दिनमिह जलदा ।

दोषामन्य विदधति नुरत-

क्रीडाभासध्रमसमपटव' ॥ ४-६२

अत्रा तन्वन्धेऽपि तत्तन्वन्धोक्तेरतिगयोक्तिरनंगार ।

३३-दपंशानिर्मलानु पतिते घनतिमिरनुषि

जगोतिषि रौन्ध्रभित्तिषु पुरः प्रतिपलति मुहुः ।

घोडमममुखोऽपि रमरोरपहतवतनाः

वाञ्छनकंदेरासु तस्सरोरिह नयति रविः ॥ ४-६३

अत्रातन्वन्धेऽपि तन्वन्धोक्तेरतिगयोक्तिः ।

३४-नीहारजालमलिनः पुनरत्नान्द्रा

वृषन्वधूजतविलोचनरश्मनालाः ।

धुष्णः क्षरा चदृढलंजिदनातिगांसुः

पांसुदिसां मुलमवृत्तननुत्पितोऽपि ॥ ४-६४

अत्रादिशांसुसत्य आदररागमन्धन्धेऽपि तन्वन्धोक्तेरतिगयोक्तिः ।

३५-धध रिरत्तुमसुं धुगनद्गिरी कृत्तनधास्वदरश्मननक्षिना ।

रत्तुगणैव निरेतिनुनादये मुनि पदे दिवदन्तहृत्तं नतव ॥ ५-१

अत्रातन्वन्धेऽपि तन्वन्धोक्तेरतिगयोक्तिः ।

- ३६-गजकदम्बकमेचकमुच्चकोर्नभसि वीक्ष्य नवाम्बुदमम्बरे ।
अभिसप्तार न वल्लभमङ्गना न चकमे च कमेकरस रह ॥ ६-२६
नवाम्बुदस्योद्दीपकत्वादतिशयोक्ति सा च कार्यकारणस्था ।
- ३७-इदमयुक्तमहो महदेव यद्वरसतो स्मरयत्यनिलोऽन्यदा ।
स्मृतमयोवनसोप्मपयोधरान् सतुहिनस्तु हिनस्तु वियोगिन ॥ ६-२६
अमारके मारकसवधोक्तेरतिशयोक्ति ।
- ३८-मुदमब्दभुवामषा मयूरा सहसायन्त नदी पषाट लाभे ।
अलिना रमतानिनी शिलीन्ध्रे सह सायन्तनदीपषाटलाभे ॥ ६-७२
अत्र कार्यकारणयो सहत्वेऽक्रमातिशयोक्ति ।
- ३९-नखरुचिरचितेन्द्रचापलेख ललितगतेषु गतागत दधाना ।
मुखरित्वलयं पृथो नितम्बे मुञ्जलतिका मुद्गरस्वलेतरुण्याः ॥ ७-४
अत्र इन्द्रचापरचनाया असम्बन्धेऽपि तत्संबन्धाभिधानादतिशयोक्तिः ।
- ४०-उपवनपवनानुपातदर्शरलिभिरस्ताभि यदङ्गनाजनस्य ।
परिमलविषयस्तदुन्नतानामनुगमने खलु सपदोऽग्रत स्थाः ॥ ७-२७
अत्रानुगमनयोर्द्वयोरभेदाध्यवसायात् श्लेषोत्थापितातिशयोक्तिरलंकारः ।
- ४१-अभिमुखमुपयाति मा स्म किञ्चित्त्वमभिदधा पटले मधुव्रतानाम् ।
मधुमुरभिमुखाब्जगन्धलब्धेरधिकमधित्वदनेन मा निपाति ॥ ७-४६
अत्र निपाताऽम्बधेऽपि तत्संबन्धोक्तेरतिशयोक्तिरलंकारः ।
- ४२-सरजसमकरन्दनिर्भरासु प्रसवविभूतिषु भूत्वा विरक्तः ।
ध्रुवममृतपनामवाञ्छयासाविंधरमनु मधुपस्तेवाजिहीते ॥ ७-४२
मधुपस्याधरोद्देशस्यासंबन्धेऽपि संबन्धाभिधानादतिशयोक्तिः ।

- ४३-मृदुचरणतलाश्रदु स्थितत्वादसहतरा कुचकुम्भयोर्भरस्य ।
उपरि निरवनम्ब्रन प्रियस्य न्यपनदयोच्चतरोच्चिचीपयान्या ॥७-४८
अत्र सहतरत्वमयधेऽपि तदमवधाभिधानादतिशयोक्तिः ।
- ४४-मुहुरूपहृमिनामिवालिनादेवितरति न. कलिका किमर्थमेनाम् ।
वसतिमुपगतेन घाम्नि तस्या शठ कलिरेप महास्त्वयाद्य दत्त ॥७-४९
कोरककलहयोर्भेदेऽभेदम्पातिशयोक्ति ।
- ४५-अवचितकुसुमा विहाय वल्लीर्युं धतिपु कोमलमात्यमालिनीपु ।
पदमुपदधिरे कुलान्यलाना न परिचयो मलिनात्मना प्रधानम् ॥७-५०
अत्र मलिनात्मना दुष्टचित्तत्वेन सहाभेदाध्यवसायादतिशयोक्ति ।
- ४६-प्रधिकमरुणिमानमुद्बहद्भिर्विकसदशीतमरीचिरदिमजालं ।
परिचितपरिचुम्ब्रनाभियोगादपगतकु कुमरेणुमि. कपोलै. ॥ ७-५१
असम्बन्धे सम्बन्धोदत्यातिशयोक्ति ।
- ४७-यान्तीना मममसितभ्रुवा नतत्वा-
दमाना महति नितान्तमन्तरेऽपि ।
संसक्तं विपुलतया मिथो नितम्बं
सबाधं वृहदपि तद्वभूव वत्सै ॥ ८-१
अत्रासम्बन्धेऽपि सम्बन्धाभिधानादतिशयोक्तिः ।
- ४८-गच्छन्ती रलममवेक्ष्य विस्मयिन्य-
स्तास्तन्वीनं विदधिरे गतानि हस्य. ।
बुद्ध्वा वा जितमपरेण काममात्रि-
ष्कुर्वीत स्वगुणमपत्रप. क एव ॥ ८-७
असम्बन्धे सम्बन्धाभिधानात् सम्बन्धातिशयोक्तिः ।

४९-मुग्धायाः स्मरललितेषु चक्रवाक्या
निःशङ्कं दयिततमेन चुम्बितायाः ।
प्राणेशानभि विदधुविघ्नतहस्ता.
सीत्कारं ममुचितमुत्तर तरुष्यः ॥ ८-१३

असम्बन्धेऽपि सम्बन्धाभिधानात् तत्सम्बन्धातिशयोक्तिः ।

५०-नित्याया निजवसतेनिरासिरे य-
द्वागेण श्रियमरविन्दत कराम्रैः ।
व्यवृत्तत्वं नियतमनेन निग्युरस्या
सापत्यं श्रितिनृतविद्विपो महिष्यः ॥ ८-१४

अत्र श्रीशब्देनाभेदाध्यवसायेनातिशयोक्तिः श्लेषप्रतिभोत्यापिता च सा ।

५१-संशोभं पयसि मुहुर्महेभकुम्भधीभाजा कुचयुगलेन नीपमाने ।
विदनेयं युगमगमद्रथाङ्गनाम्नोत्तृत्तः क इव मुखावहः परेषाम् ॥ ८-१५
असम्बन्धेऽपि सम्बन्धादतिशयोक्तिः सा च श्लेषमूला ।

५२-मानाभेः सरभि नतश्रुवावगाढे
चापल्यादय पयसस्तरङ्गहस्तैः ।
उच्चद्राणि स्तनयुगमध्यरोहि लब्ध-
स्पर्शानां भवति कुतोऽथवा व्यवस्था ॥ ८-२२
अत्र चापल्यादभेदाध्यवसानादतिशयोक्तिः ।

५३-गाम्भीर्यं दधद्रपि रन्तुमङ्गनाभिः
सक्षोभ जघनविघ्नदृगेन नीतः
अम्भोधिक्वसितवारिजाननोऽसौ
मर्वादा सपदि विलङ्घयाबभूव ॥ ८-२६
समासोवक्ष्यनुप्राणिता प्रतीयमानाभेदाध्यवसायमूलातिशयोक्तिः ।

५४-आदातु दमिनमिवावगाटनास-

दूर्मीणा ननिमिग्भिप्रभायेमाण् ।

वस्याश्चिद्विनतचलच्छिवाङ्गुलोक्षो

लक्ष्मीवान् नरमि रराज केनहम्न ॥ ८-२७

रूपकानुप्राणिता श्लेषमूलाप्रतीप्रमानादभेदरूपातिशयोक्ति ।

५५-उन्निद्रप्रियकमनोग्न रमण्या

नरेजे नरमि वपु प्रकाशमेव ।

युवनाना विमलतया तिरम्क्रियार्थ

नाङ्गामन्त्रपि हि भवत्यल जलौघ ॥ ८-२८

श्लेषमूलार्थान्तरग्यामानुप्राणिताभेदेऽभेदरूपातिशयोक्तिः ।

५६-उत्तुङ्गादनिलचलाशुकास्तटान्ता-

स्वेतोभिः सह भयदर्शिनां प्रियाणाम् ।

श्रोणीभिर्गुं रनिरसूगुंमुत्पतन्व-

न्तोयेषु द्रुतनरमङ्गना निपेतुः ॥ ८-२९

कार्यकारणयो पौत्रापर्यविध्वंसनरूपातिशयोक्तिः ।

५७-बुधेन्द्रिमुं न्वरचिमुज्ज्वलामञ्ज

यैस्तोयैरसिचन वल्नसा बिलानी ।

तरेव प्रनियुदतेरकारि दूरा-

त्कालुप्यं शशधरदोघिनिच्छटाच्छ्टैः ॥ ८-३०

वैवर्ष्यंकालुष्ययोरभेदाध्यवसायादतिशयोक्तिः ।

५८-उद्धोटु कनकविभूषणान्मशक्त

सध्रीचा वलयितपद्यतालसूत्र' ।

आरूढप्रतिवनिताकटाक्षभार

साधीयो गुरुरभवद्भुजस्तरण्या ८-४४

कनकविभूषणान्यशक्त गुरु माधीय इति भेदेऽभेदरूपानिशयोक्ति ।

५९-आबद्धप्रचुरपरार्धर्षिकिङ्किणीको

रामाणामनवरतोदगाहभाजाम् ।

नारावं व्यतनुत मेखलाकलाप.

कस्मिन्त्रा सजलगुणे गिरा पटुत्वम् ॥ ८-४५

भेदेऽभेदरूपानिशयोक्ति सा च श्लेषानुप्राणिता ।

६०-सौगन्ध्यं दधदपि काममङ्गनाना

दूरत्वाद्गतमहमाननोपमानम् ।

नेदायो जिनमिति लज्जयेत्र तासा-

मालोने पयसि महोत्पल ममज्ज ॥ ८-४६

शालोने पयसि महोत्पलं ममज्जेति श्लेषमूलातिशयोक्तिश्च ।

६१-मनान्तीना बृहदमलोदबिन्दुचित्रो

रेजाते रुचिरदृशामुरोजकृम्भी ।

हाराणा मणिभिरुपाश्रितो समन्ता-

दुत्सूत्रं गुणवदुपघ्नकाम्ययेव ॥ ८-४७

श्लेषानुप्राणितातिशयोक्तिः सा चोत्प्रेक्षोपजीविता ।

६२-आरूढ पतित इति स्वसभवोऽपि

स्वच्छानाः पङ्क्तिहरणीयतामुपैति ।

कार्णोम्यश्च्युतममितोत्पलं वधूना

दीचीभिस्तटमनु यन्निरामुराप ॥ ८-४८

श्लेषमूलातिशयोक्तिः सा चाप्यन्तरन्यासानुप्राणिता ।

६३-वशोन्वो घनमनुलेपनं यदूना-

मुत्त सानहरत वारि मूर्धजेन्ध ।

नेत्राणा मदरचिरक्षतेव तस्थी

चक्षुष्य खलु महता परैरलङ्घ्य ॥ ८-५७

सम्बन्धेऽसम्बन्धाभिधानात् सम्बन्धातिशयोक्तिः ।

६४-धी वाह्यं न खलु जनेनिरानि रागो

यश्चिन्ते स तु तदवस्थ एव तेषाम् ।

धीराणा व्रजति हि सर्वं एव नान्त

पातित्वादभिभवनीयता परस्य ॥ ८-५८

सम्बन्धेऽसम्बन्धाभिधानात् सम्बन्धातिशयोक्तिः सा च श्लेषमूला ।

६५-श्लक्ष्णं यत्परिहितमेतयो किन्तान्त-

र्धानार्थं तदुदकमेवसक्तमूर्धोः ।

नारीणा विमलतरो ममृल्लसन्त्या

भासान्तर्दधतुरुह दृक्कलमेव ॥ ८-६५

विषमानुप्राणितासम्बन्धे सम्बन्धरूपातिशयोक्तिरत्र ।

६६-निलय. श्रियः सत्तमेतदिति प्रथितं यदेव जनजन्म तथा ।

दिवसारमपात्तदपि मुक्तमहो चपलाजनं प्रति न चोद्यमद. ॥ ८-६६

भेदेऽभेदरूपातिशयोक्तिः श्लेषमूला च सा ।

६७-प्रनुलेपनानि कुसुमाग्यचलाः कृतमग्यवः पत्तिषु दीपनिष्ठाः ।

समयेन तेन चिरनुमनोभवबोधनं मममवोधिपत ॥ ८-६७

अत्र श्लेषमूलाभेदाद्यवसायरूपातिशयोक्तिः ।

- ६८-प्रमलात्मसु प्रतिफलप्रभितस्तरुणीकपोलफलकेषु मुहु ।
विमसार सान्द्रतरमिन्दुचामधिकावभासितदिशा निकर ॥ ६-५७
असम्बन्धे सम्बन्धोक्तिरूपाऽतिशयोक्ति ।
- ६९-भवनोदरेषु परिमन्दतया शयितोऽलसः स्फटिकयष्टिहृत् ।
अवनम्य जालकमुखीपगतानुदतिष्ठदिन्दुकिरणान्मदनः ॥ ६-३६
अभेदाव्यवनायमूलातिशयोक्ति सा चोत्प्रेक्षानुप्राणिता ।
- ७०-युगपद्विवासमुदयाद्गमिते शशिनः शिलीमुखगणोऽलभत ।
द्रुतमेत्य पुष्पधनुषो धनुष कुमुदेऽङ्गनामनसि चावसरम् ॥ ६-४१
तुल्ययोगितामूला स्लिष्टपदोपात्तातिशयोक्ति ।
- ७१-न मनोरमास्वनि विशेषविदा निरचेष्ट योग्यमिदमेतदिति ।
गृहमेष्यनि प्रियनमे सुदृशा वमनाङ्गरागसुमनस्सु मनः ॥ ६-५०
निश्चयसम्बन्धेऽप्यसम्बन्धोक्तेरतिशयोक्तिः ।
- ७२-उपताप्यमानमनघूष्यमभि इवसितैः सितेतरसरोजहृत् ।
द्रवतां न नेतुमधरं क्षमते नवनागवल्लिदलरागरसः ॥ ६-६५
अत्र द्रवत्वसम्बन्धेऽप्यसम्बन्धोक्तेरतिशयोक्ति ।
- ७३-अनुदेहमगतवत्, प्रतिमा परिणायकस्य गुरुमुद्गहृत्ता ।
मुकुरेण वैपशुभृतोऽतिभरात् कथमप्यपाति न वधूकरत् ॥ ६-७३
अत्र वधूकरस्य भारोऽसम्बन्धेऽपि सम्बन्धोक्तेरतिशयोक्ति ।
- ७४-सुदृशः सरसव्यलीकत्तप्तस्तरसादिलष्टवतः सयौवनोष्मा ।
कथमप्यभवत्स्मरानलोष्णः स्तनभारो न नलपचः प्रियस्य ॥ ६-८५
ताद्गोप्यसम्बन्धेऽप्यसम्बन्धोक्तेरतिशयोक्तिः ।

- ७५-दत्तपुरोजद्वयमुर्वंगीनल भुवो गतेव स्वयमुर्वंगी तनम् ।
वभौ मुयेनाप्रतिमेन तन्नन श्रियाधिका ता प्रति मनवा च न । १० २
मवनेऽमववाभिधानान् सप्रधानिगयोक्ति ।
- ७६-बिम्बित भूतपरिच्छुति जानन् भाजने जलजमित्यवलाया ।
घानुमभि पतति भ्रमर स्म भ्रान्निभाजि भवति नव विवेकः । १० ३
मवने मववाभिधानात् सप्रधरूपातिगयोक्ति ।
- ७७-दत्तमिष्टतमया मधु पत्युर्वहिमाप पिवतो रभवत्ताम् ।
यत्सुवर्गामुकुटाद्युभिरानीञ्चैननाविरहितैरपि पीतम् ॥ १० ६
श्रियाभेदाध्यवसायेन श्वेपमूलातिगयोक्ति ना चोप्रेक्षानुप्रासित
- ७८-कस्यचित्समदन मदनीयप्रेयसोवदनपानपगस्य ।
स्वादित मकृदिबासव एव प्रन्युन क्षणद्विदगपदेऽभूत् ॥ १०-१०
अघरपानस्योपदंशत्वमवनेऽप्यसवध इति श्रतिगयोक्ति ।
- ७९-मद्यमन्दविगलत्त्रपमीपच्चक्षुरन्मिपितपक्ष्म दद्यत्या ।
वीक्ष्यते स्म शनकं नैववध्वा कामिनो मुग्धमद्योमुख्यैव ॥ १० ११
मदमानाम्या अपैव वलीयमोति मवधातिगयोक्ति ।
- ८०-छादिन कथमपि अपयान्तर्यं प्रियं प्रति चिराय रन्ध्र्या ।
वाग्णीमद्विदङ्गमयाविश्रक्षुपोऽभवदसाविव राग ॥ १०-१६
अत्र श्वेपप्रतिभोत्यापिताऽभेदाध्यवसायमूलानिगयोक्ति ।
- ८१-मानभङ्गपटुना नुरसच्छा तन्वता प्रथयता दृशि रागम् ।
नेभिरे सपदि भावयतान्तर्योपित प्रगाधिनेव मदन ॥ १० १८
रागमिति श्वेपमूलातिगयोक्ति ना चोपमानुप्रासिता ।

८२-दीपितस्मरमुरस्युपपीड बल्लभे घनमभिष्वजमाने ।

वक्रता न ययतु कुचकुम्भो मुञ्जुव कठिनतानिशयेन ॥ १०-४७

यत्र सम्बन्धेऽप्यसम्बन्धोक्तेरतिशयोक्ति ।

८३-न स्म माति वपुषः प्रमदानामन्तरिष्टतमसगमजन्मा ।

यद्वद्वृवंहिरवाप्य विकासं व्यानने तनुरहाप्यपि ह्ययं ॥ १०-४०

श्लेषमूलाऽभेदाध्यवसायातिशयोक्ति सा चोत्प्रेक्षानुप्राणिता ।

८४-कामिनामसकलानि विभुर्न स्वेदवारिमृदुमि करजाग्रै ।

अक्रियन्त कठिनेषु कथञ्चित्कामिनी कुचनटेषु पदानि ॥ १०-५७

यत्र कुचानामीदृक्काठिन्यासम्बन्धेऽपि तत्सम्बन्धोक्तेरतिशयोक्तिः ।

८५-ग्रामृशङ्खिरभिनो बलिबीचीर्ललिमानवितताद्गुलिहर्स्व ।

मुञ्जुवामनुभवात्प्रतिपेदे मुष्टिमेयमिति मध्यमभीष्टं ॥ १०-५६

अमुष्टिमेयस्य मुष्टिमेवोक्तेः सम्बन्धातिशयोक्तिः ।

८६-ग्रन्थिमुदप्रथयितु हृदयेषे वासस स्पृशति मानधनायाः ।

भ्रूयुगेन सपदि प्रतिपेदे रोमभिश्च सममेव विभेदः ॥ १०-६३

श्लेषप्रतिभोल्यापिताऽभेदाध्यवसायमूलातिशयोक्तिः ।

८७-आयतागुलिरभूदतिरिक्त मुञ्जुवा क्रशिमशालिनि मध्ये ।

श्रीग्लिपु प्रियकर पृष्ठलामु स्पर्शमाप मकलेन तलेन ॥ १०-६५

सम्बन्धेऽसम्बन्धाभिधानात् सम्बन्धातिशयोक्ति ।

८८-कान्तया सपदि कोऽप्युपगूढः प्रौढपाणिरपनेतुमिमेष ।

सहृदस्तनतिरस्कृतहृष्टिभ्रष्टमेव न दुक्लमपश्यत् ॥ १०-७३

असम्बन्धेऽपि सम्बन्धरूपातिशयोक्तिः सा च काव्यलिङ्गानुप्राणिता ।

८९-विपुलतरनितम्ब्राभोगरुद्धे रमण्या
 शयितुमनधिगच्छञ्जीवितेशोऽवकाशम् ।
 रतिपरिचयनश्यन्नाद्रतन्द्र. कथचि-
 द्रमयति शयनीये शर्वरी किं करोतु ॥ ११-५

अत्रामवधेऽपि सवधोक्तेरतिशयोक्तिरलंकारः काव्यलिङ्गमूला च सः ।

९०-मदरुचिमरुणेनोद्गच्छता लम्बितस्य
 त्यजत इव चिराय स्थायिनीमासु लज्जाम् ।
 वसनमिव मुग्धस्य स्र सते सप्रतीद
 सितकरकरजाल वासवाशायुवत्या ॥ ११-१६

अत्र मुखस्येति प्रागभागवदनयोरभेदाध्यवसायात् श्लेषमूलातिशयोक्तिः ।

९१-विलुलितकमलौघ कीर्णवल्लीवितान.
 प्रतिवनमवधूताशेषशाखिप्रसून ।
 क्वचिदयमनवस्थ स्थास्नुतामेति वायु-
 वंधुपुसुमविमर्दोद्गन्धिवेदमान्तरेषु ॥ ११-२८

अत्र वायोरस्यापित्वेऽपि स्थायित्वसंबंधोक्तेरतिशयोक्तिः ।

९२-उदयशिखरिङ्गप्राङ्गणेष्वेव रिङ्गत्
 सकमलमुखहास वीक्षित पद्मिनीभिः ।
 विततमृदुकराग्रः शब्दयन्त्या वयोभिः
 परिपतति दिवोऽङ्गे हेलया बालमूर्धे. ॥ ११-६७

अत्रासम्बन्धेऽपि सम्बन्धोक्तेरतिशयोक्तिः ।

९३-प्रतिफलति करीधे ममुष्यावस्थिताया
 रजतकटकभित्ती सान्द्रचन्द्राशुगीर्याम् ।

बहिरभिहतमद्रे. सहतं कदरान्त-
गतमपि तिमिरीष घर्मभानुभिन्नति ॥ ११-५८

अत्र करौघस्यान्त सम्बन्धाभावेऽपि मन्वन्धोक्तेरतिशयोक्ति ।

६४-भेरोभिराक्रुष्टमहागुहामुखो ध्वजाशुकैस्तजितकन्दलीवनः ।
उत्तुङ्गमातङ्गजितालघूपलो बलैः स पदचात्क्रियते स्म भूधर ॥ १२-२७

अत्र प्रतीयमानाभेदाध्यवसायात् श्लेषमूलातिशयोक्ति ।

६५-तैर्वैजयन्तीवनराजिराजिभिर्गिरिप्रतिच्छन्दमहामतङ्गजैः ।
बह्वेषः प्रसपञ्जनतानदीशतंभुं वो बलैरन्तरयावभूविरे ॥ १२-२६

श्लेषमूलाभेदातिशयोक्ति सा च काव्यलिङ्गानुप्राणिता ।

६६-ब्रह्मानतोव क्वचिदुद्धतिश्रित क्वचित्प्रकाशानथ गह्वरानपि ।
साम्यादपेतानिति बाहिनी हरेस्तदातिचक्राम गिरीन्गुरूनपि ॥ १२-५६

गुरुनिनि वाच्यप्रतीयमानयोरभेदाध्यवसायात् श्लेषमूलातिशयोक्ति ।

६७-स व्याप्तवत्या परितोऽप्यान्यपि स्वसेनया सर्वपथीनया तथा ।
अम्भोभिरल्लङ्घितनुङ्गरोधम. प्रतीपनाम्मीः कुस्ते स्म निम्नगा ॥ १२-५७

अत्र निम्नगाना प्रतीपनामाऽसवधेऽपि सबधोक्तेरतिशयोक्ति ।

६८-यावद्दृग्ग्राहन्त न दन्तिनां घटास्तुरंगमस्तावदुदारित खुरं ।
क्षिप्तं समीरं. सरितां पुर. पतज्जलान्यनैपीद्रज एव पङ्कताम् ॥ १२-५८

अत्र सरिता पङ्कताऽम्बधेऽपि सम्बन्धातिशयोक्ति ।

६९-रन्तुं क्षतोत्तुङ्गनितम्बभूमयो मुहुर्व्रजन्त प्रमद मदोद्धताः ।
पङ्कं कर्गपाकृतजं वलाशुका. समुद्रगाणामुदयादयस्त्रिभा. ॥ १२-५९

स्त्रीपङ्कयोरभेदाध्यवसायादिति श्लेषमूलातिशयोक्ति ।

- १००-हृत्कोटरोध परिपूरिताम्भसः समस्थलीकृत्य पुरातनीनेदी ।
 कूनङ्गपोषा भरितन्मघापगः प्रवर्तयानानुरिमा मदाम्बुभि ॥१२-६०
 अत्रामवधेऽपि सवधोक्ते नवधानिशयोक्ति ।
- १०१-गर्भं गन्वीतवधुमुक्षद्युतो गता न हर्मै. श्रियमातपत्रजाम् ।
 दूरेऽभवन्नोजबलस्य गच्छन् शंलोपमातीतगजस्य निम्नगा ॥१२-६१
 अनेदाध्यवसायेनैव श्लेषमूलातिशयोक्ति ।
- १०२-प्राथमवद्भिः करिणा घटागतैरथ कृताट्टानवपङ्क्तिरचकैः ।
 द्व्यैर्जितोदप्रगृहासि ना वमूरतोत्य भूमामि पुराप्यवर्तत ॥ १२-६४
 अनेदाध्यवसायेन श्लेषमूलातिशयोक्ति ।
- १०३-न ममो कपाटतटविम्बुत तनी मुरवैरिवक्ष इरसि क्षमामुजः ।
 भुजयोन्मयापि युगलेन दीर्घयोर्विकटीकृतेन परितोऽभिपस्वजे ॥१३-१०
 अत्र सन्वन्धेऽनन्वन्धरूपातिशयोक्तिः ।
- १०४-रथमास्थितस्य च पुरामिर्वतिनन्तिसृणां पुरामिद रिपोर्मुं रद्विपः ।
 अथ घर्भंमूर्तिरनुरागभावितः स्वयमादित प्रवयर्णं प्रजापतिः ॥१३-१६
 प्रजापतिरिति श्लेषमूलाभेदाध्यवसायादतिशयोक्तिः ।
- १०५-नलिनान्तिवोपहितपल्लवश्रिया ध्ववधाय चार मुम्बमेकपाणिना ।
 स्फुरदङ्गुलीविवरनि सृतोल्लसद्दशनप्रमाङ्कुरमजृम्भतापरा ॥१३-४३
 अत्र नलिनपल्लवयोरसंबधयो सन्भावनाया संबधानिधानादतिशयोक्तिः ।
- १०६-अलसैर्मदेन सुहृद्य शरीरकं. स्वगृहान्प्रति प्रतियमु शनैः शनैः ।
 अलघुप्रमारितवितोवनाञ्जलिद्रुतपीतभाधवरसौघनिर्भरः ॥१३-४८
 भाधवरसेनेति श्लेषमूलातिशयोक्तिः ।

१०७-तदलक्ष्यरत्नमयकुड्यमादग्दमिघातरीत इत इत्यथो नृपे ।

षवनास्मरश्मिपटलाविभावितप्रतिहारमाविशदसौ सदः गर्न ॥१३-६२

अत्र कुड्यप्रतीहारयोरलक्ष्यत्वामंत्रधेऽपि तत्संबंधोक्तेरतिशयोक्तिः ।

१०८-नवहाटकैष्टकचित्त ददर्शनं म क्षितिपम्य पम्यमथ तत्र ससदि ।

भगनस्पृशां भग्निरुचा चपेन यत्मदनाद्युदम्यत नाकिनामपि ॥१३ ६३

अत्र नृपमदनस्य नाकिमदनादाधिक्यासत्रधेऽभितस्मदधोक्तेरतिशयोक्तिः ।

१०९-उदयाद्रिमूर्ध्न युगपच्चक्रामतीदिननाथपूर्णांशगिनोरसभवाम् ।

रुचिमासने रुचिरधाम्नि विभ्रनावलघुन्यथ व्यदनां नृपाच्युती ॥१३ ६४

अत्र संभावनया अर्कपूर्णेन्दुशोभासंबंधोक्तेरमंत्रधेः मन्त्ररूपातिशयोक्तिः ।

११०-सा विभूतिरनुभावसम्पदा भूयसो तव यदायतायति ।

एतद्गुडगुस्मार भारतं वषमद्य मम वर्तते वसे ॥ १४-५

भगवदनुभावसंपदं विना संबन्धेऽप्यसंबंधोक्तेरतिशयोक्तिः ।

१-पूर्वमङ्ग जुष्टि त्वमेव वा स्नातवत्यवभृथे ततस्त्वयि ।

मोमपायिनी भविष्यते मया वाञ्छितोत्तमवितानयाजिना ॥ १४-१०

अत्रामंत्रधेः तत्संबंधोक्तेरतिशयोक्तिः ।

२-किं विवेचमनया विधीयता त्वत्प्रसादजितपार्यसपदा ।

गाधि शासक जगत्त्रयस्य मामाश्रवोऽस्मि भवतः सहानुज ॥१४-११

अत्राज्ञाश्रवस्याश्रवत्वसंबंधोक्तेरतिशयोक्तिः ।

३-शासनेऽपि गुरुणि व्यवस्थितं कृत्ववस्तुषु नियुङ्क्व कामतः ।

त्वत्प्रयोजनघनं घनंजयादन्य एष इति मां च मावगा ॥ १४-१५

अत्र भेदाभेदरूपातिशयोक्तिः सा च काव्यलिङ्गानुप्राणिता ।

- ११४-वद्धदर्भमयकाञ्चिदामया वीक्षितानि यजमानजायया ।
गुप्सणि प्रणयनादिमस्कृते तैर्हवीषि जुहुवांबभूविरि ॥ १४-२२
अत्र प्रकृतस्याप्रकृतेनाध्यवमानाद् भेदेऽभेदरूपातिशयोक्तिः ।
- ११५-निजिताग्निलमहागर्भोवधिस्यन्दसारममृत ववल्गिरे ।
ताकिन कथमपि प्रतीक्षितु ह्यमानमन्त्रे विषेहिरे ॥ १४-२३
अत्र हविषोऽमन्त्रमित्यभेदोक्त्या भेदरूपातिशयोक्तिः ।
- ११६-तत्र नित्यत्रिहिनोपहृतिषु प्रोपितेषु पतिषु द्युषोपिताम् ।
गुम्फिना शिरसि वेणुयोऽभवन्न प्रफुल्लमुरपादपम्बजः ॥ १४-२०
अत्र मंत्रधेऽप्यमवधोक्ते मन्त्रधरूपातिशयोक्तिः ।
- ११७-प्राशुराशु ह्वनीयमत्र यत्नेन दीर्घममरत्वमध्यगु ।
उद्धतानधिकमेधितोजसो दानवाश्च विबुधा विजिग्यिरे ॥ १४-३१
अत्रामन्त्रधेऽपि मन्त्रधोक्तेरतिशयोक्तिः सा च काव्यनिगानुप्रासिगता ।
- ११८-भृग्यमाग्मपि यद्दुरामद भूरिमारमुपनीय तत्स्वयम् ।
ग्रामतावसरकाङ्क्षिणो बहिस्त्वस्य रत्नमुपदीकृतं नृपाः ॥ १४-३२
अत्रामन्त्रधेऽपि सवधाभिधानात् मन्त्रधरूपातिशयोक्तिः ।
- ११९-एक एव वसु यद्दो नृपस्तत्समापवन्मतव्यत क्रतो ।
स्वागशालिनि तपःसुते ययु मन्त्रेणार्थवधनान्धपिष्यम् ॥ १४-४०
अत्रामन्त्रधेऽपि तत्सवधोक्तेरतिशयोक्तिः ।
- १२०-रेणुकातनयतामुपागतः शालितप्रचुरपत्रमहति ।
सूनभूरिभुजशाग्यमुज्जितच्छायमर्जुनवन व्यधादयम् ॥ १४-८०
अत्र ह्येवप्रतिभोत्थापिताऽभेदातिशयोक्तिः सा च रूपकानुप्रासिगता ।

१२१-छलयन्प्रजास्वमनृतेन कपटपटुरेन्द्रजालिक ।

प्रीतिमनुभवमि नग्नजित सुतयेष्टसत्य इति सप्रतीयसे ॥ १५-२५

अत्र हरे. मत्यसंबंधेऽपि तत्संबंधोक्ते संबधरूपातिशयोक्तिः ।

१२२-धृतवान्न चक्रमरिचक्रभयचकितमाहूवे निजम् ।

चक्रधर इति रथाङ्गमद सतत विभपि भुवनेषु रुटये ॥ १५-२६

अत्र चक्रधारणमवधेऽप्यसंबंधोक्तेरतिशयोक्तिः ।

१२३-जगति श्रिया विरहितोपि यदृदधिसुतामुपायया ।

ज्ञातिजनजनितनापदा स्वमत श्रियः पतिरिति प्रथामगा ॥ १५-२७

अत्र जगति श्रियपतित्वसंबधेऽप्यसंबधोक्तेरतिशयोक्तिः ।

१२४-यमिगन्तु सयति कदाचिदविहितपराक्रमोऽपि यत् ।

व्योम्नि कथमपि चकर्थे पद व्यपदिश्यसे जगति विक्रमोत्थत. ॥ १५-२८

अत्र पराक्रममवधेऽप्यसंबधोक्तेरतिशयोक्तिः ।

१२५-पृथिवी विभयं यदि पूर्वमिदमपि गुणाय वर्तते ।

भूमिभृदिति परहारितभूस्त्वमुदाह्रियस्व कथमन्यथा जनैः ॥ १५-२९

अत्र भूधरणमवधेऽप्यसंबधोक्तेरतिशयोक्तिः ।

१२६-तव धन्यतेयमपि सर्वेनूपतिकलितोऽपि यत्क्षणम् ।

क्यान्तकरतलघृताचलकः पृथिवीतले तुलितभृदुच्यसे ॥ १५-३०

अत्र भूमृदिति श्लेषमूलाऽभेदाध्यवमायोत्यापितातिशयोक्तिः ।

१२७-कुपिताकृति प्रथममेव हसितमशनैरसूचयत् ।

क्रुद्धमशनदलितान्द्रितटध्वनि दन्तवक्रमरिचक्रभीषणम् ॥ १५-३२

- १०८-वग्रोऽहन्ति नुबल. स्म गिधिनितमहीध्रवन्धनाम् ।
तीरतरनजनरागिजनामवभुग्न्भोगिफलमण्डला भुवम् ॥ १५-५४
अत्र पादाघाताद् भुव कम्पासवधेऽपि तत्सवधोक्तेरतिशयोक्तिः ।
- १२६-सहसा मनभ्रमविलोलमवलजनतामभाकुलम् ।
स्थानमगमदय तत्पगितश्चलितोडुमण्डलनभ स्थलोपमाम् ॥ १५-७४
अत्रोडुमण्डलस्य चलनानवधेऽपि सभावनाया तत्सवधोक्तेरतिशयोक्तिः ।
- १३०-परिमोहिणा परिजनेन कथमपि चिरादुपाहृतम् ।
वर्मं करतलयुगेन महत्तनुचूर्णोपेयमपिपद्रपा पर ॥ १५-७६
अत्र वमंग पेषणाऽनवधेऽपि तत्सवधोक्तेरतिशयोक्तिः ।
- १३१-विपुलाऽचलस्थलघनेन जिगमिषुभिर्गता प्रियैः ।
पीनवृचनटनिपीडदलद्वरवारवाग्मृग्नालिनिङ्गिरे ॥ १५-८४
अत्र वारवाग्मनां दलनामवधेऽपि तत्सवधोक्तेरतिशयोक्तिः ।
- १३२-प्रतनुन्मिताऽचिरदत्त शरदं प्राप्य विश्वण्डितायुषा ।
दधतेर्गरिभिरस्य तुन्वता यदि नामारभृतः पयोभृतः ॥ १६-६१
अत्र आमारामवधेऽपि सभावनाया तत्सवधोक्तेरतिशयोक्तिः ।
- १३३-ममगाय तिवामकर्कशं क्षणमाकृष्टमुपैति यम्य च ।
धनुषा मममाशु दिट्टिषा कुलमागद्धितभङ्गमाततिम् ॥ १६-६३
अत्र कायंवारणयो पीवापयंदिषयंयनिमित्तरूपानिशयोक्तिः ।
- १३४-भृतमृत्तिरहीनभोगभान्विजिताऽनेकपुरीऽपि विट्टिषाम् ।
गचिमिन्दुदने वनेन्यजः पतिपूरौन्दुचिमंहीपतिः ॥ १६-७१
एष्योरभेदाश्रयादिति श्लेषसूनाऽभेदातिशयोक्तिः ।

- १३५-लोकालोकव्याहत धर्मरश्मे शालीन वा घाम नात्र प्रमर्तुं म् ।
लोकस्याग्रे पश्यतो धृष्टमाशु क्रामत्पुच्चैभू भृतो यस्य तेज ॥ १६-८
लोकान्लोकयो भूभूतामभेदाध्यवसायान् स्नेयमूलाऽतिशयोक्ति ।
- १३६-परस्पर परिकुपितस्य पिपतः क्षनोमिकाकनकपरागपङ्किलम् ।
करद्वयं मपदि मुधन्वनो निर्जरेनाग्न्यतिभिरघाव्यताम्बुभि ॥ १७-८
अत्रा मबंधेऽपि मवधोक्तेरतिशयोक्ति ।
- १३७-मसंभ्रम चरणतन्नाभिताडनस्फुटन्महीविवरध्रितोर्गंबटमंभि ।
खं करैरनुचिन्तापिनोरग प्रकाशता गिनिरनयद्रमाननम् ॥ १७-९
अत्रामबंधेऽपि मवधोक्तेरतिशयोक्ति ।
- १३८-जडीकृतश्रवणपथे दिवोकमा तमृश्वे विगति मृगादिकदरा ।
अनर्थकैर्जनि विदग्धकामिनीरतान्तरवर्गिणविलासकोशलैः ॥ १७-१०
वर्णितानामानर्थक्यामबंधेऽपि तत्सम्बन्धोक्तेरतिशयोक्तिः ।
- १३९-प्रयोच्चकैर्जरुठकपोतकधराननूहप्रकरविषाण्डुरशु नि ।
वर्नश्चनच्चरसाविधूनमुच्चरद्वनावलीन्दचरत क्षमारज ॥ १७-११
अत्र भूरेणोर्मधमण्डनाक्रमसाम्बन्धेऽपि सम्बन्धोक्तेरतिशयोक्ति ।
- १४०-निरोक्षितु वियति ममेत्य कौतुकात्पराक्रम ममग्मुखे महीभूताम् ।
रजस्ततावनिमिषलोचनोत्पलव्यधाकृति शिदगणै फलाय्यत ॥ १७-१२
अत्र लोचनोत्पलाना व्यथाऽम्बन्धाक्तेरतिशयोक्ति ।
- १४१-वियङ्गिणि प्रतिपदमापिबस्यथो हनाचिरशु तिति ममारलक्ष्मणि
धर्तैः धर्तैराचितपङ्कभारिका पयोमुचः प्रययुरपेतदृष्टय ॥ १७-१३
अत्र पयोमुत्रा पंकभरणसम्बन्धेऽपि तत्सम्बन्धोक्तेरतिशयोक्ति ।

- १४२-नभोनदीव्यनिकरधोतमूर्तिमिद्विषद्वर्तैरनधिगतानि नेत्रिरे ।
चलच्चमूर्तुरगन्तुगहतीतरतन्महोरज स्नपनमुत्थानि दिग्गर्जः ॥१७-६४
अत्र दिग्गजाना रज स्नपनामम्बन्धेऽपि मम्बन्धोक्तेरतिशयोक्तिः ।
- १४३-समस्यलीकृतविवरेण प्रिता महोभृता बलरजसा महागुहा ।
रहस्यविधुन्वधन्तार्थिनः नभ मदामुपकरणीयताययु ॥१७-६६
अश्रीपकारकत्वामम्बन्धेऽपि मम्बन्धोक्तेरतिशयोक्तिः ।
- १४४-यावच्चक्रे नाञ्जन बोधनाथ धृत्यानजो हस्तिचारी मदस्य ।
मेनास्वानादृन्तिनामात्मनेव स्थानान्नावत्प्रावहन्दानकुन्धा ॥ १८-२६
अञ्जनात्प्राक् दानमवधोक्तेरतिशयोक्तिः ।
- १४५-तूष्णीं यावन्नापनिभ्ये निपादी वासश्चसुर्वारण वारस्यस्य ।
तावत्पुनरन्यनागाधिरुष्ट वादम्बानामेकपातैरमीव्यत् ॥ १८-२६
अत्र चक्षुष नीवनाञ्जवधेऽपि मवधोक्तेरतिशयोक्तिः ।
- १४६-प्रास्यद्दृष्टेराच्छद चाप्रमनो यन्ता यातु प्रत्यरीर्न द्विपस्य ।
मग्नम्योच्चैर्बहंभारेण शङ्कोरावव्राते वीक्षणै च क्षणेन ॥ १८-३०
अत्र कार्यकारणशरीर्वापर्यविपर्ययान्तरानतिशयोक्तिः ।
- १४७-मग्नेऽग्निमे म्वे पगावत्यं देह योद्घ्रा माघं वीड्या भुक्तेरनु ।
साक यन्तु ममदेनानुबन्धी दूनोऽभीक्ष्ण वारण्ण प्रत्यगोधि ॥१८-३६
अत्र कारणयोस्तनुषीर्वापर्यविपर्ययरूपानतिशयोक्तिः ।
- १४८-दूगेतिक्षिप्तक्षिप्रचरेण इत भनो हन्तु हस्तिराज म्बमेव ।
भीमं भूमौ लोलमान मरणः पादेनानृक्वद्वेषेप पिपेष ॥ १८-४५
अत्र पेषणा मवधेऽपि मवधोक्तेरतिशयोक्तिः ।

- १४६-आपस्काराल्लूनगात्रस्य भूमि नि साधारं गच्छतोऽवाङ्मुखस्य ।
 लब्धायाम दन्तयोर्धर्ममेव स्वं नागस्य प्रापदुत्तम्भनत्वम् ॥ १८-४६
 अत्र दन्तयोर्दन्तम्भनमिति संबंधेष्वसंबन्धोक्तेरतिशयोक्ति ।
- १४७-लब्धस्पर्शं भ्रूव्यघादवगयेन स्थित्वा किञ्चिद्दन्तयोरन्तराले ।
 ऊर्ध्वार्धासिच्छिन्नदन्तप्रवेष्टे जित्वोत्तस्थे नागमन्येन सद्य ॥ १८-४७
 अत्र तयोल्यानाद्यसंबन्धेषु संबन्धोक्तेरतिशयोक्ति ।
- १४८-कच्चिद्गूरादायतेन द्रवीय प्रासप्रोतस्रोतसान्त क्षत्तेन ।
 हस्ताग्रेण प्रातप्यप्रतोऽभूदानैश्वर्यं वारणस्य ग्रहीतुम् ॥ १८-४८
 अत्रानैश्वर्यसम्बन्धेषु संबन्धोक्तेरतिशयोक्ति ।
- १४९-कश्चिन्मूर्छमित्य गाढप्रहार सित्तः शीतः शीकरंवारणस्य ।
 उच्छ्वास प्रास्थिता त जिघृक्षुर्द्वयैर्थाकृता नाकनारी मुमुक्षुः ॥ १८-४९
 नाकनारी मुमुक्षु इत्यसम्बन्धेषु संबन्धोक्तेरतिशयोक्ति ।
- १५०-वृत्तं युद्धे शूरमाहित्य काचिद्रन्तु तूलां मेरुकुञ्जं जगाम ।
 त्यक्त्वा नागो देहमेनि स्म दावत्पत्नी सदस्तद्वियोगसमर्था ॥ १८-५०
 अत्र मेरुकुञ्जासम्बन्धेषु संबन्धोक्तेरतिशयोक्ति ।
- १५१-त्यक्त्वा प्राणा संयुगे हस्तिनीस्था वीक्ष्य प्रेम्णा तत्क्षणादुद्रतासु ।
 प्राप्याम्रण्ड देवभूय मतीत्वादाशिशोप स्वंव कचित्पुरघ्नी ॥ १८-५१
 अत्र कार्यकारणपूर्वापर्यंबिपर्ययान्चपलातिशयोक्ति ।
- १५२-भिन्नोरस्को शत्रुणाकृष्य दूरादासन्नत्वात्कीचिदेकेपुणैव ।
 अन्योन्यावष्टम्भसामर्थ्ययोगाद्भुवविषं रवगंतावप्यभूताम् ॥ १८-५२
 अत्र स्वर्गतौ इति असम्बन्धेषु संबन्धोक्तेरतिशयोक्ति ।

१५६-नैग्नयंछन्नदेहान्तरानं कुर्मसस्य ज्वालिना दाशितेन ।
योद्गुर्वाणप्रोनमादीप्य मांसं पाकापूर्वस्वादमादै निवाभि ॥ १८-७६

अत्र पाकापूर्वस्वादाद्यसम्बन्धेऽपि सम्बन्धोक्तेरतिशयोक्तिः ।

१५७-स का र ना ना र का स
का य मा द द मा य का ।
र सा ह वा वा ह ना र
ना द वा द द वा द ना ॥ १९-२७

अत्र प्रकृतस्याप्रकृतेनाप्यवसानाद् रूपातिशयोक्तिः ।

१५८-निषीटनादिव मिषो दानतोयमनारतम् ।
वपुषामदयापातादिभानामनितोज्ज्वलत् ॥ १९-६८

अत्र सम्बन्धेऽसम्बन्धाभिधानाद्सम्बन्धातिशयोक्तिः ।

१५९-प्लुतेनकुम्भोरतिजहं दयलतिजन्मनिः ।
भावर्तपन्नदोरर्त्तं द्विषां तद्योगिता च सः ॥ १९-११५

अत्र द्विषां योषितामर्त्तं श्लेषपूर्वाभेदातिशयोक्तिः ।

१६०-सदानदबलप्रायः समुद्धृतरसो बनी ।
प्रतीवविक्रमः शीमान्दरिहंरिरिवापरः ॥ १९-११६

प्रकृतस्याप्रकृतेनाप्यवसानाद् रूपातिशयोक्तिः ।

१६१-इतरेतरमनिकर्षज्जन्मा फनसुषुद्रविनीरांविस्फुलिङ्गः ।
पटनानि लिहन्वलाहकानामपरेषु क्षणमज्वलत्कृशानुः ॥ २०-२६

अत्रासम्बन्धेऽपि तत्सम्बन्धोक्तेरतिशयोक्तिः ।

- १६२-गुरुवेगविराविभि पत्रैरिषवः काञ्चनपिङ्गलाङ्गमास ।
विगतासुतवत्तल भुव. स्म व्यथितभ्रान्तमुजंगमं विशन्ति ॥ २०-३०
अत्रासम्बन्धे सम्बन्धाभिधानात् सम्बन्धरूपातिशयोक्तिः ।
- १६३-पतता परित् परिस्फुरद्भि परिपिङ्गीकृतदिङ्मुखैर्मयूखैः ।
सुतरामभवद्दुरीक्ष्यविम्बस्तपनस्तत्किरणैरिवात्मदर्शं ॥ २०-५५
अत्र तपनस्य दुरीक्ष्यत्वासम्बन्धेऽपि सम्बन्धोक्तेरतिशयोक्तिः ।
- १६४-अभितः क्षुभिताम्बुराशिधीरध्वनिराकृष्टसमूलपादपीघः ।
जनयन्नभवद्युगान्तशङ्कामनिलो नागविपक्षपक्षजन्मा ॥ २०-५७
अत्र पादपोन्मूलनासम्बन्धेऽपि सम्बन्धोक्तेरतिशयोक्तिः ।
- १६५-प्रचलत्पत्तगेन्द्रपत्रवातप्रसभोन्मूलितशैलदत्तमार्गः ।
भयविह्वलमाशु दन्दशूकैर्विवशैराविविशे स्वमेव घाम ॥ २०-५८
दन्दशूकानां रन्ध्रप्रवेशासम्बन्धेऽपि सम्बन्धोक्तेरतिशयोक्तिः ।
- १६६-गुरुतापविशुष्यदम्बुशुभ्रा क्षणमालग्नकृशानुताम्रभासः ।
स्वमसारतया मपीभवन्तः पुनराकारमवापुरम्बुवाहाः ॥ २०-६३
अत्र मेघानां मपीभावाद्यसम्बन्धेऽपि सम्बन्धोक्तेरतिशयोक्तिः ।

तुल्ययोगिता

- १-चयस्त्वियामित्यवधारित पुरा तत शरीरीति विभाविताकृतिम् ।
विभुर्विभक्तावयव पुमानिति क्रमादमु नारद इत्यबोधि सः ॥ १-३
अत्र त्रयाणामप्रस्तुनामेकक्रिययाभिसंबंधात्तुल्ययोगिता ।
- २-पुराणि दुर्गाणि निशातमायुध बलानि शूराणि घनाश्च कञ्चुका ।
स्वरूपशोभंकरुणानि नाकिना गरुण्यंमाशङ्कष तदादि चक्रिरे ॥१-४५
अत्र चक्रिरे क्रिययापुराणीत्यादीनामभिमबंधात्तुल्ययोगितां ।
- ३-सलीलयातानि न भर्तुं रभ्रमोर्न चित्रमुच्चं श्रवसः पदक्रमम् ।
अनुद्रुत सयति येन केवल बलस्य शत्रु प्रशसस शीघ्रताम् ॥ १-५२
केवलप्रकृतास्पदा तुल्ययोगिता सा चक्रिययाभिसंबंधा ।
- ४-विरोधिवचसो मूकान्वागीशानपि कुर्वते ।
जडानप्यनुलोमार्यान्प्रवाच. कृतिना गिरः ॥ २-२४
अप्रस्तुतानामपि कुर्वते इति क्रिययाभिसम्बन्धात्तुल्ययोगिता ।
- ५-सखा गगैर्याम् शत्रूश्च कृत्रिमस्तौ हि कार्यतः ।
स्याताममित्रौ मित्रे च सहजप्राकृतावपि ॥ २-३६
अप्रकृतविषया तुल्ययोगिता सा चक्रिययाभिसंबंधा ।
- ६-तुल्येऽपराधे स्वर्मानुर्नानुमन्त चिरेण यत् ।
हिमायुमायु असते तन्नदिम्नः स्फुटं फलम् ॥ २-४६
असत इति क्रियया प्राकरणिकयो कर्मतयाभिसम्बन्धात्तुल्ययोगिता ।

७-तस्य मित्राप्यमित्रास्ते ये च ये चोभये नृपा ।

अभियुक्त त्वयैव ते गन्तारस्त्वामतः परे ॥ २-१०१

गन्तारः क्रियया शब्दद्वयोःकर्मनयाभिमम्बन्धात्तुल्ययोगिना ।

८-रम्या इति प्राप्तवती पनाका राय विविक्ता इति वर्धयन्ती ।

यस्याममेवन्त नमद्वलीका नम वधुभिर्वलभीर्युवान् ॥ ३-४३

अत्र प्रकृतानामेव धर्ममाधर्म्येण तुल्ययोगिना ।

९-मुगन्धिनामप्रतियरत्नपूर्वा विभ्रन्नि यत्र प्रमदाय पु माम् ।

मधुनि वक्त्राणि च कामिनीनामामोदकमंथतिहारमीयु ॥ ३-४४

मधुना वक्त्राणां च प्रकृतत्वान्तसूर्वक एव तुल्ययोगिता ।

१०-यस्यामजिह्वा महतीमण्डुः सीमानमयागतयोऽथजन्तः ।

जनैरजातमन्वलयनैर्न जातु द्वयेऽप्यमुच्यन्त विनीतमार्गा ॥ ३-४७

द्वयाना मार्गाणांभिमम्बन्धात्तुल्ययोगिता सा च श्लिष्टा ।

११-कला दधानः सकला स्वभाभिन्दुमामयन्मोममिताभिराशा ।

या रेवतीजानिरियेष हानु न रोहिण्यो न च रोहिण्योशः ॥ ३-६०

एकक्रिययाभिमम्बन्धात् केवलप्रज्ञत्रिपया तुल्ययोगिता ।

१२-मच्छादितायनदिग्भ्रमरमुच्यन्तर्गा

साक्रम्य मस्मितमुदप्रविशापशङ्गम् ।

मूर्ध्निम्वलन्तु हिनदाभितिकोटिमेन

मुद्गीक्ष्य को मुवि न विस्मयते नगेशम् ॥ ४-१६

१३-इतस्ततोऽस्मिन्विलसन्ति मेरोःममातवप्रे मणिमानुरागाः ।

स्त्रियश्च पत्न्यो मुग्धमुन्दरीनि मना नवप्रेमणि मानुरागाः ॥ ४-२७

अथ प्रस्तुतविषया तुल्ययोगिता सा चैकत्रियानितंबंधा ।

१४-वि-द्वोष्ठ यद्गु मनुते तुरगवक्त्र-

श्चुम्बन्त मुग्धमिह विनय प्रियाया ।

श्लिष्यन्तं मुहुरितगोत्रि त निज्ज्ही-

मुन्मुङ्गन्ततभरनङ्गभोगमध्यम् ॥ ४-२८

मनुते इत्येकत्रियया प्रस्तुतयोरभिमवधानुल्ययोगितालकारः ।

१४-दन्तोऽग्ग्वलामु विमनोषलमेयलान्ता

सद्रत्नवित्रकटवामु वृहत्प्रितम्बा ।

अस्मिन् भजन्ति घनवोमतगष्टशैला

तायोनिरुपमधिदाममधिप्यवामु ॥ ८-४०

षेवलप्रवृत्तगोचरा तुल्ययोगिता श्वेदोत्पत्तिता च सा ।

१६-आयस्तमैधन जनश्चतुलाग्रसद

मच्छन्नमुच्चलितचामरचारमम्बम् ।

ताय पुनमृदु मलीलनिमोमितास

सर्वः प्रिय मनु भवत्यनृम्पचेष्ट ॥ ४-९

एकत्रियानितंबंधात् तुल्ययोगिता सा च प्रवृत्तविषया ।

१७-जगति नंगमगोतकरः वरैविमनि वारिद्वन्द्वनय तन ।

जलजराजिपु नैद्रमदिद्रवन् महतामहताः लव च नाण्यः ॥ ९-४३

षेवलप्रवृत्ताम्यदा तुल्ययोगिता सा चैकत्रियानितंबंधा ।

१८-कुर्वन्तमित्यतिभरेण नगानवाच।

पुष्पविराममलिना च न गानवाचः ।

श्रीमान्ममस्तमनुसानु गिरौ विहनुं

विभ्रस्यचोदि स मयूरगिरा विहनुं म् ॥ ६-७६

कुर्वन्तमित्येकया त्रियया नगविरामयो. कर्मतयाभिसंबंधात्तुल्ययोगिता ।

१९-इति गदितवतो स्या जघान स्फुरितमनोरमपद्मकेशरेण ।

श्रवणनियमितेन कान्तमन्या सममसिताम्बुहृहेण चक्षुषा च ॥ ७-४६

स्फुरितेत्यादितुल्यधर्मेण प्रस्तुतयोरभिसम्बन्धात्तुल्ययोगिता ।

२०-शृंगाणि द्रुतकनकोज्ज्वलानि गन्धा

कौमुम्भपृथु कुचकुम्भसङ्घि वामः ।

मार्द्वीकं प्रियतममंनिधानमाम-

शारीणाभिति जलकेनिमाधनानि ॥ ८-३०

तुल्यधर्माभिसंबंधा केवलप्रकृतगोचरा तुल्ययोगिता ।

२१-प्रन्यूनं गुणममृतस्य धारयन्ती

मंफुल्लस्फुरितसरोरुहावतंसा ।

प्रेयोभिः सह मरमो निपेव्यषाणा

रक्तत्वं व्यधित वयूहशा मुग च ॥ ८-१०

तुल्यक्रियाभिसंबंधा प्रकृतगोचरा तुल्ययोगिता ।

२२-प्रनुनेपनानि कुसुमान्मवला कृतमन्मव. पतिपु श्लेषदशाः ।

नमयेन तेन चिरसुप्तमतीभवंबोधनं सममशोधन ॥ ९-२४

गन्धमान्यादीनां प्रस्तुतानामवबोधनरूपैकधर्मसंबंधात्तुल्ययोगिता ।

- २३-युगपद्विक्रान्तमुदयाद्गमिते शशिनः शिलीमुखगणोऽलभत ।
द्रुतमेत्य पुष्पधनुषो धनुषः कुमुदेऽङ्गनामनसि चावसरम् ॥ ६-४६
प्रकृतगोचरा तुल्ययोगिता सा चैकधर्माभिसवधा ।
- २४-विधृते दिवा सवयमा च पुरः परिपूर्णमण्डलविकानभृति ।
हिमघाम्नि दर्पणतले च मुहुः स्वभुग्वश्रिय मृगदृशो ददृशुः ॥ ६-४७
एकक्रियाभिसवधा प्रस्तुतगोचरा तुल्ययोगिता ।
- २५-बापिशायनसुगन्धि विष्णुगन्तुन्मदोऽधिदायित्वा नमयेत् ।
पुल्लदृष्टि वदन प्रमदानामवजचार चपक च पङ्कजि ॥ १०-४
प्रकृतगोचरा तुल्ययोगिता सा चैकधर्माभिसवधा ।
- २६-विन्नतो मधुरतामधिपात्र रागिभिर्युगपदेव पपाने ।
घाननंमधुरसो विक्रमद्भिर्नामिवाभिरमितोत्पलगन्धः ॥ १०-५
रसगन्धयो प्रकृतयोरेकपानक्रियामवधात्तुल्ययोगिता ।
- २७-हावहारि हृमित वचनाना कौशल दृशि विकारविशेषा ।
चक्रिरे भृगुमजोरपि वध्वा कामिनेव तरणेन भदेन ॥ १०-१३
चक्रिरे इत्येकया क्रियया हसितादीना कर्मतयाभिसवधात्तुल्ययोगिता ।
- २८-स्पर्शभाजि विनदञ्छविचारो कल्पिते मृगदृशा मुरताय ।
मन्नति दधति पेनुरजस्रं दृष्ट्य प्रियतमे शयने च ॥ १०-३६
केवलप्रकृतगोचरा तुल्ययोगिता सा चैकधर्माभिसवधा ।
- २९-पाणिरोगमविरोधितवाञ्छं भस्मेनाश्व मधुरस्मितगर्भा ।
कामिनः स्म कृत्ते वरभोर्हृदि शुक्ररुदिन च नुवेऽपि ॥ १०-६६
कृत्ते इत्येकया क्रियया पाणिरौघादीनामभिसवधानुत्पयोगिता ।

३०-अन्यकालपरिहार्यमजस्रं तद् द्वयेन विदधे द्वयमेव ।

धृष्टना रहसि भर्तृपुताभिनिदं पत्वमितरं रवत्तासु ॥ १०-७१

अत्र प्रकृतयोर्विधानक्रियायोगपद्य गम्यत इति तुल्ययोगिता ।

३१-सीत्कृतानि मणित करुणोक्ति स्निग्धमुक्तमलमर्थवचांसि ।

हारभूपणारवाश्च रमण्याः कामसूत्रपदतामुपजग्मु ॥ १०-७५

उपजग्मुरित्येकमा क्रियया सीत्कृतादीनामसंबंधास्तुल्ययोगिता ।

३२-दधदसकलमेकं खण्डितामानमद्भिः

श्रियमपरमपूर्णमुच्छ्वसद्भिः पलाशं ।

कलरवमुपगीते पट्टपट्टीयेन घत्त

कुमुदकमलखण्डे तुल्यरूपामवस्थाम् ॥ ११-१५

प्रकृतगोचरा तुल्ययोगिता सा चैकक्रियाभिसंबंधा ।

३३-कुमुदवनमपश्चि श्रीमदम्भोजपण्ड

त्यजति मुदमुलूक प्रीतिमाश्रुक्रवाक ।

उदयमहिमग्निमर्याति शीतानुरस्त

हतविधिलसितानां ही विचित्रो विषाक ॥ ११-६४

क्रियाभिसंबंधा प्रकृतगोचरा तुल्ययोगिता ।

३४-ग्लोस्विवर्णोज्ज्वलवृत्तशालिनः प्रसादिनोऽनुज्जिभतगोत्रसंविद ।

श्लोकानुपेन्द्रस्थ पुरस्म भूयसो गुणान् समुद्दिश्य पठन्ति बन्दिनः ॥ १२-३५

श्लेषोत्थापिता प्रकृतगोचरा तुल्ययोगिता सा चैकधर्माभिसंबंधा ।

३५-उच्चैर्गतामस्खलितां गरीयसां तदातिदूरादपि तस्य गच्छतः ।

एके समूहवर्लरेणुमंहति शिरोभिराज्ञामपरे महीभूतः ॥ १२-४५

श्लेषगर्भा प्रकृतास्पदा तुल्ययोगिता सा चैकक्रियाभिसंबंधा ।

- ३६-भग्नद्रुमाश्चक्रुरितस्ततो दिशः समुल्लसत्केतनकाननाकुलाः ।
पिष्टाद्रिपृष्ठास्तरसा च दन्तिनश्चलत्रिजाङ्गाचलदुर्गमा सुवः ॥ १२-४६
रूपकानुप्राणिता प्रकृतगोचरा तुल्ययोगिता सा चैकक्रियाभिसंबंधा ।
- ३७-अपदान्तरं च परित् क्षितिक्षितामपतन्द्रुतभ्रमितहेमनेमय ।
जबिमारुनाञ्चितपरस्पररोपमक्षितिरेणुकेतुवसना पताकिनः ॥ १३-४
राष्ट्रवर्णने रेखूनां केतूनां च प्रकृतत्वात्केवलप्रकृतान्पदातुल्ययोगिता ।
- ३८-नापचारमगमन्वचिक्रियाः सर्वमत्र समपादि साधनम् ।
अत्यक्षरत परस्पर विमं सत्रिणा नरपतेश्च सपद ॥ १४-३२
प्रकृतान्पदा तुल्ययोगिता सा चैकक्रियाभिसंबंधा ।
- ३९-नानवाप्तवमुनायं काम्यता नाचिकित्सितगदेन रोगिणा ।
इच्छनाशितुमनाशुपा न च प्रत्यगामि तदुपेयुषा सदः ॥ १४-४६
केवलप्रकृतविषया तुल्ययोगिता सा चैकधर्माभिसंबंधा ।
- ४०-स्नातक गुरुमभोष्टमृत्वज मयुजा च सह मेदिनीपतिम् ।
अर्धंभाज इति कीर्तयन्ति पट् ते च ते युगपदागताः सदः ॥ १४-५५
स्नातकादीना प्रकृतानामर्धंभाज इति धर्माभिसंबंधात्तुमयोगिता ।
- ४१-शोभयन्ति परितः प्रभाविनो मन्त्रमन्त्रि विनिवारिताःपदः । -
एवमन्त्रं मुखसुवः स्वयम्भुवो भ्रुमुजश्च परलोकजिष्णावः ॥ १४-५६
अत्र प्रकृतानामेव प्रतापादिसाधर्म्येणोपमानात्तुल्ययोगिता ।
- ४२-स्तात नोर्दधिविलोडन प्रति त्वद्विनाथ वयमुदसहामहे ।
यः सुरैरिति सुरीषवल्लभो वल्लवंश्च जगदे जगत्पतिः ॥ १४-८३
प्रकृतविषया तुल्ययोगिता सा चैकक्रियाभिसंबंधा ।

- ४३-यः कोलता बल्लवता च विभ्रदंष्ट्रामुदस्याशु मुजां च गुर्वीम् ।
मग्नस्य तोयापदि दुस्तरायां गोमप्लस्योद्धरणचकार ॥ १४-८६
प्रकृतविषया तुल्ययोगिता सा चैकक्रियाभिसंबंधा ।
- ४४-मृगमङ्गमादमरसान्वमविशदहज कपोलयोः ।
वाक्यममकलमपास्य मद विदधुस्तदीयगुणमात्मना शुचः ॥ १५-८२
त्रिदधुगित्येकया क्रियाभिसंबंधात् प्रकृतविषया तुल्ययोगिता ।
- ४५-क्रियते धयन् भलूच्चकैर्धवलरेव सितेतरैरथः ।
गिरमौघमघत्त शकरः सुरमिन्धोर्भुंजितमङ्घ्रिणा ॥ १६-४६
अप्राकरणाकविषया तुल्ययोगिता सा चैकक्रियाभिसंबंधा ।
- ४६-तुहिनामुममुं नुहृज्जना कलयन्त्युष्णहृचि विरोधिनः ।
कृतिभिः कूनद्विटिविभ्रमाः सत्रमेके भुजगं यथाञ्जरे ॥ १६-६४
प्रकृतास्पदातुल्ययोगिता सा चैकक्रियाभिसंबंधा ।
- ४७-दुस्त्रहाः क्षणमपरैस्तदन्तरे रणश्रवाद्भुचयमाशु विभ्रति ।
महीभुजां महिमभृता न संभुमुर्दोऽन्तरा वपुषि बहिस्त्र कञ्चुका ॥ १७-२२
केवलप्रकृतास्पदातुल्ययोगिता सा चैकधर्माभिसंबंधा ।
- ४८-गजत्रजाक्रमणभरावनप्रया रसानन्नं यदखिलमानने मुवा ।
नभस्तलं बहलतरेण रेणुना ततोऽगमत्त्रिजगदिविकृता स्फुटम् ॥ १७-६५
प्रकृतविषयात्तुल्ययोगिता सा चैकक्रियाभिसंबंधा ।
- ४९-पत्तिः पत्तिः वाहमेयाप वाजोः नागं नागः स्यन्दनस्थो रयस्थम् ।
इत्यं सेना वस्त्रभस्येव रागादङ्गेनाङ्गं प्रत्यनीकस्य भेजे ॥ १८-२
एकक्रियाभिसंबंधा तुल्ययोगिता सा च केवलप्रकृतास्पदा ।

- ५०-उद्यन्नादं घन्दिमिनिपुत्राणि स्फूलान्युच्चैर्मण्डलत्वं दधन्ति ।
घास्फाल्यन्ते कामकारिणि स्म कामं हस्त्यारौहैः कुञ्जराणां गिरामिः ॥ १८-
केवलप्रकृतविषया तुल्ययोगिता सा चैकधर्मानिसंबंधा ।
- ५१-द्राघीयांतः सहताः स्पेभभाजश्चारुदप्रास्तीक्ष्णतानत्यङ्गन्तः ।
दन्ता दन्तराहता भामजाना भङ्गं जग्मुर्न स्वयं सानजाना ॥ १८-
प्रकृतविषयैकक्रिययाभिसंबंधात्तुल्ययोगिता ।
- ५२-प्रत्यावृत्तं भङ्गभाजि स्वसंये तुल्यं मुक्तं राविरन्ति स्म कश्चिद् ।
एकोधेन स्वरांपुङ्खं द्विपन्तः मिद्धा मान्यैः माधुवादंढ येरदि ॥ १८-
केवलप्रकृतास्पदा तुल्ययोगिता सा चैकक्रियानिसंबंधा ।
- ५३-स्वर्गवासं कारयन्त्या चिराय प्रत्यप्रत्व प्रत्यह धारयन्त्या ।
कश्चिद्भेजे दिव्यतार्या परस्मिन्लोके लोक प्रीत्यायन्त्येह कीर्त्या ॥ १८-
तुल्यधर्मनदघात्केवलप्रकृतास्पदा तुल्ययोगिता ।
- ५४-निपीड्य तरसा तेन मुक्ताः काममनास्पदा ।
उपाययुविलसत्वं विद्विषो न शिलोमुक्ताः ॥ १९-१८
प्रावरणिकविषया तुल्ययोगिता सा च तुल्यधर्मानिसंबंधा ।
- ५५-कृतोस्वेग युगपद्द्वयजिगीषन्त सैनिद्राः ।
विपक्षं बाहुपरिघेजं ह्वाभिरितरेतरम् ॥ १९-३२
केवलप्रकृतास्पदा तुल्ययोगिता सा चैकक्रियानिसंबंधा ।
- ५६-वाजिन शत्रुसैन्यस्य समारब्धनवाजिनः ।
वाजिनश्च शरा मध्यमविशद्भुतवाजिनः ॥ १९-६२
केवलप्रकृतास्पदा तुल्ययोगिता सा चैकक्रियानिसंबंधा ।

- ५७-दिङ्मुखव्यापिनस्त्रीश्यान्हादिनो मर्मभेदिन ।
चित्रोपेकक्षणेनैव मायकानहिताश्च मः ॥ १६-६५
अत्र प्रकृतानां तुल्यधर्मयोगात् तुल्ययोगिता ।
- ५८-न केवल जनेस्तस्य लघुमन्वायितो धनु ।
मण्डलीकृतमेकान्ताद्बलमैक्षि द्विषामपि ॥ १६-६७
तुल्यधर्मयोगालेखनप्रकृतास्पदा तुल्ययोगिता ।
- ५९-उद्धतान्द्रिषतस्तस्य तिघ्ननो द्विषय मधु ।
पानार्थे मधिरं घाती रसायं भुवनं शराः ॥ १६-१०३
पानयोरभेदाध्यवसायेन केवलप्रकृतास्पदा तुल्ययोगिता ।
- ६०-मानव्यधोचितमुहं शून्यतां दधदत्रियम् ।
शकुन्तिनि शशुबल व्यापि तस्येपुभिर्नभः ॥ १६-११३
तुल्यधर्मयोगित्वात्तुल्ययोगिता सा च प्रकृतविषया ।
- ६१-प्लुतेभकुम्भोरमिर्जहं दयभनिजन्मभिः ।
प्रावर्तयन्नदीरम् द्विषां तद्योपितां च म ॥ १६-११५
अन्वङ्गानुल्यधर्मयोगित्वात्तुल्ययोगिता सा च प्राकरणिक्विषया ।
- ६२-प्रमनोहरता यनी जनस्य क्षणमालोक्यपात्रभःमदा च ।
कम्पे पिहिताहिमचृतिर्द्याविजिष्वैरन्तरिता व्युता धरित्री ॥ २०-१५
तुल्यधर्मयोगात्तुल्ययोगिता सा च केवलप्रकृतास्पदा ।

दीपकम्

- १-सुरीमवस्कन्द तुनीहि नन्दन मुषाण रत्नानि हृराऽमराङ्गनाः ।
 विगृह्य वक्र तमुचिद्विषा ब्रसी य इत्यनन्वास्थ्यमहनिगं दिवः ॥१-५६
 धनःवस्कन्देन्यादिष्वनेकक्रियास्वेककर्तुं कारकन्वाद्दीपकमन्तकार ।
- २-तीक्ष्णा नास्तुदः बुद्धिः कर्म शान्त प्रतापवन् ।
 तोपतापि मन भाष्म वागेका वाग्मिनः मन ॥ २-१०६
 अत्र प्रकृताया वाचोऽप्रकृताना बुद्धिकर्ममनसा च तुल्यधर्माद्दीपकम् ।

प्रतिवस्तूपमा

- १-उपप्लुत पातुमयो मदोद्धतन्त्वमेव विश्वम्भर । विश्वमीगिपे ।
 श्रुते रवेः क्षालमितुं क्षमेत क क्षपातमष्काष्टमलीमत्तं नमः ॥१-३८
 अत्र वाक्यद्वये समानधर्मस्यैकस्य ईगिपे क्षमेतेति शब्दद्वयेन वस्तु-
 नावेन निर्देशात्तत्रापि व्यतिरेकमुन्वत्वाद्द्वयैरेण प्रतिवस्तूपमा ।
- २-भवद्गिरामवस्तरप्रदानाय वचांसि न ।
 पूर्वैरङ्ग- प्रसङ्गाय नाटकीयस्य वस्तुनः ॥ २-८
 अत्र वचांसिपूर्वरगयोः प्रसङ्गत्वस्वस्वसामान्यस्य वाक्यद्वये शब्दा-
 न्तरे पृथङ्निर्देशात्प्रतिवस्तूपमालकारः ।
- ३-नतन्तध्वपि भूयस्या वचो वाचाप्रतिगम्यते ।
 इन्धनोधधगम्यग्निम्विदया नात्येति पूषणम् ॥ २-२३

अत्रातिशय्यतेऽप्येति इत्युभयोरपि एकातिक्रमार्थत्वात् अथ च
तादृशपृथङ्निर्देशात् साधर्म्येण प्रतिवस्तूपमा ।

निदर्शना

- १-महामहानीलशिलारुचः पुरो निपेदिवान् कंसकृपः स विष्टरे ।
श्रितोदयाद्रेरभिसायमुच्चकैरचूचुरच्चन्द्रमसोऽभिरामताम् ॥ १-१६
असम्मवद्वस्तुसम्बन्धरूपा निदर्शना शुद्धपदार्यगा च सा ।
- २-प्रोमित्युक्तवतोऽथ शार्ङ्गण इति व्याहृत्य वाचं तम-
स्तस्मिन्नुत्पतिते पुरः सुरमुनाविन्दोः श्रियं विभ्रति ।
शत्रूणामनिशं विनाशपिगुनः क्रुद्धस्य चंशं प्रति,
व्योम्नीव भ्रुकुटिच्छलेन वदने केतुश्चकारास्पदम् ॥ १-७
असम्मवद्वस्तुसम्बन्धरूपो निदर्शनालंकारः स च शुद्धपदार्यगा ।
- ३-साधंमुद्धवसोरिम्यामयासावासदत्सदः ।
गुरुकाव्यानुगां विभ्रच्चान्द्रोममिनमः श्रियम् ॥ २-२
एकवाक्यगा शुद्धासम्मवद्वस्तुसम्बन्धरूपा निदर्शना ।
- ४-प्रोल्लसत्कुण्डलप्रोतपद्मरागदलत्विया ।
कृष्णोत्तरासङ्गहचं विदधच्चोतपल्लवीम् ॥ २-१६
वाक्यगावाधितनिदर्शना ।
- ५-तृतीयोगः परेणापि महिम्ना न महात्मनाम् ।
पूर्णश्चन्द्रोदयाकाङ्क्षी दृष्टान्तोऽत्र महार्णवः ॥ २-३१
संभवद्वस्तुसंबन्धनिदर्शना सा चानेकवाक्यगा ।

६-विधाय वैरं सामणं नरोऽरौ य उदासते ।

प्रक्षिप्योर्दक्षिण कक्षे शेरते तेजनिमाहृतम् ॥ २-४२

शुद्धानेकवाक्यगा निदर्शना सा च सम्भवद्वस्तुसम्बन्धा ।

७-प्राप्यता विद्युता सम्यत्सम्पर्काटिकरोचिषाम् ।

शास्त्रैर्द्विपच्छिद्ररश्त्रेदप्रोच्छ्रयच्छोणितोक्षिते ॥ २-६६

शुद्धवाक्यगा निदर्शना सा चासम्भवद्वस्तुसंबन्धा ।

८-मृणालमूत्राज्मलमन्तरेण स्थितञ्चलच्चामरयोर्द्वयं सः ।

भेजेऽभित पातुकसिद्धनिन्दोरभूतपूर्वा रुचमम्बुराशेः ॥ ३-३

शुद्धानेकवाक्यगा निदर्शना सा चासम्भवद्वस्तुल्पा ।

९-सावर्ष्यभाजा प्रतिमागताना लक्ष्यैः स्मरापाण्डुतयाङ्गनानाम् ।

यस्या कपोलैः कलघीतघामस्तम्भेषु भेजे मण्णदर्पणश्री- ॥ ३-४७

असम्भवद्वस्तुसंबन्धा निदर्शना सा च शुद्धैकवाक्यगा ।

१०-यत्राधिरुद्धेन महीरहोच्चैरन्निद्रपुष्पाक्षिसहस्रभाजा ।

नुराधिपाधिष्ठितहस्तिमल्ललीला दधौ राजतगण्डरीलः ॥ ४-१३

शुद्धवाक्यगा निदर्शना सा चासम्भवद्वस्तुल्पा ।

११-उदयति विततोर्ध्वं शशिरज्जावहिमक्षी हिमधाम्नि याति चास्तम् ।

वहति गिरिरस्यं बिलम्बिषण्टाद्वयपरिवारितवारणेन्द्रलीलाम् ॥ ४-२०

शुद्धासम्भवद्वस्तुल्पा निदर्शना सा चैकवाक्यगा ।

१२-एकत्र स्फटिकतटांगुभिन्ननीरा

नोलासमद्युतिभिद्रुराम्भसोऽपरत्र ।

कालिन्दोजलजनितश्रिय, श्रयन्ते

वैदग्धीमिह सरित, सुरापगयाः ॥ ४-२६

असंभवद्वस्त्ररूपनिदर्शना सा चैकवाक्यगा ।

१३-उच्चैर्मंहारजतराजिविराजितासी

दुर्वसंभित्तिरिह सान्द्रसुधासवणी ।

अभ्येति भस्मपरिषाण्डुरितस्मरारे-

खट्वहिलोचननलामललाटलीलास् ॥ ४-२८

असम्भवद्वस्त्रसम्बन्धरूपो निदर्शनार्त्कारः स चानेकवाक्यगः ।

१४-व्योमस्पृशः प्रययता कलघौतभित्ती-

सन्निद्रपुष्पचणचम्पकपिङ्गभासः ।

सीमेरवीमधिगतेन नितम्बशोभा-

मेतेन भारतमिलावृत्तवद्विमाति ॥ ४-३१

शुद्धानेकवाक्यगा निदर्शना सा च वाधितरूपा ।

१५-मुक्तं मुक्तागौरमिह क्षीरमिवाध्रं-

वर्षीष्वन्तर्लानिमहानीलदलासु ।

शस्त्रीश्यामैरशुभिराशु द्रुतमम्भ-

दद्यामच्छामृच्छति नीनीसलिलस्य ॥ ४-४४

शुद्धैकवाक्यगा निदर्शना सा चासम्भवद्वस्त्ररूपा ।

१६-प्राच्छाद्य पुष्पपटमेय महान्तमन्त-

रावतिभिर्गृहकपोतसि रोधराभैः ।

स्वाङ्गानि घमरुचिमागुरवी दधानै-

ध्रुंपायतीव पटलैर्नवनोरदानाम् ॥ ४-५२

असम्भवद्वस्त्रसम्बन्धरूपो निदर्शनार्त्कारः स चोत्प्रेक्षानुप्राणितः ।

१७-मरकतमयमेदिनीपु भानो-

स्तश्चिटपान्तरपातिनो मयूखाः ।

श्रवणतशितिकण्ठकण्ठलक्ष्मी-

मिह दधति स्फुरितागुरेणुजाला ॥ ४-५६

शुद्धकवाक्यगा निदर्शना सा चासंभवद्वस्तुरूपा ।

१८-नवनगवनलेखाश्याममध्याभिराभिः

स्फटिककटकभूमिर्नाटयत्येष शैलः ।

अहिपरिकरभाजो भास्मनैरङ्गरागै-

रधिगतघवलिम्नः शूलपाणोरभिख्याम् ॥ ४-६५

पदायंगा शुद्धनिदर्शना सा चासंभवद्वस्तुसम्बन्धा ।

१९-अनुकृतशिखरोधश्रीभिरभ्यागतेऽसौ

त्वयि सदमसमभ्युत्तिष्ठतीवाद्रिरुच्चैः ।

द्रुतमरुदुपनुत्नैरुन्नमद्भिः सहेलं

हृत्तघरपरिधानश्यामलैरम्बुवाहैः ॥ ४-६८

शुद्धवाक्यगा निदर्शना सा चासंभवद्वस्तुसंबंधा ।

२०-तं स द्विपेन्द्रतुलितातुलतुङ्गशृङ्ग-

मभ्युल्लसत्कदलिकावनराजिमुच्चैः ।

विस्ताररुद्धवसुधोऽन्वचलं चचाल

लक्ष्मीं दधत्प्रतिगिरेरखद्युवंलीषः ॥ ५-२

शुद्धासंभवद्वस्तुसंबंधनिदर्शना सा च वाक्यगा ।

२१-जज्ञे जनैर्मुकुलिताश्रमनादवाने

संरब्धहस्तिपकनिष्ठुरचोदनाभिः ।

गम्भीरवेदिनि पुरः कवलं करीन्द्रे

मन्दोऽपि नाम न महानवगृह्य साध्यः ॥ १-४६

शुद्धसंभवद्वस्तुसंबन्धो निदर्शनालंकारोऽयम् ।

२२-अरुणिताखिलशैलवना भुहुविदधती पथिकात् परितापिनः ।

विकचकिशुकसहतिरुच्चकैरुदवहृद्वहृद्व्यवहृद्वियम् ॥ ६-२१

असंभवद्वस्तुसंबन्धा निदर्शना सा चैकवाक्यगा ।

२३-अविरसपुलकः सह ध्रजन्त्याः प्रतिपदमेकतरः स्तनस्तरण्याः ।

घटितविघटितः प्रियस्य वलस्तटमुवि कन्दुकविभ्रमं वमार ॥ ७-१५

असंभवद्वस्तुसंबन्धा शुद्धनिदर्शना सा चैकवाक्यगा ।

२४-संक्षोभं पयसि मुहुर्महेमकुम्भश्रीभाजा कुक्षयुगलेन नीयमाने ।

विश्लेषं युगमगमद्रथाङ्गनाम्नोरुद्धतः का इव सुखावहःपरेषाम् ॥ ८-१८

असम्भवद्वस्तुसम्बन्धो निदर्शनालंकारः स च शुद्धवाक्यगः ।

२५-कस्याश्चिन्मुखमनु घीतपत्रलेखं

व्यातेने सलिलभरावलम्बिनीमि ॥

किञ्जल्कव्यतिकरपिञ्जरान्तरामि-

श्चित्रश्रीरलमलकाग्रवत्तरोभिः ॥ ८-५६

वाक्यार्थवृत्तिनिदर्शना सा च शुद्धसंभवद्वस्तुसंबन्धा ।

२६-विघृते दिवा सवयसा च पुरः परिपूर्णमण्डलविकाशश्रुति ।

हिमघाम्नि दर्पणतले च मुहुः स्वमुखश्रियं मृगदृशो ददृशुः ॥ ९-५३

असम्भवद्वस्तुसम्बन्धा निदर्शना सा चैकवाक्यगा ।

२७-मधुरोन्नतध्रु सलितं च दृशोः सकरप्रयोगचतुरं च वचः ।

प्रकृतिस्थमेव निपुणागमितं स्फुटनृत्यलीलमभद्रत्नुतनोः ॥ ६-७६

सम्भवद्वस्तुसम्बन्धा निदर्शना सा च शुद्धा ।

२८-गण्डभित्तिषु पुरा सदृशोषु व्याञ्जि नाञ्चितदृशा प्रतिमेन्दुः ।

पानपाटलितकान्तिषु पश्चाद्गोघ्नचूर्णतिलकाकृतिरासीत् ॥ १०-३१

अनेकवाक्यगा शुद्धा निदर्शना सा चासभवद्वस्तुसंबन्धा ।

२९-मदहचिमरणोद्गच्छता लम्भितस्य

त्यजत इव चिराय स्यायिनीमाशु लज्जाम् ।

वसनमिव मुखस्य ससते संप्रतीदं

सितकरकरजालं वासवाशानुवत्या ॥ ११-१६

असभवद्वस्तुसंबन्धा निदर्शना सा चैकवाक्यगा ।

३०-दधति परिपतन्त्यो जालवातायनेभ्य-

स्तरुणतपनभासो मन्दिराभ्यन्तरेषु ।

प्रणयिषु वनितानां प्रातरिच्छत्सु गन्तुं

कुपितमदनमुक्तोत्तप्तनाराचलीलाम् ॥ ११-५०

असंभवद्वस्तुसंबन्धा वाक्यैकगा निदर्शना सा च शुद्धा ।

३१-कालीयकञ्जोदविलेपनध्रियं दिशद्दिशामुल्लसदंशुमद्द्युति ।

स्नात सूरुर्मुद्गमुजा विपप्रथे गिरेरधः काञ्चनभूमिर्ज रज ॥ १२-१३

असभवद्वस्तुसंबन्धा निदर्शना सा चैकवाक्यगा ।

३२-सुन्ववेदनाहृषितरोमरूपया निधिलीकृतेऽपि वसुदेवजन्मनि ।

कुरभर्तु रङ्गनतया न तत्यजे विकसत्कदम्बनिकुरम्बचारुता ॥ १२-१३

असंभवद्वस्तुसंबन्धा निदर्शना सा च शुद्धवाक्यैकगा ।

३३-अचिराज्जितमीनकेतनो विलसद् वृष्टिगणैर्नमस्कृतः ।

न्नितिः क्षयितोद्धताञ्घको हरलोलां स विडम्बयिष्यति ॥ १६-५८

अनंभवद्वस्तुसम्बन्धा निदर्शना सा च श्लेषसंकीर्णा ।

३४-विलङ्घितस्थितिमभिवीक्ष्य रक्षया

रिपोगिरा गुरुमपि गान्दिनीसुतम् ।

अनंस्तदा शुभपरिवर्तंवायुमि-

बिबतिता गिरिपतयः प्रतीयिरे ॥ १७-१२

अनंभवद्वस्तुसंबन्धो निदर्शना सा च शुद्धवाक्यैकगा ।

३५-निरन्तरस्यगितदिगन्तरं ततः समुच्चलद्वलमवलोक्यज्वनः ।

बिकीर्णकः प्रकृतमहाप्लवेऽभवद्विशृङ्खलं प्रचलितसिन्धुवारिणि ॥ १७-३०

अनंभवद्वस्तुसंबन्धा निदर्शना सा च वाक्यगा ।

३६-महाम्रपूरणाः कश्चिन्नूनमूर्धाजिसिना द्विपः ।

तदोर्ध्वं एव कावन्वीममजप्रतंनक्रियाम् ॥ १६-५१

असम्भवद्वस्तुसंबन्धा निदर्शनालंकारः स चैकवाक्यगः ।

३७-बहुलाञ्जनपङ्कपट्टनीलद्युतयो देहमितस्ततः ध्वजन्तः ।

दधिरे फणितस्तुरगमेषु स्फुटपल्याणनिवद्धवर्धलीलाम् ॥ २०-५०

असम्भवद्वस्तुसम्बन्धा निदर्शना सा च शुद्धवाक्यगा ।

३८-दधुरम्बुधिमन्यनाद्रिमन्यघ्रमणापस्तफणीन्द्रपित्तजानाम् ।

रचमुल्लसमानवैनतेयद्युतिभिन्नाः फणभारिणो मणोनाम् ॥ २०-५६

असम्भवद्वस्तुसम्बन्धनिदर्शनालंकारः स च शुद्धः ।

३६-कृतदाहमुद्विपः शिखाभिः परिपिक्तं मुहुर्म्भसा नवेन ।
विगताम्बुधरव्रणं प्रपेदे गगनं तापितपायित्वासिलक्ष्मीम् ॥ २०-७५
संभवद्वस्तुसंबन्धिदर्शना सा च रूपकसंकीर्णा ।

दृष्टान्तः

- १-नैतल्लघ्वपि भूयस्या वचो वाचाऽतिशय्यते ।
इन्धनीघघग्निस्त्विपा नात्येति पूरणम् ॥ २-२३
अत्र समानघर्भंविम्बितया दृष्टान्तालंकारः स च शुद्धसाधर्म्यमूलः ।
२-विपक्षमखिलीकृत्य प्रतिष्ठा खलु दुर्लभा ।
अनीत्वा पङ्कता घूलिमुदकं नावतिष्ठते ॥ २-३४
साधर्म्यगतदृष्टान्तालंकारोऽयं स च शुद्धः ।
३-अग्न्यदुच्छ्र ह्वलं सत्वमन्यच्छास्त्रनियन्त्रितम् ।
सामानाधिकरण्य हि तेजस्तिमिरयोः कुतः ॥ २-६२
अश्रोभयोवक्रिययोः साधर्म्येण दृष्टान्तालंकारः शुद्धस्त सः ।
४-सम्प्रत्यसाम्प्रतं वक्तुमुक्ते मुसलपाणिना ।
निर्धारितेऽर्थे लेखेन खलूक्त्वा खलु वाचिकम् ॥ २-७०
साधर्म्यं शुद्धदृष्टान्तालंकारोऽयं ।
५-तेजः क्षमा वा नैकान्तं कालज्ञस्य महीपतेः ।
नैकमोजः प्रसादो वा रसभावविदः कवेः ॥ २-८३
साधर्म्याश्रयाद्दृष्टान्तालंकारोऽयम् ।

६-द्वीतविघ्नमतयेन भाविता संनिधेस्तव मखेन भेष्युना ।

को विहन्तुमलमास्थितोदये वासरश्रियमशीतदीधिति ॥ १४-८

अत्र वाक्य भेदाद्विम्बप्रतिविम्बतया साधर्म्ये दृष्टान्तालकारः ।

७-सादिताखिलनृष महन्महः सप्रति स्वतयसंपदेव ते ।

किं परस्य स गुण समश्नुते पथ्यवृत्तिरपि यद्यरोगिताम् ॥ १४-१३

वाक्यभेदाद्विम्बप्रतिविम्बतया साधर्म्येऽत्र दृष्टान्तालकारः ।

८-निर्गुणोऽपि विमुखो न भूपतेर्दानशीण्डमनसः परोऽभवत् ।

वपुंकस्य किमपः कृतोन्नतेरभ्रुदस्य परिहायंमूपरम् ॥ १४-४६

अत्र विम्बप्रतिविम्बतया समानधर्माभिधानाद् दृष्टान्तः ।

९-तव घमंराज इति नाम कयमिदमपण्डु पठ्यते ।

भौमदिनमभिदघत्यथ वा भृशमप्रशस्तमपि मंगल जनाः ॥ १५-१७

अत्र वाक्यद्वये विम्बप्रतिविम्बकरणाद् दृष्टान्तालकारः ।

१०-समाकुले सदसि तथापि विक्रियां मनोजगमन्न मुरभिदः परोदितैः ।

घनाम्बुभिर्वहलितनिम्नगाजलजंल न हि ब्रजति विकारमम्बुधे' । १७-११

अत्र विम्बप्रतिविम्बतया समानधर्माभिधानाद् दृष्टान्तालकारः ।

११-न शून्यतामगमदसौ निवेशभू श्रभूतता दधति बले चलत्यपि ।

पयस्यभिद्रवति भ्रुवं युगाज्वधौ सरित्पतिर्न हि समुपति रिक्तताम् । १७-४

समानधर्माभिधानात् विम्बप्रतिविम्बतया दृष्टान्तोऽयम् ।

१२-घनसन्तमसैर्जयेन भूयो यदुयोर्धुं धि रेधिरे द्विपन्तः ।

ननु वारिधरोपरोधमुक्तः सुत रामुत्तपते पतिः प्रभाणाम् ॥ २०-४०

अत्र यदुयोधाना द्युतिपतेश्च वापयभेदेन प्रतिविम्बकरणाद् दृष्टान्तः

व्यतिरेकः

- १-गतं तीरश्रीनमनूस्सारथेः प्रसिद्धमूर्ध्वज्वलनं हविर्भुजः ।
पतत्यधो घाम विसारि सर्वतः किमेतदित्याकुलमीक्षितं जनैः ॥ १-२
उपमेयस्याधिक्वयादाक्षिप्तौपम्ये द्नेपामात्रे च व्यतिरेकालंकारः ।
- २-जगत्यपयप्रिमहस्रभानुना न यन्नियन्तुं समभावि भानुना ।
प्रसह्य तेजोभिरसंख्यतां गतैरदस्त्वया नुन्नमनुत्तमं तमः ॥ १-२७
उपमेयस्योत्कर्षे उभयोपादाने आक्षिप्तौपम्ये च व्यतिरेकालंकारः ।
- ३-पादाहतं यदुत्थाय मूर्धानमधिरोहति ।
स्वस्यादेवापमानेऽपि देहिनस्तद्वरं रजः ॥ २-४६
प्रस्तुतस्याधिक्ववर्णनादाक्षिप्तौपम्ये व्यतिरेकालंकारः ।
- ४-तुं गत्वमितरा नाद्री नेदं सिन्धवावगाधता ।
अलघनीयताहेतुस्त्वयं तन्मनस्विनि ॥ २-४८
अप्रस्तुतस्य न्यूनत्ववर्णनादाक्षिप्तौपम्ये व्यतिरेकालंकारः ।
- ५-तुरगगताकुलस्य परितः परमेक्षतुरंगजन्मनः
प्रमथितभ्रूमृतः प्रतिपथं मथितस्य भृशं महीभृता ।
परिचलतो बलानुजबलय पुर. सततं घृतश्रिय-
दिचरविगतश्रियो जलनिधेद्व तदाऽभवदन्तरं महत् ॥३-८२
अप्रवृत्तस्य न्यूनत्ववर्णनात् प्रवृत्तस्य चाधिक्वयाद् व्यतिरेकालंकारः ।

६-प्राणेशीतमचनेश्वरमीश्वरोऽपि
सान्द्रेभर्चमवसनावरणोऽपिशेते
सर्वतुं निवृत्तिकरे निवसन्नुपति न
द्वन्द्वदुःखमिह किञ्चिदकिञ्चनोऽपि ॥४-६४॥

सादृश्यनिषेधरूपो व्यतिरेकालंकारः स चाक्षिप्तौपम्यः ।

७-किसलयशकलेष्ववाचनीयाः पुलकिनि केवलमङ्गके निषेधाः ।
नखपदलिपयोऽपि दापितार्याः प्रणिदधिरे दयितैरनगलेखाः ॥ ७-३

लोकप्रसिद्धलेख्यवैलक्षण्याद्व्यतिरेकः सादृश्यनिषेधरूपोऽप्यम् ।

८-मुदितयुवमनस्कास्तुल्यमेव प्रदोषे
रुचमदधुरुमय्य कल्पिता भूपिताश्च ।
परिमलरुचिराभिन्यङ्कृतास्तु प्रभाते
युवतिभिर्हपभोगान्नीरुचः पुष्पमालाः ॥ ११-२७

पुष्पमालाम्यो युवतीनां विमदंसहत्वेनाधिकयोक्तेव्यतिरेकः ।

९-विलुलितकमलौघः कीर्णवल्लोवितानः
प्रतिवनमवधूताशेषशास्त्रिप्रसूनः ।
वदचिदयमनवस्यः स्थास्तुतामेतिवायु-
मंघुकुसुमविमदोद्गन्धिवेस्मान्तरेषु ॥ ११-२८

विमदंगन्धस्य कमलादिगन्धादाधिक्यकथनाद् व्यतिरेकः ।

१०-लज्जते न गदितः प्रियं परो वक्तुरेव भवति त्रपाऽधिका ।
व्रीडमेति न तव प्रियंवदो ह्योमता तु भवतैव भूयते ॥ १४-२

अत्र वक्तु त्रपाधिक्याद् व्यतिरेकालंकारः स च सादृश्यनिषेधरूपः ।

- ११-तीपमेति वितथतस्तवै. परस्ते च तस्य मुलभाः शरीरिभिः ।
अस्ति न स्तुतिवचोऽनृतं तव स्तोत्रयोग्य न च तेन तुष्यति ॥ १४-३
प्रस्तुतस्याधिक्यवर्णनाद् व्यतिरेकः स च सादृश्यनिषेधरूपः ।
- १२-आद्यकोलतुलिता प्रकम्पनैः कम्पितां मुहुरनरेदृगात्मनि ।
वाचि रोपितवताऽमुना महीं राजकाय विषया विलेभिरे ॥ १४-४३
उपमानादुपमेयस्याधिक्यकथनाद् व्यतिरेकः स चोपात्तहेतुगः ।
- १३-आदितामजननाय देहिनामन्तता च दधतेऽनपायिने ।
विभ्रते भुवमघ. सदाऽघ च ब्रह्मणोऽप्युपरि तिष्ठते नमः ॥ १४-६५
प्रस्तुतस्याधिक्यवर्णनाद् व्यतिरेकः स च सादृश्यनिषेधरूपः ॥
- १४-केवल दधति कर्तृवाचिनः प्रत्ययानिह न जातु कर्मणि ।
घातवः सृजतिसहनास्तद. स्तीतिरत्र विपरीतकारकः ॥ १४-६६
भगवतः पुरपान्तराधिक्यप्रतीतेर्व्यतिरेकः स च सादृश्यनिषेधरूपः ।
- १५-द्राघीयांसं भंहाताः स्यामनाजश्चारुदग्रास्तीक्ष्णतामत्यंजन्तः ।
दन्ता दन्तराहताः सामजानां भगं जग्मुर्न स्वयं सामजाताः ॥ १५-३३
अत्रोन्मेषानामुपमानदन्तापेक्षयाऽभग्नत्वेनाधिक्योक्तेर्व्यतिरेकः ।
- १६-रामेण त्रि.सफकृत्वो हृदानां चित्रं चक्रं पञ्चकं क्षत्रियाऽर्त्तः ।
रक्षणाऽभ्नोभिस्तत्प्राणादेव तस्मिन्संख्येऽनंख्याः प्रावहृद्दीपवत्यः । १५-७०
उपमानादुपमेयस्याधिक्योक्तेर्व्यतिरेकालंकारः ।
- १७-निपीड्य तरमा तेन मुक्ताः काममनास्थया ।
उपायमुद्विलक्ष्यत्वं विद्विपो न शिलीमुक्ताः ॥ १६-१८
अत्र प्रस्तुतस्य विलक्षणत्वोक्ते व्यतिरेकः स च तुल्ययोगितासंकरः ।

१८-शस्त्रत्रणमयथीमदलंकरेणभूषितः ।

ददशेऽन्यो रावणवदलङ्करणभूषितः ॥ १६-५२

उपमानानुपमेयस्याधिक्यकथनाद् व्यतिरेकः स चोपमासंकरः ।

१९-गुद्धि गतैरपि परामृजुभिर्विदित्वा वारुणैरजय्यमविघट्टितममंभिस्त्वम् ।

ममाऽतिगैरनृजुमिनितरामगुद्धैर्वाक्त्रिमायकैरथ तुतोद तदा विपद्मः ॥२०-७७

अत्र वाक्त्रिमायकानामधिक्यकथनाद् व्यतिरेकालंकारः स च रूपकानु-
प्राणितः ।

सहोक्तिः

१-वत्तुङ्गादनिलचलाशुकास्तटान्ता-

चेतोभिः सह भयदर्शिनां प्रियारणाम् ।

श्रोणीनिर्गुं सभिरतूष्णमुत्पतन्त्य-

स्तोत्रेषु द्रुततरमङ्गना निपेनुः ॥ ८-३१

चलांशुकाः चेतोभिः सहेति सहोक्तिरत्र सा च श्लेषरहिता ।

२-गुद्धमश्रुतिविरोधि विभ्रतं शास्त्रमुज्ज्वसमवस्यंसंकरैः ।

पुस्तकैः सममसौ गणं मुहुर्वाच्यमानमश्रुणोद् द्विजन्मनाम् ॥ १४-३७

अभेदाव्यवसाये श्लेषानुप्राणिता सहोक्तिः ।

३-समराय निकामकर्कशं क्षणमाकृष्टमुपैति यस्य च ।

घनुषा सममाशु विद्विपां कुलमाशङ्कितभङ्गमानतिम् ॥ १६-६३

कार्यकारणसाहचर्ये श्लेषरहिता सहोक्तिरत्र ।

- ४-भग्नेऽपीभे त्वे परावत्यं देहं योद्ग्रा साधं ब्रीडया मुञ्चतेपून् ।
साकं यन्तुः संभेदेनानुबन्धी दूनोऽभीक्ष्णं धारणः प्रत्यरोधि ॥ १८-३६
संभेदेन साकं धारणः प्रत्यरोधीति सहमावोक्ते. सहोक्तिरलकारः ।

समासोक्तिः

- १-दिशामधीनांश्चतुरो यतः मुरानपास्य त रागहृताः त्रिपेविरे ।
अवापुरारन्ध्रं ततश्चला इति प्रवादमुच्चैर्यशस्करं श्रियः ॥ १-४४
सभेन कार्थेण प्रस्तुतेऽप्रस्तुतव्यवहारसमारोपात् समासोक्तिः ।
- २-स्पृशन्तश्चकः समये शुचावपि स्थित. कराग्रैरसमग्रपातिभिः ।
अधर्मधर्मोदकविन्दुमौक्तिकैरलञ्चकाराश्रय बध्नुरहस्करः ॥ १-५८
द्विलिप्तविरोपणमूला समासोक्तिः ।
- ३-परस्य मर्माविषमुञ्क्ततां निजं द्विजिह्वतादोषमजिह्वागामिभिः ।
तमिद्धमाराधयितुं सकलैः कुलैर्न भेजे फणिनां भुजंगता ॥ १-६४
वस्तुनि वस्तुनो व्यवहारसमारोपात् समभेदकधर्ममूला समासोक्तिः ।
- ४-अट्टत्रा हेलया पादमुच्चंभूं धंनु विद्विषाम् ।
कथकारमनालग्वा कीर्तिर्द्यमिधिरोहति ॥ २-५२
अत्र प्रस्तुतकीर्त्तैरप्रस्तुतस्त्रीव्यवहारप्रतीते. समासोक्तिः ।
- ५-प्राक्पेतेत्रोर्ध्वमपि क्रचोयानभ्युन्नतत्वात् कुचमण्डलेन ।
ननाम मध्योऽतिगुरत्वभाजा नितान्तमाक्रान्त इवाङ्गनानाम् ॥ २-१५
समभेदकधर्ममूला समासोक्तिः सा चोपमागर्भा ।

६-न लंघयामास महाजनानां शिरसि नैवोद्धतिमाजगाम ।

अचेष्टताऽष्टापदभूमिरेणुः खुराहतो यत्सदृशं गरिम्णः ॥ ३-२८

स्फुटविशेषणमूलैकार्यं प्रतिपादिका समासोक्तिः ।

७-कुतूहलेनेव जवादुपेतः प्राकारभित्त्या सहसा निषिद्धः ।

रसन्नरोदीद् भृशमम्बुवर्षं व्याजेन यस्या वहिरम्बुवाहः ॥ ३-४१

अत्र प्रस्तुताम्बुवाहेऽप्रस्तुतव्यवहारसमारोपात् समासोक्तिः ।

८-त्रलोमिभिस्तत्क्षणहीयमानरथ्यामुजाया वलयैरिवास्याः ।

प्रायेण निष्क्रामति चक्रपाणी नैष्टं पुरो द्वारवतीत्वमासीत् ॥ ३-६६

द्वारकाया नवविद्यवाया व्यवहारप्रतीतेर्लिगसाधारण्यभूलसमासोक्तिः ।

९-आचद्वादितायतदिगम्बरमुच्चकैर्गा-

माक्रम्य संस्थितमुदप्रविशालशृङ्गम् ।

मूर्ध्निस्खलत्तु हिनदीधितिकोटिमेन-

मुद्वीक्ष्य को भुवि न विस्मयते नमेशम् ॥ ४-१६

विशेषणसाम्यादौपम्यनिबन्धना समासोक्तिरत्र ।

१०-अयमतिजरठा. प्रकामगुर्वीरलघुविलम्बिपयोधरोपरुद्धाः ।

सततमसुमतामगम्यरूपाः परिणतदिक्करिकास्तटीर्धिभति ॥ ४-२६

अत्र प्रकृतेऽप्रकृतवृद्धांगनाप्रतीतेः समासोक्तिः सा च विशेषणमूला ।

११-आसादितस्य तमसा नियतेनियोगा-

दाकाङ्क्षतः पुनरपक्रमणेन कालम् ।

पत्युस्त्रिपामिह महौषधयः कलत्र-

स्थानं परैरनभिभूतममूर्धेजन्ते ॥ ४-३४

प्रस्तुतेऽप्रस्तुतस्य साम्यप्रतीतेः विशेषणमूलासमासोक्तिः ।

१२-अपशङ्कमङ्कपरिवर्तनोचिताञ्चलिताः पुरः पतिमुपेतुमात्मजाः ।
 अनुरोदितीव करणेन पत्रिणां विस्तेन वत्सलतयेप निम्नगा ॥ ४-४७
 सर्वाङ्गमूला समासोक्तिः सा चोत्प्रेक्षानुप्राणिता ।

१३-भास्वत्करव्यतिकरोत्लसिताम्बरान्ताः
 सापत्रया इव महाजनदर्शनेन ।
 सविव्युरम्बरविकासि चमूसमुत्थं
 पृथ्वीरजः करमकण्ठकडारमाशाः ॥ ५-३

श्लेषवशाद्गुमयार्यपादकतया श्लिष्टविशेषणमूला समासोक्तिः ।

१४-मद्रोन्द्रकुञ्जचरकुञ्जरगण्डकाप-
 संक्रान्तदानपयसो वनपादपस्य ।
 सेनागजेन भयितस्य निजप्रसूनै-
 मंभ्ले यथागतमगामि कुसैरलीनाम् ॥ ५-४३

विशेषणसाम्यादापन्नाद्यौपम्यप्रतीतेः समासोक्तिः ।

१५-आजिघ्रति प्रणतमूर्धनि बाल्हिजेऽदे
 तस्याङ्गसङ्गममुत्तानुभवोत्सुकायाः ।
 नासाविरोकपवनोल्लमितं तनीयो
 रोमाञ्चतामिव जगाम रजः पृथिव्याः ॥ ५-५४

लिङ्गसाम्येन नायकनायिकाव्यवहारसमारोधान् समासोक्तिरलंकारः ।

१६-स्फुरदधीरतडिन्नयना मुहुः प्रियमिवागलितोरुपयोधरा ।
 जलधरावलिप्रतिपानितस्वनमया समयाज्जगतीधरम् ॥ ६-२५
 जलधरावली नायिकात्वप्रतीतेरुपमागर्मा समासोक्तिः ।

- १७-अग्निमुखपतितं गुणप्रकर्षादिवजितमुद्धतिमुज्ज्वलां दधानं ।
 स्रक्किसलयजालमग्रहस्तैः प्रसभमनीयत भङ्गमङ्गनानाम् ॥ ७-२६
 समेन कार्येण प्रस्तुतेऽप्रस्तुतव्यवहारसभारोपात् समासोक्तिः ।
- १८-आनाभेः सरसि नतञ्चुवावगाढे
 चापत्यादय पयसस्तरङ्गहस्तैः ।
 उच्छ्रायि स्तनयुगमध्यरोहि लब्ध-
 स्पर्शाना भवति कुतोऽथवा व्यवस्था ॥ ८-२२
 रूपकगर्भा समभेदकधर्ममूला समासोक्तिरत्र ।
- १९-गान्भीर्यं दधदपि रन्तुमङ्गनामिः
 संक्षीमं जघनविघट्टनेन नीतः ।
 अम्मोधिबिकसितवारिजातनोऽसौ
 मर्यादां सपदि विलङ्घ्यां बभूव ॥ ८-२६
 श्लिष्टविशेषणमूला समासोक्तिः सा चातिशयोक्त्यनुप्राणिता ।
- २०-नवकुङ्कुमारुणपयोधरया स्वकरावसक्तश्चिराम्बरया ।
 अतिसक्तिमेत्य वरुणस्य दिशा भृगमन्वरज्यदनुपारकरः ॥ ९-७
 व्यवहारसादृश्यप्रतीतेः श्लिष्टविशेषणमूला समासोक्तिः ।
- २१-अनुरागवन्तमपि लोचनयोर्द्वेषतं वपुः मुखमतापकरम् ।
 निरकासयद्रविमपेतवसुं वियदालयादपरदिग्गणिका ॥ ९-१०
 समलिङ्गमूला समासोक्तिः सा च रूपकगर्भा ।
- २२-भवनोदरेषु परिमन्दतया शयितोऽन्सः स्फटिक्यष्टिरुच ।
 अवलम्ब्य जालकमुखोपगतानुदतिष्ठदिन्दुकिरसान्मदनः ॥ ९-२६
 समभेदकधर्ममूला समासोक्तिः सा चैकार्थप्रतिपादिका ।

- २३-लीलयैव सुतनोस्तुल्यित्वा गौरवाह्यमपि लावणिकेन ।
मानवञ्चनविदा वदनेन क्रीतमेव हृदय दयितस्य ॥ १०-३८
प्रकृतेऽप्रकृतस्य व्यवहारसमारोपाद् विशेषणमूला समासोक्तिः ।
- २४-यूनि रागतरलैरपि तिर्यक्पातिभिः श्रुतिगुरोः युतस्य ।
दीर्घं दर्शभिरकारि वधूनां लङ्घनं न नयनेः श्रवणस्य ॥ १०-४०
दिनष्टविशेषणगा प्रस्तुतेऽप्रस्तुतव्यवहारसमारोपात् समासोक्तिः ।
- २५-यत्प्रियव्यक्तिकराद्वनितानामङ्गजेन पुलकेन वभूवे ।
प्रापि तेन भृशमुच्छ्वसिताभिर्नीविभिः सपदि वन्धनमोक्षः ॥ १०-४१
विशेषणसाम्याद् समभेदकधर्ममूला समासोक्तिः ।
- २६-अम्बर विनयतः प्रियपारुषोपितश्च करयो कलहस्य ।
वारणामिव विघातुमभीक्ष्णं वक्ष्यया च बलयैश्च शिशिञ्जे ॥ १०-६२
अत्र प्रस्तुते स्त्रीपुरुषव्यवहारसमारोपात् समासोक्तिरलंकारः ।
- २७-वाहूपीडनकचप्रहणाभ्यामाहतेन नखदन्तनिपातैः ।
बोधितस्तनुशयस्तरणोनामुन्मिमील विशिखं विपमेपुः ॥ १०-७२
विशेषणसामर्थ्याद् प्रकृतेऽप्रकृतव्यवहारप्रतीतेः समासोक्तिः सा च शुद्धा ।
- २८-कृन्धवलिमभेदैः कुङ्कुमेनेव किञ्चि-
न्मनपरहरजोभिर्भूषयन्पश्चिमाशाम् ।
हिमरचिररुणिम्ना राजते रज्यमानं-
जंरठकमलकन्दच्छेदगौरिमंयूगैः ॥ ११-१४
अत्र प्रस्तुते नायकनायिकाव्यवहारसमारोपात् समासोक्तिः ।
- २९-नवकुमुदधनश्रीहासकेलिप्रसङ्गा-
दधिकरचिरशेषामप्युपां जागरित्वा ।

अयमपरदिशोऽङ्के मुञ्चति हस्तहस्तः

शिशयिपुरिव पाण्डुं भ्रानमात्मानमिन्दुः ॥ ११-२२

लिंगसाम्या समासोक्तिः सा चोत्प्रेक्षानुप्राणिता ।

३०-क्षरामयमुपविष्टः क्षमातलन्यस्तपादः

प्रणतिपरमवेक्ष्य प्रीतमहाय लोकम् ।

भुवनतलमशेषं प्रत्यवेक्षिष्यमाणः

क्षितिधरतटपीठादुत्थितः सप्तसप्ति ॥ ११-४८

प्रकृतार्कविशेषणवमवाद्प्रकृतमहाराजप्रतीतेः समासोक्तिः ।

३१-युगपदयुगसप्तितुल्यसख्यैर्मयूखै-

दंशतदलभेदं कौतुकेनाशु कृत्वा ।

श्रियमलिकुलगीर्वर्लिता पङ्कजान्त-

भवनमधिशयानामादरात्पश्यतीव ॥ ११-६१

अत्र प्रकृते नायकनायिकाव्यवहार समारोपात् समासोक्तिरलकारः

३२-अदयमिव करार्थैरेष निष्पौड्य सद्यः

शशधरमहरादौ रागवानुष्णरश्मि ।

अवकिरति नितान्तं कान्तिनिर्यासमब्द-

स्रुतनवजलपाण्डुं पुण्डरीकोदरेषु ॥ ११-६२

प्रकृते कार्यव्यवहारसमारोपात् समकार्यमूलासमासोक्तिः ।

३३-अतिरक्तभावमुपगम्य कृतमतिरमुष्य साहसे ।

दृष्टिरगणितभयासिलतामवलम्बते स्म समया सखीमिव ॥ १५-६

प्रकृतेऽप्रकृतनायिकाप्रतीतेरोपम्यनिबन्धनाद्विलप्तसमासोक्तिः ।

३४-मलिनं रणरेणुभिर्मुहुद्विपतां क्षालितमङ्गनाश्रुभिः ।

नृपमौलिमरीचिवर्यकैरथ यस्यांघ्रियुगं विलिप्यते ॥ १६-६२

अत्र प्रस्तुताङ्घ्रियुगेऽप्रस्तुत व्यवहारसमारोपात् समासोक्तिः ।

३५-युवे परं सह दृढबद्धकक्षया कलस्वरणन्मधुपकुलोपगीतया ।

अदीयत द्विपघटया सवारिभिः करोदरैः स्वयमथ दानमलयम् ॥ १७-२४

प्रस्तुतद्विपघटायामप्रस्तुतदानवर्तृ प्रतीते. दिलिप्यसमासोक्तिरलंकारः ।

३६-चलाङ्गुलीकिसलयमुद्धतैः करैरनृत्यत स्फुटकृतकरांतालया ।

मदोदकद्रवकटभित्तिस्ङ्गिभिः कलस्वर मधुपगणैरलीयत ॥ १७-३७

अत्र प्रकृतेऽप्रकृतव्यवहारसमारोपाद्रूपकगर्भा समासोक्तिः ।

३७-असिच्यत प्रशमितपांशुभिर्मही मदाम्बुभिर्घृत्तनवपूर्णकुम्भया ।

अवाद्यत श्रवणसुखं समुन्नमत्ययोधरध्वनिगुस्तूर्यमाननैः ॥ १७-३८

अत्र प्रकृतमदाम्बावप्रस्तुतव्यवहारसमारोपादीपम्यगा समासोक्तिः ।

३८-उदासिरे पवनविघ्नतवासस्ततस्तो गगनलिहृदच केतवः ।

यतःपुर प्रतिरिपु शार्ङ्गण. स्वयं व्यधीयत द्विपघटयेति मङ्गलम् ॥ १७-३९

अत्र प्रकृतेऽप्रकृतव्यवहारप्रतीतेरुपभागर्भा समासोक्तिः ।

३९-आक्रम्याजेरप्रिमस्वन्धमुच्चैरास्थायोषो वीतशङ्कुं शिरश्च ।

हेलालोला बल्लं गत्वातिमल्यं चामारोहन्मानमाजः सुखेन ॥ १८-१४

प्रस्तुतेऽप्रस्तुतव्यवहारसमारोपात् समकार्यनूला समासोक्तिः ।

४०-सदृशत्वाद्दङ्गसंनद्धिनीत्वं नीत्वा कामं गौरवेणावबद्धा ।

नीत्वा हस्तं बभ्रुचपित्वा परेण द्रोहं चक्रे कस्याचित्स्वा कृपाणी ॥ १८-१९

दिलिप्योपम्येन प्रकृतेऽप्रकृतव्यवहारप्रतीते. समासोक्तिः ।

- ४१-अभग्नवृत्ताः प्रसभादाकृष्टा यौवनोद्धर्तः ।
 चक्रन्दुरुच्चकर्मुं ष्टिप्राह्मणध्या घनुलंता ॥ १६-३५
 अत्र प्रकृतघनुलंतायामप्रकृतसादृश्यव्यवहारादौगम्यगा समासोक्तिः ।
- ४२-अपूर्वमेव तत्कालसमागमसकामया ।
 दृष्टेन राज्ञ वपुषा कटाक्षविजयाश्रया ॥ १६-६५
 अत्र प्रकृतेऽप्रकृतमानिनीप्रतीतेः शुद्धा समासोक्तिः ।
- ४३-नियोज्यमाणेन पुनः कर्मव्यतिगरोयसि ।
 भारोप्यमाणोऽगुरां भर्ता कानुं कमानमव् ॥ १६-६१
 अत्र प्रकृते नियोज्यपुरुषप्रतीतेः कार्यसाम्या समासोक्तिः ।
- ४४-अभिवोक्ष्य विदर्भराजपुत्रीकुचकाश्मोरजविह्वलमच्युतोरः ।
 चिरसञ्चितमापि चेदिराजः सहसावाप रूपा तदैव योगम् ॥ २०-६
 अत्र प्रस्तुतयोगेऽस्तुतव्यवहारसमारोपात्शुद्धा समासोक्तिः ।
- ४५-ऋजुताफनयोगशुद्धिभाजां गुरुपक्षाश्रयिणां शिलीमुत्तानाम् ।
 गुणिना नतिमागतेन सन्धिः सह चापेन समञ्जसो बभूव ॥ २०-८
 विशेषणसाम्यत्वं प्रकृतेऽप्रकृतव्यवहारसमारोपे समासोक्तिः ।
- ४६-अविपह्यतमे कृताऽधिकारं वशिना कर्मणि चेदिपायिवेन ।
 अरसद्वन्दुरुच्चकर्मुं ङातिप्रसभाकर्मणवेनमानजोवम् ॥ २०-१०
 अत्र प्रस्तुतघनुषि अप्रस्तुतप्रतीतेः कार्यसाम्या समासोक्तिः ।
- ४७-दमितंरिव सगडिता मुरारेविसिखंः संमुखमुज्ज्वलाङ्गलेखैः ।
 तथिमानमुपेयुषी पृथिव्यां विफलना शत्रुशराऽवलिः पपात ॥ २०-२४
 अत्र प्रस्तुतशरावलावप्रस्तुतव्यवहारसमारोपादुपमागर्भा समासोक्तिः ।

४८-परित. प्रसभेन नीयमानः शरवर्षैरवसायमाश्रयाऽऽनः ।

प्रदलेषु कृती चकार विद्युद्द्व्यपदेशेन घनेष्वनुप्रवेशान् ॥ २०-७२

समकायण प्रस्तुतेऽप्रस्तुतव्यवहारसमारोपात् शुद्धा समासोक्तिः ।

परिकरः

१-मुहुः प्रतिस्त्वलितपराशुषा युधि स्थवीयसौरचलनितम्बनिर्भराः ।

अदंशयन्नरहितशौर्येदंशनास्तनूरयं नय इति वृष्णिभूतः ॥ १७-२१

अत्र प्रकृतार्थोपकारकत्वमत्कारव्यञ्जके विशेषणो परिकरालंकारः ।

अर्थश्लेषः

१-मनुभूत्रपदव्यासा षड्वृत्तिः सन्निवधना ।

शब्दविद्येव नो भाति राजनीतिरपत्नशा ॥ २-११२

अत्र षड्वृत्तिः सन्निवधनेत्ययं द्वयस्य अयनादर्थश्लेषः ।

२-यत्पामजिह्वा महतीमपद्धाः सीमानमत्यायतयोऽप्यजन्तः ।

जनैरजातस्त्वलनेनं जानु द्वयेऽप्यमुच्यन्त विनीतमार्गाः ॥ ३-१७

अत्र भागंशब्देनैव वृन्तादमन्विफनद्वयद्वयं द्वयप्रतीतिरर्थश्लेषः ।

३-भावति न शुभफलप्रदशुक्तियुक्ता सम्पन्नदेवमणयो भूतरन्ध्रमाणाः ।
अस्वाः प्यधुवंसुमतीमतिरोचमानास्तूर्णपयोधय इवोर्मभिरापस्तन्तः ॥ १५-४

एकनालावलम्बिफलद्वयवदेकशब्देनार्थद्वयप्रतीतेरर्थश्लेषः ।

४-गणहोज्ज्वलामुज्ज्वलनाभिचक्रया विराजमाना नवयोदरध्रिया ।
कश्चित्पुत्रं प्राप्नुमनाः सुसारथी रथी युयोजाज्विघुरां बधूमिव ॥ १२-८
अत्र नामिचक्रया उदरध्रिया इति एकशब्देनार्थद्वयप्रतीतेः अर्थश्लेषः ।

५-अहितादनपत्रपत्रमन्नतिमात्राज्जितभीरनास्तिकः ।
विनयोपहिनस्त्वया कृतः सदृशोऽन्योगुणवानविस्मयः ॥ १६-७
अत्र अहितादित्येकशब्देनार्थद्वयप्रतीतेरर्थश्लेषः ।

६-विहिताऽपचितिर्महीभुजा द्विपतामाहितसाध्वसो बलः ।
भव सानुचरस्त्वमुच्चकर्महतामप्युपरि क्षमामृताम् ॥ १६-८
अत्र सानुचर इति शब्देनार्थद्वयप्रतीतेरर्थश्लेषः ।

७-विकचोत्पलचारुलोचनस्तव वैद्येन घटामुपेमुपा ।
यदुपुङ्गव वन्धुगौरवादपि पाता समुरो नवासव ॥ १६-१२
विकचोत्पलचारुलोचन इति शब्देनार्थद्वयप्रतीतेरर्थश्लेषः ।

८-चलिताऽनकदुन्दुभिः पुरः सवलस्त्वं सहस्रारणेन तम् ।
समितौ रमसादुपागतं सगदः सम्प्रतिपत्तुमर्हसि ॥ १६-१३
सवलः सगद इति शब्दान्यां अर्थद्वयप्रतीतेरर्थश्लेषः ।

अर्थान्तरन्यासः

- १-तमर्घ्यमर्घ्यादिकयाऽऽदिपूरुषः सपर्यया साधु स पर्यपूजत् ।
गृहानुपंतुं प्रणयादभीप्सवो भवन्ति नापुष्यकृता मनीषिणः ॥ १-१०
अत्र सामान्येन विशेषसमर्थनरूपोऽर्थान्तरन्यासः ।
- २-विधाय तस्याऽपत्तिं प्रसेदुषः प्रकाममप्रीयत यज्वनां प्रियः ।
ग्रहीतुमार्यान्परिचर्यया मुहुर्महानुभावा हि नितान्तमर्षिनः ॥ १-१७
अत्र सामान्येन विशेषसमर्थनरूपोऽर्थान्तरन्यासः ।
- ३-विलोकनेनैव त्वामुना मुने ! कृतः कृतार्थोऽस्मि निर्वहितांऽह्वरा ।
तथापि शुभ्रूपुरहं गरीयसीगिरोऽथवा श्रेयसि केन तृप्यते ॥ १-२६
अत्र सामान्येन विशेषसमर्थनरूपोऽर्थान्तरन्यासः ।
- ४-प्रमानवं जातमजं कूले मनोः प्रभाविनं भाविनमन्तमात्मनः ।
मुमोच जानन्नपि जानकी न य सदाभिमानैकधना हि मानिनः ॥ १-६७
अत्र कारणेन कार्यसमर्थनरूपोऽर्थान्तरन्यासः ।
- ५-वलादलेपादधुनाऽपि पूर्ववत्प्रवाध्यते तेन जगज्जिगीपुणा ।
सतीव योपित्प्रकृतिः सुनिश्चला पुमासमभ्येति मवान्तरेष्वपि ॥ १-७१
अत्रोपमोपमेयपुरस्कृतोऽर्थान्तरन्यासः ।
- ६-तदेनमुल्लङ्घितरासनं विधेविधेहि कीनाशनिवेतनातिथिम् ।
सुभेतराचारविषक्त्रिमापदो विपादनीया हि सतामसाधवः ॥ १-७३
अत्र सामान्येन विशेषसमर्थनरूपोऽर्थान्तरन्यासः ।

७-मम तावन्मतमिदं श्रूयतामङ्ग ! वामपि ।

ज्ञातसारोऽपि स्रुवेक सन्दिग्धे कार्यवस्तुनि ॥२-१२

अत्र सामान्येन विशेषसमर्थनरूपोऽर्थान्तरन्यासः ।

८-यावदयंपदां वाचमेवमादाय माधवः ।

विरराम महोयासः प्रकृत्वा मितभाषिणः ॥२-१३

अत्र सामान्येन विशेषसमर्थनरूपोऽर्थान्तरन्यासः ।

९-घ्नियते यावदेकोऽपि रिपुस्तावत्कुतः सुखम् ।

पुरः क्विन्नाति सोमं हि संहिकेयोऽमुरद्बुहाम् ॥२-३५

अत्र विशेषेण सामान्यसमर्थनरूपोऽर्थान्तरन्यासः ।

१०-उपकर्त्रांजरिणा सन्वितं मित्रेणापकारिणा ।

उपकारापकारौ हि लक्ष्यं लक्षणमेतयोः ॥२-३७

अत्र कारणेन कार्यसमर्थनरूपोऽर्थान्तरन्यासः ।

११-त्वया विप्रकृतश्च द्यो रुक्मिणी हरता हरे !

बद्धमूलस्य मूलं हि महद्वैरतरोः स्त्रियः ॥२-३८

अत्र सामान्येन विशेषसमर्थनरूपोऽर्थान्तरन्यासः ।

१२-भ्रालप्यालमिदं बभ्रोर्यत्स दारानपाहस्व ।

कयाऽपि स्रु पापानामलमश्रेयसे यतः ॥२-४०

अम कार्थेण कारणसमर्थकोऽर्थान्तरन्यासः ।

१३-तेजस्विमध्ये तेजस्वी दवीयानपि गण्यते ।

पञ्चमः पञ्चतपसस्तपनो जातवेदसाम् ॥२-५१

अत्र विशेषेण सामान्यसमर्थनरूपोऽर्थान्तरन्यासः ।

१४-यजतां पाण्डवः स्वर्गमवत्विन्द्रस्तपस्विनः ।

वयं हनाम द्विपतः सर्वं स्वार्थं समोहते ॥२-६५

अत्र सामान्येन विशेषसमर्थनरूपोऽर्थान्तरन्यासः ।

१५-उपायमास्थितस्यापि नश्यन्त्यर्था. प्रमाद्यतः ।

हन्ति नोपशयस्योऽपि शयालुमृं गयुमृं गान् ॥२-८०

विशेषेण सामान्यसमर्थनरूपोऽर्थान्तरन्यासः ।

१६-मृदुव्यवहितं तेजो नोक्तुमर्थान्प्रकल्पते ।

प्रदीप. स्नेहमादत्ते दशयाऽन्यन्तरस्यया ॥२-८५

विशेषेण सामान्यसमर्थनादर्थान्तरन्यासः ।

१७-बृहत्सहाय कार्यान्तं क्षोदीयानपि गच्छति ।

सम्भूयाम्भोधिमन्येति महानद्या नगापगा ॥२-१००

अत्र विशेषेण सामान्यसमर्थनरूपोऽर्थान्तरन्यासः ।

१८-दिवहमाणाः प्रतिरथ्यमोयुमुं रारिमारादनर्धं जनीषाः ।

अनेकस. संस्तुतमप्यनल्पा नवं नवं प्रीतिरहो करोति ॥२-३१

सामान्येन विशेषसमर्थनरूपोऽर्थान्तरन्यासः ।

१९-दृष्टोऽपि शैलः स मुहुमुं रारैरपूवंवद्विस्मयमावतान ।

क्षणे क्षणे यन्नवतामुपैति तदेव रूपं रमणीयवायाः ॥४-१७

सामान्येन विशेषसमर्थनरूपोऽर्थान्तरन्यासः ।

२०-प्रायस्तमेक्षत जनस्वदुनाप्रपादं

गच्छन्तमुच्चलितवामरचारमन्धम् ।

नागं पुनर्मृदु सलीलनिमीलिताक्षं

सर्वं प्रिय. खलु भवत्यनुरूपचेष्टः ॥१५-६

सामान्यद्वारा विशेषसमर्थनरूपेणार्थान्तरन्यासः ।

२१-आयामषास्य महतीमपि वर्तमाना-

मागामिनी जगृहिरे जनतास्तरूणाम् ।

सर्वो हि नोपगतमप्यपचीयमान

वधिष्णुमाश्रयमनागतमप्युपंति ॥१५-१४

सामान्येन विशेषसमर्थनरूपोऽर्थान्तरन्यासः ।

२२-दृष्ट्वेव निश्चितकलापभरामघस्ताद्-

व्याकीर्णमात्यक्त्ररा कवरी सरुष्याः ।

प्रादुद्रुवत् सपदि चन्द्रकवान् दुमाप्रात्

संधर्षिणा सह गुणान्यधिकैर्दु रासम् ॥१५-१६

अत्र सामान्येन विशेषसमर्थनरूपोऽर्थान्तरन्यासः ।

२३-दानं ददत्यपि जलैः सहसाधिरुद्धे

को विद्यमानगतिरासितुमुत्सहेत ।

यद्वन्तिनः कटकटाहतटान्मिमङ्क्षो-

मङ्क्षुदपाति परितः पटलैरलीनाम् ॥१५-३७

विशेषेण सामान्यसमर्थनरूपोऽर्थान्तरन्यासः ।

२४-प्रत्यन्यदन्ति निशिताङ्कुशदूरभिन्न-

निर्याणनिर्यदसृजं चलितं निपादी ।

रोद्धुं महेभमपरिव्रदिमानमागा-
दाक्रान्तिवो न वशमेति महान् परस्व ॥५-४१

सामान्येन विशेषसमर्थनरूपोऽर्थान्तरन्यासः ।

२५-सेव्योऽपि सानुनयमाकलनाय यन्त्रा
नीतेन बन्धकरिदानकृताधिवासः ।
नामाजि केवलमभाजि गजेन शास्त्री
नान्यस्य गन्धमपि मानमृतः सहन्ते ॥५-४२

सामान्येन विशेषसमर्थनरूपोऽर्थान्तरन्यासः ।

२६-नोच्चयंदा तरतलेषु ममुस्तदानी-
माघोरशौरभिहिताः पृथुमूलशाखाः ।
बन्धाय चिच्छिदुरिभास्तरसारमनैव
नैवात्मनोनमयवा क्रियते मदान्धैः ॥५-४४

सामान्येन विशेषसमर्थनरूपोऽर्थान्तरन्यासः ।

२७-निघ्नं तवीतमपि बालकमुल्ललन्तं
यन्ता क्रमेण परिसान्त्वनतर्जनाभिः ।
शिक्षावशेन शनकैर्वंशमानिनाय
शास्त्रं हि निश्चितधियां क्व न सिद्धिमेति ॥५-४७

सामान्येन विशेषसमर्थनरूपोऽर्थान्तरन्यासः ।

२८-जगति नैशमशीतकरः करेवियति चारिदवृन्दमयं तमः ।
जलजराजिषु नैद्रमदिद्रवन्न महतामहताः क्व च नारयः ॥६-४३

बंधम्येण सामान्याद् विशेषसमर्थनरूपोऽर्थान्तरन्यासः ।

२६-तनुहृत्पुण्ये पुरो विजितध्वनेर्धवलपक्षविहंगमकूजितः ।

जगलुरक्षमयेव शिन्वण्डिनः परिभवोर्जरिभवो हि सुदुःसहः ॥६-४५

कारणेन कार्यसमर्थनरूपोऽर्थान्तरन्यासः ।

३०-उपचितेषु परेष्वसमर्थतां व्रजति कालवशाद्भवानपि ।

तपसि मन्दगभस्तिरभीषुमात्र हि महाहिमहानिकरोऽभवत् ॥६-६३

विशेषेण सामान्यसमर्थनरूपोऽर्थान्तरन्यासः ।

३१-अनुगिरन्तुभिर्विज्ञापमानामस्य स विलोकयितुं वनान्तलक्ष्मीम् ।

निरगमदभिराद्भुमाहतानां भवति महत्सु न निष्फलः प्रयासः ॥७-१

सामान्यविशेषकार्यकारणभावसमर्थनादर्थान्तरन्यासः ।

३२-उपवनपवनानुपातदक्षैरनिभिरलानि यदङ्गनाजनस्य ।

परिमलविषयस्तदुभ्रतानामनुगमने खलु संपदोऽग्रतः स्याः ॥७-२७

सामान्येन विशेषसमर्थनरूपोऽर्थान्तरन्यासः ।

३३-अवनतवदनेन्दुरिच्छतीव व्यवविमधीरतया यदस्थितास्मै ।

अहरत सुतरामतोऽस्य चेतः स्फुटमभिभूयति त्त्रियस्त्रपैव ॥७-३०

अत्र सामान्येन विशेषसमर्थनरूपोऽर्थान्तरन्यासः ।

३४-इति वदति ससौजने निमौलद्विगुणितसान्द्रतरक्षिपक्षममाला ।

अपतदलिभयेन मर्तुरङ्कं भवति हि विक्लवता गुणोऽङ्गनानाम् ॥७-४३

सामान्येन विशेषसमर्थनरूपोऽर्थान्तरन्यासः ।

३५-इदमिदमिति भूहृत् प्रभूनेर्मुहुरतिलोमयता पुरपुरोऽग्या ।

अनुरहस्यमनायि नायकेन त्वरयति रन्नुमहो जनं मनोभूः ॥७-५०

सामान्येन विशेषसमर्थनरूपोऽर्थान्तरन्यासः ।

- ३६-अधिरजनि जनाम घाम तस्याः प्रियतमयेति ह्या लजावनद्धः ।
पदमपि चलितुं युवा न सेहे किंनव न शक्तिहरं ससाध्वसानाम् ॥७-१२
सामान्येन विशेषसमर्पणरूपोऽर्थान्तरन्यासः ।
- ३७-अवचितकुमुना विहाय वल्लीयुं वतिपु कोमलमाल्यनालिनीषु ।
पदमुपदधिरे कुलान्पलीना न परिचयो मालिनात्तनां प्रधानम् ॥७-१३
सामान्येन विशेषसमर्पणरूपोऽर्थान्तरन्यासः ।
- ३८-मुहुरिति वनविभ्रमाभिपङ्गादतमि तदा नितरां नितम्बिनीभिः ।
मृदुतरतनबोऽन्याः प्रकृत्या चिरनपि ताः किमुत प्रयासमाजः ॥७-१४
कारणेन कार्यस्य समर्पणरूपोऽर्थान्तरन्यासः ।
- ३९-गच्छन्तीरलसमवेक्ष्य विस्मयिन्व-
स्तास्तन्वीर्न विदधिरे गतानि हंस्यः ।
धुदध्वा वा जितमपरेण कामभावि-
ष्कुर्वीत स्वगुणमपत्रपः क एव ॥८-७
गतिहरणनिषेधसमर्पणार्थोऽर्थान्तरन्यासः ।
- ४०-प्राघ्राय श्रमजमनिन्दनगन्धवधुं
निस्वासरवसनमसक्तमङ्गलानाम् ।
धारण्याः नुमनत ईधिरे न नृङ्ग-
सौचित्यं गणयति को विशेषकामः ॥८-१०
सामान्येन विशेषसमर्पणरूपोऽर्थान्तरन्यासः ।
- ४१-प्रालापस्तुतिवर्वाणि माधवीना
माधुर्धादमलपत्रत्रिणां वृत्तानि ।

अन्तर्धामुपययुहत्पलावलीषु

प्रादुष्यात्क इव जित. पुरः परेण ॥८-१२

सामान्येन विशेषसमर्थनरूपोऽर्थान्तरन्यासः ।

४२-संक्षोभं पयसि मुहुर्महेभकुम्भश्रीभाजा कुचयुगलेन नीयमाने ।

विश्लेषं युगमगमद्रयाङ्गनाम्नोऽद्वृत्त. क इव सुखावह परेषाम् ॥८-१८

सामान्येन विशेषसमर्थनरूपोऽर्थान्तरन्यासः ।

४३-नेच्छन्ती समममुना सरोऽवगाढं

रोधस्तः प्रतिजलमोरिता सखीभिः ।

आश्लिष्यद्भ्रयचकितैक्षणं नवौढा

वोढारं विपदि तं दूषितातिभूमिः ॥८-२०

सामान्येन विशेषसमर्थनरूपोऽर्थान्तरन्यासः ।

४४-आनाभेः सरसि नतभ्रुवावगाढे

चापल्यादथ पयसस्तरङ्गहस्तैः ।

उच्छ्रायि स्तनयुगमध्यरोहि लब्ध-

स्पर्शानां भवति कुतोऽथवा व्यवस्था ॥८-२२

सामान्येन विशेषसमर्थनरूपोऽर्थान्तरन्यासः ।

४५-उन्निद्रप्रियकमनोरमं रमण्याः

सरेजे सरसि वपु प्रकाशमेव ।

युक्तानां विमलतया तिरस्क्रियार्थं

नाक्रामसपि हि भवन्यल जलौघ. ॥८-२८

सामान्येन विशेषसमर्थनरूपोऽर्थान्तरन्यासः ।

४६-आबद्धप्रचुरपरार्ध्यकिकिणीको

रामाणामनवरतीदगाहभाजाम् ।

नारावं व्यतनुत मेखसाकलापः

कस्मिन्वा सजलगुणे गिरां पटुत्वम् ॥८-४५

सामान्येन विशेषसमर्थनरूपोऽर्थान्तरन्यासः ।

४७-आरुडः पतित इति स्वतंत्रमयोऽपि

स्वच्छाना परिहरणोपतामुपैति ।

कर्णोन्म्यश्च्युतमसितोत्पल वधूनां

वीचीभिस्तटमनु यन्निरामुरापः ॥८-५४

विशेषेण सामान्यसमर्थनरूपोऽर्थान्तरन्यासः ।

४८-दन्तानामघरमयावकं पदानि

प्रत्यग्रास्तनुभविलेपनां नखाङ्काः ।

ग्रानिन्युः श्रियमधितोयमङ्गनानां

शोभायै विपदि सदाश्रिता भवन्ति ॥८-५५

सामान्येन विशेषसमर्थनरूपोऽर्थान्तरन्यासः ।

४९-वसोम्यो धनमनुलेपनं यदूना-

मुत्तंसामहरत वारि मूधंजेभ्यः ।

नेत्राणां मदरुचिरस्तैव तस्यो

चक्षुष्यः खलु महतां परैरसङ्घैः ॥८-५७

सामान्येन विशेषसमर्थनरूपोऽर्थान्तरन्यासः ।

५०-भो बाह्यः स खलु जलैनिरासि रागो

यश्चित्ते स तु तदवस्य एव तैपाम् ।

धीराणां व्रजति हि सर्वं एव नान्तः

पातित्वादिभिभवनीयतां परस्य ॥८-५८

सामान्येन विशेषसमर्थनरूपोज्यन्तिरन्यासः ।

५१-भ्रश्यद्भिर्जलमभि भूपणैर्वधूना-

मङ्गो म्यो गुरुभिरमज्जि लज्जयेव ।

निर्माल्यैरथ ननुतेऽवधोरिताना-

मप्युच्चैर्भवति लघोपसां हि घाष्टर्षम् ॥८-६०

सामान्येन विशेषसमर्थनरूपोज्यन्तिरन्यासः ।

५२-सौमन्तं दिजमनुवध्नती करान्या-

मालक्ष्य स्तनतटवाहुमूलभागा ।

मत्रान्या मुहुरभिलष्यता निदध्ने

नैवाहो विरमति कौतुकं प्रियेभ्यः ॥८-६६

सामान्येन विशेषसमर्थनरूपोज्यमर्थान्तिरन्यासः ।

५३-उपसन्ध्यमास्त तनु सानुमतः शिखरेषु तत्क्षणमशीतरुचः ।

करजालमस्तसमयेऽपि सतामुधितं खलूच्चतरमेव पदम् ॥८-५

सामान्येनात्र विशेषसमर्थनरूपोज्यन्तिरन्यासः ।

५४-प्रतिकूलतामुग्गते हि विधी विफलत्वमेति बहुसाधनता ।

अवलम्बनाय दिनमर्तु रमूघ्न पतिष्यतः करसहस्रमपि ॥८-६

विशेषेण सामान्यसमर्थनरूपोज्यन्तिरन्यासः ।

५५-अविभाव्यतारकमदृष्टहिमद्युतिविम्बमस्तमितभानु नमः ।

अवसन्नतापमतमिस्तमभादपदोपतैव विगुणस्य गुणः ॥८-१२

कारणेन कार्यसमर्थनरूपोज्यन्तिरन्यासः ।

- ५६-निलयः श्रियः सततमेतदिति प्रथितं यदेव जलजन्म तया ।
दिवसात्ययात्तदपि मुक्तमहो चपलाजर्ज प्रति न चोद्यमदः ॥६-१६
सामान्येन विशेषसमर्थनरूपोऽर्थान्तरन्यासः ।
- ५७-ददशेऽपि भास्करहवाह्नि न य स तमी तमोभिरभिगम्य तताम् ।
द्युतिमग्रहीद्ग्रहणो लघवः प्रकटीभवन्ति भलिनाश्रयतः ॥६-२३
सामान्येन विशेषसमर्थनरूपोऽर्थान्तरन्यासः ।
- ५८-प्रथमं कलाभवदयाधमयो हिमदीधितिमंहदभूदुदितः ।
दधति घ्रुव क्रमण एव न तु द्युतिगालिनोऽपि सहसोपचयम् ॥६-२६
सामान्येन विशेषसमर्थनरूपोऽर्थान्तरन्यासः ।
- ५९-रजनोमवाप्य रुचमाप शशी सपटि व्यभूपयदसावपि ताम् ।
अत्रिलम्बितक्रममहो महतामितरेतरोपकृतिमच्चरितम् ॥६-३३
सामान्येन विशेषसमर्थनरूपोऽर्थान्तरन्यासः ।
- ६०-इति निश्चितप्रियतमागतयः सितदीधिताबुदयवत्यवलाः ।
प्रतिकर्म कर्तुमुपचक्रमिरे समथे हि सर्वमुपकारि कृतम् ॥६-४३
सामान्येन विशेषसमर्थनरूपोऽर्थान्तरन्यासः ।
- ६१-सममेकमेव दधतुः सुतनोरुरहारभूपणामुरोजतटी ।
घटते हि सहततया जनितामिदमेव निविवरतां दधतीः ॥६-४४
सामान्येन विशेषसमर्थनरूपोऽर्थान्तरन्यासः ।
- ६२-वपुरन्वलिप्तं परि रन्मसुखव्यवधानभीरुक्तया न वधुः ।
क्षममस्य वाढमिदमेव हि यत्प्रियसंगमेष्वनवलेपमदः ॥६-५१
सामान्येन विशेषसमर्थनरूपोऽर्थान्तरन्यासः ।

६३-दयिताय मानपरयाऽपरया त्वरितं यथावगदितापि सखी ।

किमु चोदिताः प्रियहितार्थकृत कृतिनो भवन्ति सुहृदः सुहृदां ॥६-५७

सामान्येन विशेषसमर्थनरूपोऽयमर्थान्तरन्यासः ।

६४-श्रुवते स्म दूष्य उपसृत्य नराधरवत्प्रगल्भमतिगर्भगिरः ।

सुहृदभूमोहितमजिह्वाधियां प्रकृतेर्विराजति विरुद्धमपि ॥६-६२

सामान्येन विशेषसमर्थनरूपोऽयमर्थान्तरन्यासः ।

६५-विपतां निषेवितमपक्रियया समुपैति सर्वमिति सत्यमदः ।

अमृतस्रुतोऽपि विग्हाद्भवतो यदमू दहन्ति हिमरश्मिरुचः ॥६-६५

विशेषेण सामान्यसमर्थनरूपोऽयमर्थान्तरन्यासः ।

६६-उदितं प्रिया प्रति सहादमिति श्रदधीयत प्रियतमेन वचः ।

विदितेङ्गिते हिपुर एव जने सपदोरिता, खलु संगन्ति गिरः ॥६-६६

सामान्येन विशेषसमर्थनरूपोऽयमर्थान्तरन्यासः ।

६७-विम्बितं मृतपरिस्रुति जानयु भाजने जलजमित्यवलायाः ।

घ्रातुमक्षि पतति अमर स्म भ्रान्तिभाजि भवति क्व विवेकः ॥१०-५

सामान्येन विशेषसमर्थनरूपोऽयमर्थान्तरन्यासः ।

६८-या कथंचन सखीवचनेन प्रागभि प्रियतमं प्रजगत्त्रे ।

ब्रीडजाड्यमभजन्मघुषा सा स्वां मदात्प्रकृतिमेति हि सर्वं ॥१०-१५

सामान्येन विशेषसमर्थनरूपोऽयमर्थान्तरन्यासः ।

६९-मा पुनस्तमभिषीधरमागस्कारिणं मदविमोहितचित्ता ।

योपिदित्यभिललाय न हाला दुस्त्यजः खलु सुखादपि मानः ॥१०-२१

सामान्येन विशेषसमर्थनरूपोऽयमर्थान्तरन्यासः ।

७०-अन्ययान्यवनितागतचित्तं चित्तनाथमभिशङ्कितवत्या ।
पीतभूरिसुरयापि न मेदे निवृत्तिर्हि मनसो मदहेतुः ॥१०-२८

सामान्येन विशेषसमर्थनरूपोऽर्थान्तरन्यासः ।

७१-शङ्कयान्ययुवती वनिताभि प्रत्यभेदि दयितः स्फुटमेव ।
न क्षमं भवति तत्त्वविचारे मत्सरेण हृतसवृत्तिचेतः ॥१०-३५

सामान्येन विशेषसमर्थनरूपोऽर्थान्तरन्यासः ।

७२-यद्यदेव हृत्चे रुचिरेभ्यः सुभ्रुवो रहसि तत्तदकुर्वन् ।
श्रानुकूलिकतया हि नराणामाक्षिपन्ति हृदयानि तरुण्यः ॥१०-७६

सामान्येन विशेषसमर्थनरूपोऽर्थान्तरन्यासः ।

७३-व्रजति विषयमक्षणामशुमाली न याव-
त्तिमिरमखिलमस्तं तावदेवाद्येन ।
परपरिभवि तेजस्तन्वतामाशु क्तुं
प्रभवति हि विपक्षोच्छेदमग्रेसरोऽपि ॥११-२५

सामान्येन विशेषसमर्थनरूपोऽर्थान्तरन्यासः ।

७४-तद्वित्तयमवादीर्यन्मम त्वं प्रियेति
प्रियजनपरिमुक्तं यद्दुकूलं दधानः ।
मदधिवसतिमागाः कामिनां मण्डनश्री-
व्रजति हि सफलत्वं बल्लमालोकनेन ॥११-३३

सामान्येन विशेषसमर्थनरूपोऽर्थान्तरन्यासः ।

७५-इति कृतवचनायाः कश्चिदन्येत्य विभ्य-
द्गलितनयनचारेयाति पादावनामम् ।

करुणामपि समयं मानिनां मानभेदे
ददितमुदितमस्त्रं योपितां विग्रहेषु ॥११-३५

सामान्येन विशेषसमर्थनरूपोऽर्थान्तरन्यासः ।

७६-भवतमसभिदायं भास्वतान्मुद्रतेन
प्रसममुद्गुणोऽसौ दर्शनीयोऽप्यपास्तः ।
निरसितुमरिमिच्छोर्णे तदीपाश्रयेण
श्रियमधिगतवन्तस्तेऽपि हन्तव्यपक्षे ॥११-५७

सामान्येन विशेषसमर्थनरूपोऽर्थान्तरन्यासः ।

७७-बहिरपि विलसन्त्यः काममानिन्यिरे य-
द्विसकररुचोऽन्तं ध्वान्तमन्तर्गृहेषु ।
नियतविषयवृत्तेरप्यनल्पप्रताप-
क्षतसकलविपक्षस्तेजसः स स्वभावः ॥११-५६

अत्र समर्थ्यसमर्थकयोः सामान्यविशेषामावादर्थान्तरन्यासः ।

७८-कुमुदवनमपश्चि श्रीमदम्भोजखण्डं
स्यजति मुदमुलूकः प्रीतिमांश्चक्रवाकः ।
उदयमहिमरश्मयोति शीतांशुरस्तं
हृत्विधिलसिताना ही विचित्रो विपाकः ॥११-६४

अत्र कारणेन कार्यसमर्थनरूपोऽर्थान्तरन्यासः ।

७९-अव्यव्यवमाहृदवर्तव केनचित्प्रतीक्षमाणेन जनं मुहुर्धृतः ।
दारुणं हि सद्यः फलदं यदग्रतश्चखाद दासेरयुवा वनावली ॥१२-३२

अत्र विशेषेण सामान्यसमर्थनरूपोऽर्थान्तरन्यासः ।

८०-सादसमुन्मीत्य विसोचने सकृत्क्षणं मृगेन्द्रेण सुपुप्सुना पृनः ।

सैन्यान्न यातः समयापि दिव्यधे कथं सुरार्जभवमन्यथायदा ॥१२-५२

सामान्येन विशेषसमर्थनरूपोऽर्थान्तरन्यासः ।

८१-ब्रजतोरपि प्रणयपूर्वमेवतामसुरारिपाण्डुमुतसैन्ययोस्तदा ।

रूपे विपाणिभिरनुक्षणं मियो मंदमूढबुद्धिषु विवेकिता कुतः ॥१२-६

सामान्येन विशेषसमर्थनरूपोऽर्थान्तरन्यासः ।

८२-रथवाजिपत्तिकरिणोसमाकुलं

तदनीकयोः समगत द्वय मिथः ।

दधिरे पृथक्करिण एव दूरतो

महतां हि सर्वमयवा जनातिगम् ॥१२-१७

सामान्येन विशेषसमर्थनरूपोऽर्थान्तरन्यासः ।

८३-हरिराकुमारमखिलाभिधानवित्स्वजनस्य वार्तमयमन्वयुद्धे च ।

महतीमपि श्रियमवाप्य विस्मयः सुजनो न विस्मरति जातु किञ्चन ॥१२-६६

सामान्येन विशेषसमर्थनरूपोऽर्थान्तरन्यासः ।

८४-यद्य तत्र पाण्डूत्तनयेन सदसि विहितं मुरद्धिपः ।

मानमसह्य न चेदिपतिः परबुद्धिमत्सरि मनो हि मानिनाम् ॥१५-१

सामान्येन विशेषसमर्थनरूपोऽर्थान्तरन्यासः ।

८५-कटुनापि चैद्यवचनेन विकृतिमगमन्न भाधवः ।

सत्यनियतवचनं वचसा सुजनं जनाश्चलयितुं क ईशते ॥१५-४०

सामान्येन विशेषसमर्थनरूपोऽर्थान्तरन्यासः ।

८६-न च तं तदेति रूपमानमपि यदुत्तुपाः प्रचुकुषुः ।

शौरित्तमयनिगृहीतधियः प्रमुचित्तमेव हि जनोज्ज्वलते ॥१५-४१

सामान्येन विशेषसमर्थनरूपोज्यन्तिरन्यासः ।

८७-स्मृतिवत्तम तस्य न समस्तमपकृतनियाम विद्विषः ।

स्मर्तुमधिगतगुरांस्मरणाः पटवो न दोषमखिलं खलूत्तमाः ॥१५-४२

सामान्येन विशेषसमर्थनरूपोज्यन्तिरन्यासः ।

८८-धियमाद्यमप्यगतदशु चलति दक्षिते नतश्रुवः ।

स्नेहनकृतकरसं दद्यतामिदमेव युक्तनतिमुग्धचेतसाम् ॥१५-८८

सामान्येन विशेषसमर्थनरूपोज्यन्तिरन्यासः ।

८९-कुशलं खलु तुन्यमेव तद्वचनं कृष्ण यदभ्यधामहम् ।

उपदेशपराः परेष्वपि स्वविनाशानिमुक्तेषु साधवः ॥१६-४१

अत्र सामान्येन विशेषसमर्थनरूपोज्यन्तिरन्यासः ।

९०-अनपेक्ष्य गुरागुरो जनः स्वरुचि निश्चयतोऽनुधावति ।

अपहाय महीधनाच्चित्तदसिं त्वां ननु भीमपूर्वजः ॥१६-४४

सामान्येन विशेषसमर्थनरूपोज्यन्तिरन्यासः ।

९१-त्रिभूते धवलः खलुच्चक्रैर्धवलैरेव सितैरैरथः ।

शिरसौधमद्यत्त शंकरः सुरसिन्धोमर्षुजित्तमद्भिघ्नरा ॥१६-४६

विशेषेण सामान्यसमर्थनरूपोज्यन्तिरन्यासः ।

९२-हरेरपि प्रति परकीयवाहिनीरविस्वदे प्रदवृत्तिरे चमूचराः ।

विलम्बितुं न खलु सहा मनस्विनो विधित्सतः कलहमवेक्ष्य विद्विषः ॥१७-५०

सामान्येन विशेषसमर्थनरूपोज्यन्तिरन्यासः ।

६३-सुसंहर्तदंघदपि घाम नीयते तिरस्कृति बहुभिरसंशयं परैः ।

यतः क्षितेरवयवसंपदोऽणवस्त्वियां निधेरपि वपुरावरीपत्त ॥१७-५६

विशेषेण सामान्यसमर्थनरूपोऽर्थान्तरन्यासः ।

६४-कुन्तेनोच्चैः सादिना हन्तुमिष्टान्नाजानेयो दन्तिनस्त्रस्यति स्म ।

कर्मादारं कीर्तये कर्तुकामान्किवा जात्याः स्वामिनो ह्येपयन्ति ॥१८-२३

सामान्येन विशेषसमर्थनरूपोऽर्थान्तरन्यासः ।

६५-कश्चिच्छ्वापातमूढोऽपवोदुर्लब्ध्वा भूयश्चेतनामाहवाय ।

व्यावर्तिष्ट क्रोशतः सख्युरुच्चैस्त्यक्तश्चात्मा का च लोकावनुवृत्तिः ॥१९-६४

सामान्येन विशेषसमर्थनरूपोऽर्थान्तरन्यासः ।

६६-भिन्नानस्त्रैर्भौहभाजोऽभिजातान्हन्तुं लोलं वारयन्तः स्ववर्गम् ।

जीवग्राहं प्राहयामासुरन्ये योग्येनार्थः कस्य न स्याज्जनेन ॥१९-६६

सामान्येन विशेषसमर्थनरूपोऽर्थान्तरन्यासः ।

६७-इष्टं कृत्वार्थं पत्रिणः द्वाङ्गं पारो-

रेत्याधोमुख्यं प्रावितान्मूमिमाशु ।

शुद्धया युक्तानां वैरिवर्गस्य मध्ये

चर्त्रा क्षिप्तानामेतदेवानुरूपम् ॥१९-११६

सामान्येन विशेषसमर्थनरूपोऽर्थान्तरन्यासः ।

६८-व्यगमन्सहसा दिशा मुखेभ्यः क्षमयित्वा शिखिनं घनाघनीपाः ।

उपकृत्य निसर्गतः परेषामुपरोधं न हि कुर्वन्ते महान्तः ॥२०-७४

सामान्येन विशेषसमर्थनरूपोऽर्थान्तरन्यासः ।

अप्रस्तुतप्रशंसा

१-उत्तिष्ठमानस्तु परो नोपेक्ष्य पथ्यमिच्छता ।

समो हि शिष्टैराम्नातो वत्स्येन्तावामय. स च ॥ २-१०

अत्र पर इति शब्देन शत्रुविशेषप्रतीतेरप्रस्तुतप्रशंसा सा च श्लिष्ट-
विरोपणविशेष्यनिबन्धना ।

२-गदाहतं यदुत्थाय मूर्धनिमधिरोहति ।

स्वस्थादेवापमानेऽपि देहिनस्त्वद्वरं रज. ॥ २-४६

अत्रास्मदपेक्षया रजोऽपि वरमिति प्रतीतेरप्रस्तुतप्रशंसा सा च
शुद्धसारूप्यनिबन्धना ।

३-सुल्येऽपराधे स्वभानुभानुमन्त चिरेण यत् ।

हिमाद्युमाद्यु भसते तन्प्रदिम्न. स्फुटं फलम् ॥ २-४६

अत्राप्रस्तुते प्रस्तुतप्रतीतेर्वाच्यार्थसमवाप्रस्तुतप्रशंसा ।

४-अङ्काधिरोपितमृगञ्चन्द्रमामृगलाञ्छनः ।

केसरी निष्ठुरक्षिप्तमृगपूयो मृगाधिपः ॥ २-५३

अत्राप्रस्तुते प्रस्तुतार्थप्रतीतेः शुद्धसारूप्यनिबन्धनाऽप्रस्तुतप्रशंसा ।

५-सुकुमारमहो लघीयसां हृदयं तद्गतमग्रियं यतः ।

सहसैव समुद्गिरन्त्यमो जरयन्त्येव हि तन्मनीषिण. ॥ १६-२१

अप्रस्तुतात्सामान्यात् प्रस्तुतविशेषप्रतिपत्तेरप्रस्तुतप्रशंसा ।

- ६-उपकारपरः स्वभावतः सततं सर्वजनस्य सज्जनः ।
 अस्ततामनिशं तथाप्यहो गुन्हृद्रोगकरो तदुन्नति ॥१६-२२
 अस्तुतेन प्रस्तुतहरिचैद्यावेवं नूताविति प्रतीतेरप्रस्तुतप्रशंसा ।
- ७-परितप्यत एव नोत्तमः परितप्तोऽप्यपरः नुसंवृतिः ।
 परवृद्धिनिराहितव्ययः स्फुटनिमिग्नदुराशयोऽयमः ॥१६-२३
 चैद्यश्चायमो हरिस्तूतन इति प्रतीतेरप्रस्तुतप्रशंसा ।
- ८-अनिराकृततापनंपदं फलहीनां सुमनोमिरग्निताम् ।
 खलता खलतामिवाऽवतीं प्रतिपद्येत कथं बुधो जनः ॥१६-२४
 स खलता प्रतिपद्यते, न चैव हरिरिति प्रतीतेरप्रस्तुतप्रशंसा ।
- ९-जितरोपरया महाधिपः सपदि ज्योषजितो लघुर्जनः ।
 विजितेन जितस्य दुर्मतेर्मतिमद्भिः अहं का विरोधिता ॥१६-२६
 सूत्रेणचैद्यं चैद्य इत्यप्रस्तुतात्सामान्याद्विशेषप्रतीतेरप्रस्तुतप्रशंसा ।
- १०-वचनं रसता महीयसो न खलु व्येति गुरत्वमुद्धतैः ।
 किमपेति रजोमिरीवंरेखकीरांस्य मणेर्महाधता ॥१६-२७
 महीयस इति सामान्याद्वरेरिति विशेषप्रतीतेरप्रस्तुतप्रशंसा ।
- ११-परितोपयिता न कश्चन स्वगतो यत्न गुरोर्प्रतिष्ठे देहितः ।
 परदोषकयामिरत्नकः स्वजनं तोपयितुं विलेच्छति ॥१६-२८
 अत्र प्रस्तुतचैद्यस्यापि निर्गुणत्वात्परद्वेषणं वृत्तमिति प्रतीतेः
 सारूप्यात्पुद्गाप्रस्तुतप्रशंसा ।
- १२-सहजाऽवदृशः स्वदुर्नये परदोषेऽरुदिव्यचक्षुषः ।
 स्वगुरोर्बुधगिरो मुनिधताः परवरं प्रहरोषसायवः ॥१६-२९
 अत्र प्रस्तुतचैद्यचैवविषय इति प्रतीतेरप्रस्तुतप्रशंसा ।

- १३-प्रकटान्यपि नैपुणं महत्परवाच्यानि चिराय गोपितुम् ।
त्रिवरीतुमयात्मनो गुणान्मृशमाकौशलमार्यचेतसाम् ॥१६-३०
कृष्णश्चैवंभूत इति विशेषप्रतीतेरप्रस्तुतप्रशंसा ।
- १४-किमिवाऽखिललोककीर्तितं कथयत्यात्मगुण महामनाः ।
वदिता न लघोयसोऽपरः स्वगुण तेन वदत्यसौ स्वयम् ॥१६-३१
कृष्णश्चैवौ चैवविधाविति विशेषप्रतीतेरप्रस्तुतप्रशंसा ।
- १५-विसृजन्त्यविकल्पनाः परे विपमाशीविषवन्नराः क्रुधम् ।
दद्यतोऽन्तरसाररूपतां ध्वनिसाराः पटहा इवेतरे ॥१६-३२
अत्राप्रस्तुतसामान्यात्प्रस्तुतविशेषप्रतीतेरप्रस्तुतप्रशंसा ।
- १६-विदुरेऽप्यदपायमात्मना परतः श्रद्धतेऽप्यवा बुधाः ।
न परोपहितं न च स्वतः प्रमिमीतेऽनुभवाद्भूतेऽप्यघोः ॥१६-४०
अप्रस्तुतसामान्यात्प्रस्तुतविशेषप्रतीतेरप्रस्तुतप्रशंसा ।

पर्यायोक्तम्

१-इन्द्रप्रस्यगमस्तावत्कारि मा सन्तु चेदयः ।

आस्माकदन्तिसाक्षिष्याद्वामनीभूतभूरुहः ॥२-६३

अत्र प्रस्तुताक्रमणकार्यं प्रस्तुतेनैव स्वकार्येण प्रतीतेः पर्यायोक्तालंकारः ।

—

व्याजस्तुतिः

१-करोति कंसादिमहोभृता वधाज्जनो मृगाणामिव यत्तव स्तवम् ।
हरे ! हिरण्याक्षपुरःसरासुरद्विपद्विप. प्रत्युत सा तिरस्क्रिया ॥१-३६
अत्र तिरस्क्रियत इति निन्दाव्यञ्जकपदेन स्तुतेर्गम्यमानत्वाद्
व्याजस्तुतिः ।

सम्प्रत्यसाम्प्रतं वक्तुमुक्ते मुसलपाणिना ।
निर्धारितेज्ये लेखेन खलूक्त्वा खलु वाचिकम् ॥२-७०
स्तुतिव्याजेन निन्दावगमाद् व्याजस्तुतिरत्र ।

आक्षेपः

१-नुदशः समीकगमनाय युवनिरथ संवसापिरे ।
शोकपिहितगलरद्धगिरस्तरसागताश्रुजलकेवलोत्तराः ॥१५-२३
अत्र सामान्यतः सूचितस्य विरहस्य वक्ष्यमाणाविशेषे निषेधादाक्षेपः ।

विरोधाभासः

- १-श्रियः पतिः श्रीमति शशितुं जगज्जगन्निवासो वसुदेवसन्नि ।
वसन् ददर्शवितरन्तमम्बराद्विरप्यगर्भाङ्गमुवं मुनि हरिः ॥१-१
जगन्निवासस्य जगदेकदेशनिवासित्वमिति विरोधाभासः ।
- २-लघूकरिष्यन्नतिभारमङ्गु रामभूँ किल त्व त्रिदिवादवातरः ।
उदूढलोकत्रितयेन साम्प्रतं गुरुर्धरित्री क्रियतेतरां त्वया ॥१-३६
लघुकर्ता गुरुकर्तेति गुणेन सह गुणस्य विरोधः ।
- ३-अमानवं जातमज कुले मनोः प्रभाविनं भाविनमन्तमात्मना ।
मुमोच जानन्नपि जानकी न यः सदाभिमानकथना हि मानिनः ॥१-६७
रामस्वरूपेणोत्पन्नमिति द्रव्येण सह द्रव्यस्य विरोधः ।
- ४-गुरुद्वयाय गुरुगौरुभयोरथ कार्ययोः ।
हरिविप्रतिपेधं तमाचक्षे विचक्षणः ॥ २-६
तुल्यबलविरोधो विप्रतिपेधः । अतः विरोधाभासालकारः ।
- गूर्णयन्मदिरास्वादमदपाटलितद्युती ।
रेवतीदशनोच्छिष्टपरिपूतपुटे दृशौ ॥ २-१६
उच्छिष्टस्य पावित्र्यजनकत्वमिति गुणेन सह गुणस्य विरोधः ।
- ६-उपेयुषो वर्त्म निरन्तराभिरसौ निरुच्छ्वासमनीकिनीभिः ।
रयस्य तस्यां पुरि दत्तचक्षुर्विद्वान् विदामास शनैर्न यातम् ॥ ३-३२
विद्वान् न विवेदेति जात्या सह क्रियाया विरोधः ।

- ७-कान्तिशुक्रान्तोपलकुट्टिमेषु प्रतिक्षणं हर्म्यतलेषु यत्र ।
उच्चैरध.पातिपयोमुचोऽपि समूहमूहुः पयसा प्रणाल्यः ॥ ३-४४
- अत्र जात्या सह क्रियायाः विरोध इति विरोधाभासः ।
- ८-बृहत्तुलैरप्यतुलैर्वितानमालाऽन्नद्वंद्वैरपि चाऽवितानैः ।
रेजे विचित्रैरपि या सचित्रैर्गृहैर्विशालैरपि भूरिशालैः ॥ ३-५०
- सर्वत्र विरुद्धवदाभासाद् विरोधाभासालंकारः ।
- ९-अखिद्यताऽसन्नमुदग्रतापं रवि दधानेऽप्यरविन्दधाने ।
भृंगावलियंस्य तटे निपीतरसा नमत्तामरसा न मत्ता ॥ ४-१२
- द्रव्येण सह द्रव्यस्य विरोध इति विरोधाभासः ।
- १०-गत्यूनमार्गगतयोऽपि गतोरुमार्गाः
स्वैर समाचक्रपिरे भुवि वेत्ननाथ ।
दपोदयोऽल्लसितफेनजलानुसार-
सलक्ष्यपत्ययनवध्रंपदास्तुरङ्गाः ॥ ५-५३
- गत्यूनमार्गगतयोऽपि गतोरुमार्गा इति विरोधाभासालंकारः ।
- ११-हिमश्रुतावपि ताः स्म नृशस्विदो युवतयः सुतरामुपकारिणी ।
प्रकटयत्यनुरागमकृत्रिम स्मरमयं रमयन्ति विलासिनः ॥ ६-६१
- हिमश्रुतावपि नृशस्विदो इति जात्या सह क्रियाया विरोधः ।
- १२-समदनमवतसितेऽधिकरणं प्रणयवता कुमुमे मुमद्यमायाः ।
ब्रजदपि लघुता बभूव भारः सपदि हिरण्यमण्डनं सपत्याः ॥ ७-
- लघुगुरुस्त्वगुणविरोधस्य हीनार्थत्वेन परिहाराद्विरोधः ।

१३-विपुलकमपि यौवनोद्धतानां घनपुलकोदयकोमलं चकारो ।

परिमलितमपि प्रियैः प्रकामं कुचयुगमुज्ज्वलमेव कामिनोनाम् ॥७-७८

सर्वत्र विरुद्धवदाभासाद् विरोधाभासालकारः ।

१४-स्वं रागादुपरि वितन्वतोत्तरीयं

कान्तेन प्रतिपदवारितातपाया ।

सच्छन्नादपरविलासिनीसमूहा-

च्छायासोदधिकतरा तदापरस्था ॥ ८-५

सच्छन्नादधिकतरच्छायेति जात्या सह क्रियाया विरोधः ।

१५-संस्पर्शप्रभवसुखोपचीयमाने

सर्वाङ्गे करतललग्नदल्लभायाः ।

कौशेयं ब्रजदपि गाढतामजस्रं

सस्रंसे विगलितनोवि नीरजाक्ष्याः ॥ ८-६

गाढतां ब्रजदपि सस्रंसे इति गुणेन सह द्रव्यस्य विरोधः ।

१६-आनन्दं दधति मुखे करोदकेन

श्यामाया दयिततमेन सिच्यमाने ।

ईर्ष्यन्त्या वदनमसिक्तमप्यनल्प-

स्वेदाम्बुस्नपितमजायतेतरस्याः ॥ ८-३६

असिक्तमपि सिक्तमिति गुणेन सह गुणस्य विरोधः ।

१७-रागान्धीकृतनयनेन नामधेय-

व्यत्यासादभिमुखमीरित. प्रियेण ।

मानिन्या वपुषि पतन्निसर्गमन्दो

भिन्दानो हृदयमसाहि नोदवञ्जः ॥ ८-३६

निसर्गमन्दोऽपि हृदयं भिन्दान इति क्रियाया सह क्रियाया विरोधः ।

१८-दधति स्फुट रतिपतेरिपनः शिततां यदुत्पलपलाशदृशः ।

हृदय निरन्तरवृहत्कठिनस्तनमण्डलावरणमप्यभिदम् ॥ ६-६६

आवरणमपि भिन्नमिति गुणेन सह क्रियाया विरोधः ।

१९-परिमन्थराभिरलघूरुभरादधिवेश्म पत्युरूपचारविधौ ।

स्खलिताभिरप्यनुपद प्रमदा. प्रणयाऽतिभूमिमगमन् गतिभि ॥ ६-७८

स्त्रीणां स्खलन पत्युः प्रीतिकरमिति गुणेन सह क्रियाया विरोधः ।

२०-न विभावयत्यनिशमक्षिगतामपि मा भवानतिसमीपतया ।

हृदयस्थितामपि पुनः परितः कथमोक्षते वहिरभीष्टतमाम् ॥ ६-८१

इन्द्रियसन्निकृष्टमपि न लक्ष्यत इति जात्या सह क्रियाया विरोधः ।

२१-धैर्यंमुल्वणमनोभवभावा वामतां च वपुरपितवत्यः ।

ब्रीडित लालतसौरतघाष्ट्यास्तेनिरेऽभिरुचितेषु तरुण्यः ॥ १०-६८

रागादीनां धैर्यं वामतामिति गुणेन सह क्रियाया विरोधः ।

२२-वारणायंपदगदगदवाचामीप्यंया मुहुरपत्रपया च ।

कुर्वन्ते मम मुदुगामतुकून प्रातिकूलिकतर्यैव युवानः ॥ १०-७०

प्रतिकूलमप्यनुकूलमिति गुणेन सह गुणस्य विरोधः ।

२३-भातु नाम मुदुगा दशनाङ्कः पाटलो घवलगण्डतलेषु ।

दन्तवाससि समानगुणश्रीः संमुखोऽपि परभागमवाप ॥ १०-८६

संमुखोऽपि परभागमवापेति क्रियाया सह क्रियाया विरोधः ।

२४-मुभ्रुवामधिवयोधरपोठ पीडनैस्तुटिनवत्यपि पत्युः ।

मुक्तमोक्तिवलयुर्गुणशेषा हारयष्टिरभवद्गुरुरेव ॥ १०-८७

सधुरपि गुहरिति गुणेन सह गुणस्य विरोधः ।

२५-आस्तुतेजमिनवपल्लवपुष्पं रप्यनारतारताग्भिरताम्यः ।

दीयते इमं शमितुं दामनीये न क्षणः क्षणदयाऽपि बध्नन्म्यः ॥ १०-८

क्षणदयाऽपि क्षणो न दत्त इति जात्या सह क्रियाया विरोधः ।

२६-प्रहरकमपनीय स्वं निदिद्रासतोच्चैः

प्रतिपदमुपहृत. केनचिज्जागृहीति ।

मृदुरविनादवर्णा निद्रया शून्यशून्या

दददपि गिरमन्तर्बुध्यते नो मनुष्यः ॥ ११-४

गिरं दददपि नो बुध्यते इति क्रियाया सह क्रियाया विरोधः ।

२७-नक्षपदवलिनाभीसन्धिभागेषु सक्ष्यः

क्षतिषु च दशानानामङ्गनायाः सगेषु

अपि रहसि कृतानां वाग्विहीनोऽपि जातः

सुरतविलसितानां वर्णको वर्णकोऽपि ॥ ११-२६

वाग्विहीनोऽपि वर्णकविरिति गुणेन सह गुणस्य विरोधः ।

२८-सकलमपि निकामं कामलोलान्वनारी-

रतिरमसविमर्देभिन्नवत्यङ्गसगै ।

इदमतिमहदेवास्त्रयामाश्चर्यं घाम्न-

स्तव संसु मुखरागो यत्र भेदं प्रयातः ॥ ११-३१

मुखरागो भेदं न प्रयात इति क्रियाया सह क्रियाया विरोधः ।

२९-अद्विरतदयिताङ्गाङ्गा प्रचारितेन

छुरितममिनवासृक्कान्तिना कुङ्कुमेन ।

कनकनिकयलेखा कोमलं कामिनीनां

भवति वपुरवाप्तच्छायमेवातपेऽपि ॥ ११-५५

आतपेऽप्यवाप्तच्छायमिति गुणेन सह क्रियाया विरोधः ।

- ३०-शोरेः प्रतापोपनतेरितस्त समागतैः प्रथयनम्रमूर्तिभिः ।
एकातपत्रा पृथिवीभृतां गरुडभूद्वहृच्छतयाऽपि मेदिनी ॥ १२-३३
बहुच्छत्राऽप्येकच्छत्रेति गुणेन सह गुणस्य विरोधः ।
- ३१-प्रह्वानतीव स्वचिदुद्धतिश्रित ३३चित्प्रकाशानय गह्वरानपि ।
साम्यादपेतानपि वाहिनी हरेस्तदातिशक्राम गिरीन्गुह्यनपि ॥ १२-३६
साम्यादपेतानपि गुह्यन् इति गुणेन सह गुणस्य विरोधः ।
- ३२-या घर्मभासस्तनयापि शीतले स्वसा यमस्यापि जनस्य जीवनेः ।
कृष्णापि शुद्धे रक्षिक विधातृभिर्वहन्तुमंहासि जलैः पटोयसी ॥ १२-३७
अथ यमुनात्तज्जलगतत्वेन निर्दिष्टयोगुंणक्रिययोर्विरोधः ।
- ३३-त्रपुषा पुराणपुरष्य पुरःशितौ परिपुञ्ज्यमानपृथुहारयष्टिता ।
सुवनैर्नतोऽपि विहितात्मगौरवः प्रणनाम नाम तनयं पितृष्वनु ॥ १२-३८
सुवनैर्नतोऽपि प्रणनामेत क्रियाया सह क्रियाया विरोधः ।
- ३४-नवगन्धवारिविरजीकृता पुरो घनघूपघूमकृत्तरेणुविभ्रमाः ।
प्रचुरोद्धतश्चजविनाश्रिवाप्तम पुरवीययोऽथ हरिणाऽतिपेतिरे ॥ १२-४१
रेणुविभ्रमशब्देन रजोविलासस्यापि विरजीकरणेन विरोधः ।
- ३५-सुखिन भुरोऽभिमुखतामुपागतैः प्रतिमानु यत्र गृहरत्नभित्तिषु ।
नश्रमंगमैरविमह प्रियाजनैः प्रमदं त्रपाभरपराङ्मुखैरपि ॥ १३-५५
वैशुन्धेऽप्यामिमुख्यमिति गुणेन सह गुणस्य विरोधः ।
- ३६-अनवद्यवाद्यलयगामि कोमलं
नवगीतमप्यनवगोतता दधन् ।

स्फुटसात्त्विकाङ्गिकमनृत्यदुग्ज्वलं

सविलासलासिकविलासिनीजनः ॥ १३-६६

अर्गहितत्वं दधदिति विरोधाद् विरोधामासोऽङ्कारः ।

३७-किं नु चित्रमविवेदि भूपतिदंशयन् द्विजगणानपूयत ।

राजतः पुपुविरे निरेनसः प्राप्य तेऽपि विमल प्रतिग्रहम् ॥ १४-३५

प्रतिग्रहोताऽपि शुद्ध इति क्रियाया सह क्रियाया विरोधः ।

३८-सर्ववेदिनमनादिमास्यत देहिनामनुजिघृक्षया धपुः ।

क्नेशकर्मफनभोगवाजत पु विशेषममुषोस्वरं विदुः ॥ १४-६२

अकर्मारब्धत्वान्नित्यज्ञानत्वाद् विरोधामासः ।

३९-श्रीतमार्गसुखगानकोविदब्रह्मपट्टचरणगर्भमुग्ज्वलम् ।

श्रोमुखेन्दुसविधेऽपि राजते यस्य नाभिसरसोसरोरुहम् ॥ १४-६६

सरोरुहं इन्दुसन्निधौ शीमत इति जात्या सह द्रव्यस्य विरोधः ।

४०-सत्यवृत्तमपि मायिन जगद्वृद्धमप्युचितनिद्रामर्भकम् ।

जन्म विभ्रतमजं नवंनवं यं पुराणपुरुषं प्रचक्षते ॥ १४-७०

हरेः सर्वेऽपि विरोधा इति विरोधामासचतुष्टयसंसृष्टिः ।

४१-दिव्यकेसरिवपुः सुरद्विपो नैव लब्धसममायुर्धरपि ।

दुनिवाररणकण्डु कोमलैर्बल एष निरदारयन्नलैः ॥ १४-७२

बज्राद्यभेद्यस्य कोमलनखविदार्यत्वमिति विरोधामासः ।

४२-दोऽग्निनिजितविरोचनादयं मां विरोचनमुतादमीप्सतः ।

आत्मभूरवरजाखिलप्रजः स्वपंतेरवरजत्वमाययी ॥ १४-७४

अत्र मुसेन सह क्रियाया विरोधाद् विरोधामासः ।

४३-एष दाशरथिभूयमेत्य च ध्वसितोद्धतदशाननामपि ।

राक्षसीमकृत रक्षितप्रजस्तेजसाधिकविभीषणा पुरोम् ॥ १४-८१

एष दाशरथिभूयमिति द्रव्येण सह द्रव्यस्य विरोधः ।

४४-भीष्मोक्त तदिति वचो निशम्य सम्य-

क्सात्राज्यश्रियमधिगच्छता नृपेण ।

दर्तोऽर्धे महति महीभृता पुरोऽपि

त्रैलोक्ये मघुभिदभूदनर्घ्य एव ॥ १४-८८

अर्घ्येऽपि अनर्घेति क्रियया सह क्रियाया विरोधः ।

४५-तव धन्यतेयमपि सर्वनृपतिकलितोऽपि यत्क्षराम् ।

क्लान्तकरतलघृताचलक पृथिवीतले तुलितभूमृदुच्यसे ॥ १५-३०

सर्वेनृपितुलितोऽपि तत्तोलक इति विरोधाभासोज्ज्वलकारः ।

४६-कृतगोत्रवधूरतेर्धृतो नृपमुग्धे नरकेऽपि सम्प्रति ।

प्रतिपत्तिरध कर्तनसो जनताभिस्तव साधु वर्ण्यते ॥ १६-८

गोपपरदारिकोऽप्यध कर्तना इति विरोधाभासोज्ज्वलकारः ।

४७-अतिविस्मयनीयकमंरुणो नृपते पश्य विरोधि किञ्चन ।

यदिमुक्तनयो नयत्यसावहिताना कुलमक्षय क्षयम् । १६-६६

अक्षयमपि क्षय नयतीति गुणेन सह गुणस्य विरोधः ।

४८-स्वमुजद्वयवेवलायुधश्चतुरङ्गामपहाय वाहिनीम् ।

बहुशः सह शक्रदन्तिना स चतुर्दन्तमगच्छदाहवम् ॥ १६-६६

अत्र जात्या सह जाते विरोधाद् विरोधाभासः ।

४९-महतः कुकुरान्धकद्रुमानतिमात्रं दवदहन्नपि ।

अतिचित्रमिदं महीपतिर्यदकृष्णामवनी करिष्यति ॥ १६-७६

दहन्नपि अकृष्णमिति क्रियया सह क्रियाया विरोधः ।

५०-प्रकुप्यतः दवसनसमीरणाहतिस्फुटोष्मभिस्तनुवसनान्तमारुतैः ।

युधाजितः कृतपरितूणबीजनं पुनस्तरा वदनसरोजमस्विदत् ॥ १७-

बीजनेर्जपि स्वेद इति क्रियया सह क्रियाया विरोधः ।

५१-गते मुखच्छदपटसादृशी दृशः पथस्तिरोदघति घने रजस्यपि ।

मदानिलैरधिमधुचूतगन्धिभिद्विषा द्विषानभिचयुरेव रंहसा ॥ १७-६

तिरोहितदृष्टेरभियानविरोधात् विरोधाभासोज्जकारः ।

५२-मिश्रीभूते तत्र सैन्यद्वयेऽपि प्रायेणायं व्यक्तमासीद्विशेषः ।

आत्मोयास्ते ये पराञ्च पुरस्तादभ्यावर्ती संमुखो य- परोऽसौ ॥ १८-१

पराञ्चोऽपि आत्मीयाः सम्मुखोऽपि पर इति विरोधाभासः ।

५३-भित्वा घोणामायतेनाधिवक्षः स्फुरीपृष्ठो गात्रं पक्षेण विद्धः ।

शिक्षाहेतोर्गाडिरज्ज्येव वद्ध हतुं वक्त्रं नाशकद् दुर्मुखोऽपि ॥ १८-२

अपि विरोधे । अत एव विरोधाभासोज्जकारः ।

५४-प्रत्यासन्ने दन्तिनि प्रातिपक्षे यन्त्रानाग, प्रास्तवक्त्रच्छदोऽपि ।

क्रोधाक्रान्तः क्रूरनिर्दारिताक्षः प्रेक्षाञ्चक्रे नैव किञ्चिन्मदान्ध, ॥ १८-३

अनावृत्तोन्मीलिताक्षस्याप्यदग्नविरोधाद् विरोधाभासः ।

५५-सादरं मुष्यमानाऽपि तेनाज्यनरसादरम् ।

सा दरं पृतना निन्ये हीयमाना रसादरम् ॥ १९-२३

मुष्यमानापि हीयमानेति गुणेन सह गुणस्य विरोधः ।

- ५६-घृतप्रत्यग्रशृंगाररसरामोरपि द्विपैः ।
सरीपसम्भ्रमदंष्ट्रे रौद्र एव रणे रसः ॥ १६-३७
- रौद्रशृंगारयोर्विरोधित्वाद् विरोधामासोज्ज्वलकारः ।
- ५७-प्रवृत्ते विलसद्घ्वान साघनेऽप्यद्विपादिभिः ।
ववृषे विकसद्दानं युधनाप्य विपाणिभिः ॥ १६-४६
- साघनेऽप्यविपादस्याविरोधाद्विरोधामासः ।
- ५८-रणे रमसनिभिन्नद्विपपाटविकासिनि ।
न तत्र गतभी कश्चिद्विपपाट विकामिनि ॥ १६-५६
- द्विपदलनेऽपि रणे निर्भीक इति विरोधामासोज्ज्वलकारः ।
- ५९-निशिताऽसिलतालूनैस्तया हस्तैर्न हस्तिनः ।
युधामाना यया दन्तेभंग्नेरापुविहस्तताम् ॥ १६-६७
- हस्तस्याऽच्छेदे वैहस्त्यामिति विरोधामामोज्ज्वलकारः ।
- ६०-दघतोऽपि रणे भीममभीक्ष्णं भावमासुरम् ।
हता. परंरमिमुक्ताः सुरभूयमुपाययुः ॥ १६-७३
- घसुरभावेऽपि सुरभूयमुपाययुरिति विरोधामासः ।
- ६१-विघ्नानुभवतीर्णोऽपि लघिमानमनो मुवः ।
अनेकमरिमंघातमकरोद् भूमिवर्धनम् ॥ १६-१०५
- मुवः लघिमानम् भूमिवर्धनीमिति क्रियया सह क्रियाया विरोधः ।
- ६२-अपक्ताऽऽदीदरिताऽरीणां यत्तरोयाम्भदा मुहुः ।
मनोहृतोऽपि हृदये लेगुरेपां न पत्रिणः ॥ १६-१०६
- मनोहृतोऽपि हृदये मनसि न लेगुरिति विरोधामासोज्ज्वलकारः ।

६३-भवति स्फुटगागतो विपक्षान्न सपक्षोऽपि हि निवृत्तेविघाता ।
शिगुपालबलानि कृष्णयुक्तं सुतरा तेन तताप तोमरोघ- ॥ २०-२६
सपक्षोऽप्यनिवृत्तं इति विरोधाभासोऽलंकारः ।

६४-सर्वेषु सर्वाश्रय इत्यनिन्द्यमानन्दमात्रा जनित जनेन ।
यश्च द्वितीयं स्वयमद्वितीयो मुख्य सता गौणमवाप नाम ॥ २०-८२
अद्वितीयोऽपि द्वितीयमिति गुणेन सह गुणस्य विरोधः ।

--

विभावना

१-रणद्विराघट्टनया नभस्वत पृथग्विभिन्नश्रुतिमण्डलैः स्वरैः ।
स्फुटीभवद्ग्रामविशेषमूर्च्छनामवेक्षमाणं महती गृहमूर्धुः ॥ १-१०
पुंभ्यापारं कारणं विनापि मूर्च्छनादिकाव्योत्तरत्तिद्योतनाद्विभावना
सा चार्थो ।

२-अन्योन्यव्यतिकरचारुभिर्विचित्रै-
रत्रस्यन्नवमणिजन्मभिर्मयूखैः ।
विस्मेरान् गगनसदः करोत्यमुष्मि-
न्नाकाशे रचितमभिति चित्रकर्म ॥ ४-५३

मिति विनापि चित्रकर्मकार्योत्तरितिति विभावना सा च शाब्दी ।

-विनयति मुहुरो दृशः परागं प्रणयिति कौसुममाननानिलेन ।
सदहितयुवतेरभीक्षणमक्षणोद्वेगमपि रोपरजोभिरापुपूरे ॥ ७-५७
रज पूरणकारणत्वायोगादकारणत्वमेव पूरणमिति विभावना ।

४-आभृष्टास्तिलकरुचः ज्ञज्ञो निरस्ता

नीरक्तं वसनमपाकृतोज्झराणः ।

कामः क्षीरनुशयवानिव स्वपन्न-

व्याघातादिति सुतरां घकार चारुः ॥ ८-६१

अत्र तिलकादीनामभावेऽपि चारुत्वमिति विभावना ।

५-अपितं रसितवत्पि नामग्राहमन्यपुत्रतेर्दमितेन ।

उज्झति स्म मदमप्यपिदन्ती वीक्ष्य मद्यमितरा तु ममाद ॥ १०-२०

अथोत्तराद्धोऽपिदन्त्यपि ममादेति विभावना सा च शाब्दी ।

६-संक्षेपेच्छुरभिघातुमनीशा संमुखी न च वभूव दिदृशुः ।

स्पर्शनेन दमितस्य नतन्नूरङ्गसङ्गवपलापि चकम्पे ॥ १०-४१

अत्र द्वितीयाद्धो कारणाभावेऽपि कम्पोत्पत्तेरिति विभावना ।

७-मुखवेदनाहृषितरोमरूपया शिथिलीकृतेऽपि वनुदेवजन्मनि ।

कुरुमर्तुरङ्गलतया न तत्त्यजे विद्वत्तत्त्वदम्बनिकुरम्बचारता ॥ १३-१३

अत्र शिथिलीकृते हृषितरोमरूपयेत्यकारस्यकार्यकथनाद्विभावना ।

८-मुञ्चुकुन्दतल्पशरणस्य मगपपतिशित्तौजसः ।

सिद्धमवल सबलत्वमहो तव रोहिणीसिनयसाहचर्यतः ॥ १५-२४

कारणं विना कार्योदयाशाश्रयम् । अत एवात्र विभावनालंकारः ।

९-दधतः शशाङ्कितशशाङ्करुचि लसदुररुद्ध वपुः ।

चक्रुरप सह पुरन्धिजन्मययार्थसिद्धि सरङ्गं महीमृतः ॥ १५-८०

अत्र मद्यपानरूपकारणत्वे सत्यपि मादकतानुत्पत्तिविभावना ।

१०-मृगमङ्गसादमरणात्त्वमविशददृशः कपोलयो ।

वाक्यमसकलमपास्य मद विदधुस्तदीयगुणमात्मना शुचः ॥ १५-८२

अत्र मदाभावेऽपि तत्कार्योदयादिति उक्तनिमित्ताख्या विभावना ।

विशेषोक्तिः

१-ग्रामृष्टास्तिलकरुचः स्रजो निरस्ता

नीरक्तं वसनमपाकृतोऽङ्गरागः ।

कामः स्त्रीरतुशयवानिद स्वपक्ष-

व्याधातादिति सुतरा चकार चारुः ॥ ८-६१

अत्र तिलकामर्शादौ कारणे सत्यपि न वैरूप्यमिति विशेषोक्तिः ।

२-विहिताञ्जलिर्जनतया दधती विकसत्कुसुम्भकुसुमाख्यताम् ।

चिरमुज्झितापि तनुरोज्ज्वलसौ न पितृप्रसूः प्रकृतिमात्मभुवः ॥ ६-१४

अत्र तनुत्यागरूपकारणसदभावेऽपि प्रकृतित्यागरूपकार्यानुदयाद् विशेषोक्तिः ।

३-अनुदेहमागतवतः प्रतिमां परिणायकस्य गुरुमुद्रहता ।

मुकुरेण वेपथुमृतोऽतिभरात् कथमप्यभाति न वधूकरतः । ६-७३

अत्र वेपथुभाररूपकारणमत्वेऽपि पतनरूपकार्यानुत्पत्तेर्विशेषोक्तिः ।

४-अपितं रसितवत्यपि नामग्राहमन्ययुवतेदंयितेन ।

उज्ज्वलति स्म मदमप्यपिवन्तो वीक्ष्य मद्यमितरा तु ममाद ॥ १०-२७

अत्र पूर्वाद्धै रसितवत्यपि न ममादेति विशेषोक्तिः ।

५-अन्यथाऽन्यथनितागतचित्तं चित्तनाथमभिराङ्कितवत्या ।

पोतभूरिसुर्यापि न मेदे निवृत्तिर्हि मनसो मदहेतु ॥ १०-२८

अत्र भूरिसुरापानकारणोऽपि मत्ततारूपकार्यानुत्पत्तेर्विशेषोक्तिः ।

६-सकथेच्छुरभिषातुमनीशा समुक्षी न च वभूव दिदृक्षुः ।

स्पर्शनेन दयितस्य नतधूरङ्गसङ्गवपलापि चकम्पे ॥ १०-४१

अत्रागसङ्गाभिलापरूपे कारणे सत्यपि अगसगानुत्पत्तेर्विशेषोक्तिः ।

७-पश्यन्कृतार्थैरपि वल्लवीजनो जनाधिनाथ न ययौ वितृष्णताम् ।

एकान्तमौग्यानवबुद्धविभ्रमं प्रसिद्धविस्तारगुणैर्विलोचनैः ॥ १२-३६

अत्र तृप्तिकारणे दर्शने सत्यपि तृप्तिकार्यानुत्पत्तेर्विशेषोक्तिः ।

८-नेक्षतायिनमवज्ञया मृहुर्याचितस्तु न च कालमाक्षिपत् ।

नादितात्मनश्च न व्यकल्पयद्दत्तमिष्टमपि नान्वसेत् सः ॥ १४-४५

अत्रायिसन्दोह्याच्चादिकारणोऽपि विलम्बादिकार्यानुत्पत्तेर्विशेषोक्तिः ।

९-प्रेम तस्य न गुणेषु नाधिकं न स्म वेद न गुणान्तरं च सः ।

दिस्मया तदपि पार्थिवोऽयिन गुण्यगुण्य इति न व्यजीगृह्यत् ॥ १४-४७

अत्र गुणप्रियत्वकारणोऽपि गुणागुणधिमर्शरूपकार्यानुत्पत्तेरुक्त-
निमित्ता विशेषोक्तिः ।

१०-अथवा न धर्ममनुबोधसमयमवयात बालिशाः ।

नाममग्रमिह वृथापलितो हतबुद्धिरप्रणिहितः सरित्सुतः ॥ १५-१६

बुद्धोऽपि न जानातीति कारणे सत्यपि कार्यानुत्पत्तेर्विशेषोक्तिः ।

असंगतिः

१-पीडिते पुर उर.प्रतिपेयं भर्तरि स्तनमुनेन युवत्या ।

स्पष्टमेव दलतः प्रतिनार्पास्तन्मयत्वमभवद्भृदयस्य ॥१०-४६

अन्यपीडनादन्यदलनमिति कार्यकारणयो भिन्नदेशत्वेऽसंगतिः ।

विपमम्

१-रणेषु तस्य प्रहिताः प्रचेतसा सरोपहुङ्कारपराङ्मुखीकृताः ।

प्रहृतुं रेवीरगरांजरज्जवो जघेन कण्ठ सभयाः प्रपेदिरे ॥१-५६

अत्र परहिंसाप्रयुक्तायुधस्य वैपरीत्यनर्थोत्पत्तिरूपो विपमालंकारः ।

२-निशान्तनारीपरिधानघ्ननस्फुटागसाऽन्युत्पु लोलचक्षुषः ।

प्रियेण तस्यानपराधवाधिताः प्रकम्पनेनानुचकम्पिरे सुराः ॥१-६१

अत्रापराधिवायुरूपहेतोः रावणप्रतीतिरूपविहृदकार्योत्पत्ते विपमम् ।

३-अर्भोक्षणमुष्णैरपि तस्य सोष्मणः सुरेन्द्रवंदीश्वसितानिलैर्यथा ।

सचन्दनाम्भःकणकोमलैस्तथा वपुर्जलाद्रापिदनंनं निर्वंबो ॥१-६५

अत्र सन्तप्तस्योष्णोपचारान्निर्वृतिरिति विपमालंकारः ।

४-स्पृशन्ति शरवतीक्षणाः स्तोकमन्तविशन्ति च ।

बहुस्पृशाऽपि स्थूलेन स्थोपते वहिररमवत् ॥२-७८

अत्र तीक्ष्णस्थूलयोर्विह्वलयोः संघटनया विपमालंकारः ।

५-प्रारम्भान्तेऽप्यमेवाज्ञा कामव्यग्रा भवन्ति च ।

महारम्भा कृतधियस्तिष्ठन्नि च निराकुला ॥२-७६

अत्रापि अज्ञकृतधियोविरूपयो मघटनया विषमालकारः ।

६-रतो हिया यत्र निशम्य दीपाञ्जालागताभ्योऽधिगृह गृहिष्यः ।

विभ्युविडालेक्षणभोषणाम्यो वंद्यं कुड्येषु शशिद्युनिम्य ॥३-४५

अत्र लज्जावरणाय दीपनिर्वाणपणे न तदुसिद्धि, प्रत्युत नय
चोत्पन्नमिति विषमम् ।

७-कुर्वंद्भिर्मुखश्चिमुज्ज्वलामजस्र

यंस्तोयैरसिचत वल्लभा विलासी ।

तैरेव प्रतियुवतेरकारि दूरा-

कालुष्य दशघरदीधितिच्छटाच्छे ॥५-३८

स्वच्छनोयं कालुष्य कृतमिति विरुद्धकार्योत्पत्तिरूपो विषमभेदः ।

८-सक्रान्त प्रियतमवक्षसोऽङ्ग राग

साध्वस्या सरसि हरिष्यतेऽधुनाम्भः ।

तुष्टैव सपदि हृतेऽपि तत्रतेपे

वस्याञ्चितस्फुटनखलदमणः सपत्न्या ॥५-४१

अथ सन्तापशान्त्यर्थेन तद्विरुद्धसन्तापोत्पादनाद्विरुद्धकार्योत्पत्तिरूपो
विषमालकारः ।

९-श्लक्ष्णं यत्परिहितमेतयो विलान्त-

र्षानार्थं तदुदकसेवसत्तमूर्धो ।

नारीणा विमलतनो समुल्लसन्त्या

भासान्तर्दधतुरुह दुक्कलमेव ॥५-६५

अत्र दुक्कल भासान्तरदधतुरुहरिति विरुद्धकार्योत्पत्तिरूपं विषमम् ।

१०-कुमुदवनमपथि श्रीमदम्भोजपण्डं

त्यजति मुदमुलूकः प्रोतिमाञ्चक्रवाक. ।

उदयमहिमरदिमयाति शीतागुरस्त

हृतविधिलसितानां हो विचित्रो विपाक ॥११-६४

अत्र अपथिश्रीमत्वादीनां विरूपाणात् संघटनात् विपमालंकारः ।

११-लज्जते न गदितः प्रिय परो वक्तुरेव भवति त्रपाधिका ।

ब्रीहमेति न तव प्रियं वदन्ह्रीमतात्रभवतैव भूयते ॥१४-२

अत्र पर.कुरणश्चेत्यनयोद्विरूपयोः संघटनाद्विषमम् ।

१२-अनृता गिरं न गदसोति जगति पटहैविघुष्यमे ।

निन्द्यमथ च हरिमचंयतस्तव कर्मणैव विकसत्यमत्यता ॥१५-१६

अत्रासत्यप्रसिद्धमत्याचरणयोर्विरूपयोर्घटनाहो विपमालंकारः ।

—

विचित्रम्

१-वपुषा पुराणपुरुषः पुरःक्षितौ पारिपुञ्ज्यमानपृथुहारपट्टिना ।

भुवनैर्नतोऽपि विहितात्मगौरव.प्रणनाम नाम तनय पितृष्वसुः॥१३-८

भुवनैर्नतोऽपि प्रणनामेति अभिमतफलप्राप्तये तद्विरुद्धस्य विधानात्

विचित्रम् । तच्च विरोधाभासेन सकौणम् ।

अधिकम्

- १-अथ पतिं शीमतिं शासितुं जगज्जगन्निवासो वसुदेवमद्मनि ।
 वसन् ददर्शावितरन्तमम्बराद्विरण्यगर्भाङ्गभुवं मुनिं हरिः ॥१-१
- अत्राल्पीयसि वसुदेवसद्यनि सकलजगदाश्रयतया महीयसो हरेराधेय-
 त्वकथनादधिकालंकारः ।
- २-युगान्तकालप्रतिसहृतात्मनो जगन्ति यस्या सविकाशमासन ।
 तनो ममुस्तत्र न कंटमद्विपस्तपोघनाभ्यागमसम्भवा मुदः ॥१-२३
- अत्राश्रयिभूतहरिशरीरापेक्षया आश्रयभूतानां प्रीत्याधिक्यादधिकम् ।
- ३-त्रिपुलेन सागरशयस्य कुक्षिणा भुवनानि यस्य पपिरे युगक्षये ।
 मदविभ्रमासकलया पपे पुनः स पुरस्त्रिर्विक्रमयंक्या दृशा ॥१३-४०
- अत्र हरेराधारस्य कान्बाकटाक्षादल्पत्वादधिकमत्र ।
- ४-किं क्रमिष्यति किलैष वामनो यावदित्यमहसन्न दानवाः ।
 तावदस्य न ममो नमस्तले लङ्घिताकंशसिमण्डलः क्रमः ॥१४-७५
- अत्राधारान्नमस्तलादाधेयस्य क्रमस्याधिककथनादधिकालंकारः ।
- ५-ममो पुरः क्षणमिव पश्यतो महत्तनुवरत्नितभुवनत्रयस्य तत् ।
 विशालता दधति नितान्तमायते बलद्विषा मधुमघनस्यचक्षुषि ॥१७-४७
- अत्र भुवनत्रयापेक्षया बलस्याल्पत्वाच्चाधिकालंकारः ।

अन्योन्यम्

१-रजनीमवाप्य रुचमाप दशो सपदि व्यभूषणदसावपि ताम् ।

अविनश्चितक्रममहो महतामितरेतरोपकृतिमच्चरितम् ॥६-३३

अत्र रजनीसशिनीमिथः शोभाकरत्वादन्योन्यालकारः ।

२-सुगन्धमद्दिश शुभ्रमम्लानि कुसुम दिव ।

भूरि तत्रापतत्तस्मादुत्पपात दिवं यशः ॥१६-२०

अत्र द्युप्रद्युम्नयो कुसुमयशोभ्यामन्योन्योपस्कारजननादन्योन्यालकारः ।

विशेषः

१-विरोधिवचसो मूकान् वागीशानपि कुर्वते ।

जडानप्प्रनुलोमार्यान् प्रवाचः कृतिना गिरः ॥२-२५

अत्र वागीशाना मूकीकरणाज्जडानां प्रवाग्त्वकरणाच्च शवय-
वस्तुकरणरूपो विशेषोऽलकारः ।

समम्

१-न खलु वयममुष्य दानयोग्याः पिवति च पाति च याऽसकौ रहस्त्वाम् ।

अज विठपममुं ददस्व तस्यै भवतु यतः सदृगोश्रिराय योगः ॥७-५३

अत्र अन्योन्यसदृशरूपत्वेन प्रशंसनात् समालकारः ।

एकावली

- १-अवसरमधिगम्य तं हृगन्त्यो हृदयमयत्नकृतोज्ज्वलस्वल्पा ।
अवनिपु पदमङ्गनास्तदानीं न्यदधत विभ्रमसप्तदोऽङ्गनासु ॥७-३
अत्रोत्तरोत्तरस्य पूर्वपूर्वविशेषकत्वावगमादेकावली ।
- २-चारुता वपुरभूपयदासा तामनुननवयौवनयोगः ।
त पुनर्मंकरकेतनलक्ष्यमीस्ता मदी दयितसगमभूत् ॥१०-३३
अत्रोत्तरोत्तरस्य पूर्वपूर्वविशेषकत्वादेकावली ।

काव्यलिङ्गम्

- १-अयस्त्वयामित्यवधारितं पुरा ततः शरीरोति विभावित्ताकृतिम् ।
विभ्रुविभक्तावयवं पुमानिति क्रमादमुं नारद इत्यवधि सः ॥१-३
शरीरोति पुंसत्वावधारणहेतोः पदार्थहेतुकं काव्यलिङ्गम् ।
- २-निदाघधामानमिवाधिदीधिति मुदा विकास मुनिमभ्युषेयुषी ।
विलोचने विभ्रदधिधित्तथ्रिणी स पुण्डरीकाक्ष इति स्फुटो भवत् ॥१-२४
विभ्रत्स्फुटोऽभवदिति पदार्थहेतौ काव्यलिङ्गमलंकारः ।
- ३-हरत्पथं सम्प्रति हेतुरेप्यत शुभस्य पूर्वाचरितं कृतं शुभं ।
शरीरभाजा भवदीयदर्शनं ध्यानवित् कालप्रितयेऽपि योग्यताम् ॥१-२६
शरीरेत्यादिवाक्यत्रयोक्त्या वाक्यार्थहेतुकं काव्यलिङ्गमलंकारः ।

- ४-अनन्यगुर्व्याप्तं केन केवलः पुराणमूर्तेर्महिमाञ्जगम्यते ।
मनुष्यजन्माऽपि सुरासुरान्गुणैर्भगवन्भवच्छेदकरं करोत्यथ ॥१-३५
अनन्यगुर्व्या इति वाक्यार्थहेतुत्वाद् वाक्यार्थहेतुक काव्यलिङ्गम् ।
- ५-तदिन्द्रसन्दिष्टमुपेन्द्र ! यद्वचः क्षणं मया विश्वजनीनमुच्यते ।
समस्तकार्येषु गतेन धुर्यंतामहिद्विपस्तद्भवता निशम्यताम् ॥१-४१
अत्र पदार्थहेतुकं काव्यलिङ्गमलङ्कारः ।
- ६-निशान्तनारीपरिधानधूननस्फुटागसाऽप्यूरुषु लोलचक्षुषु ।
प्रियेण तस्यानपराधबाधिताः प्रकम्पनेनानुचकम्पिरे सुरा ॥१-६१
प्रियत्वं प्रति लोलचक्षुष इति पदस्यार्थे पदार्थहेतुकं काव्यलिङ्गम् ।
- ७-स्वय विधाता सुरदेत्यरक्षसामनुग्रहावग्रहयोर्दृच्छया ।
क्षाननादीनभिराद्धदेवतावितीर्णवीर्यतिशयान्हसत्यसौ ॥१-७१
अत्र हासं प्रति अभिराद्धदेवतेति पदार्थहेतुक काव्यलिङ्गम् ।
- ८-रत्नस्तम्भेषु सक्रान्तप्रतिमास्ते चकाशिरे ।
एकाकिनोऽपि परित पौरुषेयवता इव ॥२-४
संक्रान्तप्रतिमपदस्यार्थो हेतुरिति पदार्थहेतुक काव्यलिङ्गम् ।
- ९-करदीकृतभूपालो भ्रातृमिजिन्वरंदिशाम् ।
विनाऽप्यस्मदल भूष्युरिजयार्थं तपसः सुतः ॥२-६
अत्र करदीकृतभूपालपदस्यार्थो हेतुरिति पदार्थहेतुक काव्यलिङ्गम् ।
- १०-सम्पदा सुस्थिरंमन्यो भवति स्वल्पयाऽपि य ।
कृतकृत्यो विधिर्मन्ये न वर्धयति तस्य ताम् ॥२-३२
कृतकृत्यपदस्यार्थो हेतुरिति पदार्थहेतुक काव्यलिङ्गम् ।

- ११-मत्तविप्राय सकलमित्यमुत्प्राप्य राजकर्म ।
हन्त ! जातमजातारेः प्रथमेन त्वयाऽरिणा ॥२-१०२
अरिभवनं प्रति मत्तविघ्नायेति पदार्थहेतौ काव्यलिङ्गम् ।
- १२-अमृत नाम यत्सन्तो मन्त्रजिह्वेषु जुह्वति ।
शोभंश्च मन्दरजुन्धक्षुभिताम्भोधिवर्णना ॥२-१०७
वाक्यार्थयोर्हेतुहेतुमद्भावाद्वाक्यार्थहेतुकं काव्यलिङ्गम् ।
- १३-नविशेष तुते पाण्डोर्भक्ति भवति तन्वति ।
वैरायितारस्तरला. स्वयं मत्सरिणः परे ॥२-११५
यत्र वैराचरणं प्रति भक्तिनननं हेतुरिति पदार्थहेतुकं काव्यलिङ्गम् ।
- १४-न केवल य स्वतया मुरारेरनन्यसाधारणतां दधानः ।
अत्यर्थमुद्वेजयिता परेषां नाम्नापि तस्यैव स नन्दकोऽभूत् ॥३-१६
अत्रानेकपदार्थगतं काव्यलिङ्गम् ।
- १५-ध्वजाप्रथामा ददृशोऽय शीरे. सक्रान्तमूर्तिर्मणिमेदिनीषु ।
फणाव्रतमश्रयितुं रसायास्तलं विविक्षन्निव पन्नगारिः ॥३-२३
अत्र सक्रान्तमूर्तिपदस्यादौ हेतुरिति पदार्थहेतुकं काव्यलिङ्गम् ।
- १६-उपेयुषो वरुणं निरन्तराभिरुमी निरच्छ्वासमनीकिनीनिः ।
रयस्य तस्या पुरि दत्तचक्षुषिद्वान् विदामास शनैर्न यातम् ॥३-२२
व्यासंगस्य पदार्थत्वात्पदार्थहेतुकं काव्यलिङ्गम् ।
- १७-क्षितिप्रतिष्ठोऽपि मुग्धारविन्देवंधजनश्चन्द्रमघश्चकार ।
अनीतनसदपयानि यत्र प्रासादगृहाणि वृथाध्यरसत् ॥३-५२
अप्राथ करणवाक्यार्थस्य हेतुत्वान् काव्यलिङ्गमर्तकारः ।

- १८-क्षुण्णं पदन्त. करणेन वृक्षाः फलन्ति कल्पोपपदास्तदेव ।
अध्युपुपस्तामभवञ्जनस्य या. संपदस्ता मनसोऽप्यगम्या ॥३-५६
अनेकादार्यगतत्वात् काव्यलिगमलकारोऽयम् ।
- १९-वासाहवव्याहृतशंशुशक्नेरासत्तिमासाथ जनादेनस्य ।
शरीरिणा जेत्रशरेण यत्र नि शङ्कमूये मकरध्वजेन ॥३-६१
अत्र नि.शंकनिवासहेतुत्वोक्ते. काव्यलिगमलकारः ।
- २०-उत्सङ्गिताम्न. कणको नमस्वानुदन्वतः स्वेदनवान् ममार्ज ।
तस्यानुवेलं व्रजतोऽधिवेलमेलालतास्फालनलव्यगन्धः ॥३-७२
अत्रानेकपदार्यहेतुत्वात् पदार्यहेतुकं काव्यलिगमलकारः ।
- २१-लवङ्गमानाकनितावतंसास्ते नारिकेलान्तरप. पिबन्तः ।
आस्वादिताद्रंक्रमुकाः समुद्रादभ्यागतस्य प्रतिपत्तिमोमु ॥३-८१
अत्राम्यागतप्रतिपत्तिप्राप्ते. पदार्यहेतुत्वात् काव्यलिगम् ।
- २२-नि.श्वासधुमं सह रत्नभामिभित्त्वोरित्यतं भूमिमिवोरगाणाम् ।
नीलोपलस्यूतविचित्रघातुमसौ गिरि रंशतक ददरं ॥४-१
अत्र नीलोत्पलेत्यादिपदस्यार्थो हेतुरिति पदार्यहेतुकं काव्यलिगम् ।
- २३-क्वचिज्जलापायविषाण्डुराणि धीतीत्तरीयप्रतिमच्छवीनि ।
अभ्राणि विभ्राणमुमाङ्गसङ्गविभक्तमरमानमिव स्मरारिम् ॥४-५
अत्रानेकपदार्यगतत्वात् पदार्यहेतुकं काव्यलिगम् ।
- २४-यत्रोज्जितामिमुं हूरम्बुवाहेः समुत्तमद्भिन्नं समुत्तमद्भिः ।
वनं बवाद्ये विपत्तावकोत्या विपन्नगानामविपन्नगानाम् ॥४-१५
अत्र समुत्तमन् पदस्यार्थो हेतुरिति पदार्यहेतुकं काव्यलिगम् ।

२५-छोऽपि शूलः स मुहुर्मुं सरैरपूर्ववद्विस्मयेनाततान् ।

क्षरो क्षरो यन्नवनामुपति तदेव रूपं रमणीयतायाः ॥४-१७

अत्र रमणीयत्वलक्षणस्य वाक्यार्थस्यैकपदार्थगतं काव्यलिङ्गम् ।

२६-राश्रात्प्रमाणमिह चागुपु नतिपद्माः

पश्यन्ति शान्तमनसाद्भ्रतरागुञ्जलम् ।

सपूर्वालव्यलज्जनालपनोपमान-

मुत्सङ्गसङ्गिहरिणस्य मृगाङ्कनूतः ॥४-२

अत्र विनोपयोगत्या पदार्थे हेतुनावकथनात् काव्यलिङ्गम् ।

२७-मुक्त मुक्तागौरमिह क्षीरनिवात्र-

वापोष्वन्तर्लानमहानीलदलानु ।

शब्दीश्वानेरशुनिरागु द्रुतमन्म-

श्लायानच्छानृच्छति नीलीतपिनस्य ॥४-४४

वापोष्विति विशेषणत्या हेतुनावकथनात् काव्यलिङ्गम् ।

२८-प्रारम्भमन्मवमत्ये नृणि शिताश्र-

मेव पलायत जवेन कृतार्तनादः ।

अन्य पुनर्मुहुरदप्नवतान्तनार-

मग्योन्वतः पयि वताविनितानिमोद्री । ४-५

अत्र अनुर्यशादगतवाक्यार्थो हेतुरिति वाक्यार्थहेतुत्वं काव्यलिङ्गम् ।

२९-यानाज्जतः पग्जनेरवतायंनारा

गज्ञोर्नगपनयनावुलसीविदन्ताः ।

सस्तावगुञ्जनपटाः क्षरादक्ष्यमारा-

ववृत्रशिय. समदवीनुवनीयशते स्म ॥४-१७

अत्र लम्बावगुञ्जनपटपदम्यार्थो हेतुरिति पदार्थहेतुत्वं काव्यलिङ्गम् ।

३०-कण्ठावसक्तमृदुबाहुलतास्तुरङ्गा-

द्राजावरोधनवधुरवतारयन्तः ।

मालिङ्गनान्यधिकृताः स्फुटमापुरेव

गण्डस्थली मुचितया न चुचुम्बुरासाम् ॥५-१८

अत्र कण्ठावसक्तमृदुबाहुलतापदस्यार्थो काव्यलिगमलंकारः ।

३१-उत्सन्नकाण्डपटकान्तरलीयमान-

मन्दानिलप्रशमित्त्रश्रमघर्मतोयैः ।

दूर्वाप्रदानसहस्रास्तरणेषु भेजे ।

निद्रासुखं वसनसद्यमु राजदारैः ॥५-२२

अत्र निद्रासुखभजनं प्रति विशेषणगत्या हेतुकथनाद् काव्यलिगम् ।

३२-प्रस्वेदवारिसविशेषविपक्तमङ्ग

कूर्पासिकं क्षतनखक्षतमुत्क्षिपन्ती ।

आविर्भवद्घनपयोधरबाहुमूला

सातोदरी युवदृशा क्षणमुत्सवोऽभूत् ॥५-२३

अत्र घनपयोधरबाहुमूला प्रति हेतुकथनान् काव्यलिगम् ।

३३-त्रासाकुलः परिपतन् परितो निकेतात्

धूमिनं कैश्चिदपि घन्विभिरन्ववन्धि ।

तस्यौ तथापि न मृगः क्वचिदङ्गनाना-

माकरांपूरानयनेषुहृत्क्षेत्राश्रीः ॥५-२६

हेतुक्षणश्रीरिति विशेषणगत्योक्तत्वाद् काव्यलिगमलंकारः ।

३४-प्रणयकोपनृतोजपि पराङ्मुक्ताः सपदि वारिघराखभीरवः ।

प्रणयिनः परिरव्वुमयाङ्गाना ववलिरे वलिरेचितमध्यमाः ॥६-३८

अत्र वारिघरावभीरव इति पदार्थहेतुकं काव्यलिगम् ।

३५-वनकमङ्गपिङ्गदलदंघे सरजसास्त्राकेशरचारिनि ।

प्रियविमानितमानवतीरुपा निरसनैरसनैरवृथार्धता ॥६-४७

निगसनैरिति पदार्थहेतौ काव्यलिगमलकारः ।

३६-हिमश्रृतावपि तां स्म भृशम्विदो युवतयः सुतरामुपकारिति ।

प्रकटयत्यनुरागमकृत्रिम स्मरमय रमयन्ति विलासिनः ॥६-६१

अनुरागप्रकटन हेतुरिति पदार्थहेतुक काव्यलिगम् ।

३७-जघनमत्रघुपीवरोरु कृच्छ्रादुरनिबिरीसनितम्बनां खेदि ।

दयिततमशिरोघरावलम्बिस्वमुज्ज्वलादिभवेन काचिद्गृहे ॥७-२०

अत्रानेकपदार्थहेतुत्वात् काव्यलिगमलकारः ।

३८-रथचरणधराङ्गनाकराब्जव्यतिकरमुपद्रुपात्तसोमनस्याः ।

जगति नुमनसस्तदादि नूनं दधति परिस्पृष्टमर्थतोऽभिधानम् ॥७-२८

अत्र विशेषणगत्या सुमन इति पदार्थहेतुत्वात् काव्यलिगम् ।

३९-मृदुस्पर्शितामिवातिनादैवितरसि न कनिका किमर्थमेनाम् ।

वसनिमुपगतैर्घाम्नि तस्याः यथ कसिरेय महास्त्वयाद्य दत्त ॥७-२९

अत्र पूर्ववाक्यार्थस्योत्तरवाक्यार्थहेतुत्वाद् वाक्यार्थहेतुक काव्यलिगम् ।

४०-अधिकमरुणमानमृदुहृद्विक्रमदगीतमरीचिरन्मिजान्तैः ।

परिचितपरिचुम्बनानियोगादपगतवृ कृमरेणुभि कषोलैः ॥ ७ ६३

अत्र विकसदित्यादिपदार्थहेतुत्वान् काव्यलिगम् ।

४१-प्रियकरपरिमाणदिङ्मनानां यदाभून्

पुनरधिकतरैव स्वेदतोयोदयश्रीः ।

अथ वपुरभिषेवतुं तास्तदाम्भोभिरीषु-
वंनविहरणस्येदम्लानमम्लानशोभाः ॥७-७५

अत्र पूर्ववाक्यायस्योत्तरवाक्यायहेतुत्वात् काव्यलिङ्गम् ।

४२-आयान्त्या तिजमुवती वनारसशङ्कं
वर्हणामपरसिद्धिण्डनी भरेण ।

आलोत्रय व्यवदघतं पुरो मयूरं
कामिन्यः श्रदधुरनार्जवं नरेषु ॥८-११

अत्र तादृशमयूरालोकनमिति हेतुक्यत्वात् काव्यलिङ्गम् ।

४३-आसीना तटमुवि सस्मितेन अत्रा
रम्मोरुरवतरितुं सरस्यनिच्छुः ।

धुन्वाना करमुगमीक्षितुं विलासा-
ञ्शीतालु. सलिलगतेन सिष्यते स्म ॥८-१६

अत्र शीतालुपदस्यार्थो हेतुरिति काव्यलिङ्गमलंकारः ।

४४-मुग्धत्वादविदितकैतवप्रयोगा
गच्छन्त्यः सपदि पराजयं तरुष्यः ।

ताः कान्तैः सह करपुष्करेरिताम्बु
व्यात्युक्षीमसिरणान्नेहामदीव्यम् ॥८-३२

अत्राविदितकैतवप्रयोगस्य हेतुत्वात् काव्यलिङ्गमलंकारः ।

४५-तद्वीक्ष्य प्रियकरकुड्मलापविद्धे-
वंक्षोजद्वयमभिपिक्तमन्यनार्याः ।

अम्भोभिमुं हुरसिचट्टधूरमर्षा-
दारमीयं पृथुतरनेत्रयुग्ममुक्तैः ॥८-३७

अत्र सेकं प्रति तादृशोद्वीक्षणं हेतुरिति पदार्थहेतुकं काव्यलिङ्गमलंकारः ।

४६-मिक्ताया. क्षणमभिविच्य पूर्वमन्या-

मन्यस्या प्रणयवता वतावलायाः ।

कालिम्ना समधित मन्युरेव ववत्र

प्रापाक्षणोर्गलदपशब्दमञ्जनाम्भ ॥८-४३

पूर्ववाक्यार्थेनोत्तरवाक्यार्थस्य हेतोः कथनात् वाक्यार्थहेतुकं
काव्यलिङ्गम् ।

४७-आस्माकी युवतिदृशामसौ तनोति

च्छायैव श्रियमनपायिनी किमेभिः ।

मत्वं स्वगुणपिधानसाम्यसूयै

पानीर्यरिति विदधाविरेऽञ्जनानि ॥८-५०

अत्राञ्जननिष्फलता प्रति हेतुरिति वाक्यार्थहेतुकं काव्यलिङ्गमलकारः ।

४८-फेनानामुरसिरहेषु हारलीला

धेनश्रोर्जघनतलेषु संवलानाम् ।

गण्डेषु स्फुटरचनाञ्जपत्रबल्नी

पर्याप्त पयसि विभूषणं बधूनाम् ॥८-५६

अत्र वाक्यार्थहेतुकं काव्यलिङ्गमलकारः ।

४९-सीमन्त निजमनुब्रन्धती वराभ्या-

मालदय स्तनतटवाट्टमूलभागा ।

भर्त्रान्या मुहुरमिलप्यता निदध्ये

नैवाहो विरमति कीतुव प्रियेभ्यः ॥८-६६

अत्र स्तनतटादिदर्शनं प्रति हेतुकथनात् पदार्थहेतुकं काव्यलिङ्गम् ।

५०-स्वच्छाम्भ स्तपनविधौनमङ्गमोष्ठ-

स्ताम्बूलद्युतिविगदो विलासिनीनाम् ।

वास्तञ्च प्रननु विविक्तमस्त्वितोया-

नाकल्पो यदि कुमुपेपुणा न दून्य. ॥८-७०

अत्रागीष्ठादीनामाकल्पत्वप्रतिपादनार्थहेतुक काव्यलिगमलकारः ।

५१-स्वच्छाम्भिन भर्तेरि भृश विमला. परलोकमन्युषगते त्रिविधु ।

ज्वनन त्विष. कथमिवेतरथा सुलभोज्यजन्मनि स एव पति ॥८-१३

अत्राग्निप्रवेशो युक्त इति प्रतिपत्ते वाक्यार्थहेतुक काव्यलिगमलकारः

५२-स्यगिताम्बरक्षितितले परितस्तिमिरे जनस्य दृग्मन्धयति ।

दधिरे रमाञ्जनमपूर्वमतः प्रियवेशमवतम् सुदृशो ददृशुः ॥८-२१

अत्र रमाञ्जनवाक्यार्थेन प्रियवेशमदर्शनवाक्यार्थहेतुक काव्यलिगमलकारः ।

५३-अवधोयं धैर्यंकलिता दयितं विदधे विरोवमय तेन सह ।

तव गोप्यते किमिव कर्तुंमिद न सहाग्नि साहममसाहमिकी ॥८-५

अत्र विशेषणगत्या साहसासहनहेतुत्वोक्ते. पदार्थहेतुक काव्यलिगम्

५४-क्रान्तक्रान्तवदनप्रतिविम्बे भग्नवालसहकारसुगन्धो ।

स्वादुनि प्रणदिशालिनि शीते निबंवार मधुनान्द्रियवर्गं. ॥१०-३

अत्र विशेषभावेन हेतोः कथनात् पदार्थहेतुक काव्यलिगमलकारः ।

५५-दत्तमात्तमदन दयितेन व्याप्तमातिसयिकेन रसेन ।

सस्वदे मुस्रमुरं प्रमदान्यो नाम रुढिमपि च व्युदपादि ॥१०-२३

अत्र पूर्ववाक्यार्थस्योत्तरवाक्यार्थहेतुत्वात् काव्यलिगम् ।

५६-रामिन कृतरतोत्सवकालक्षेपमाकुलवधकरमङ्गि ।

मेतलागुणविलम्बमसूया दीर्घसूत्रमकरोत्परिधानम् ॥१०-६१

अत्र वरसंगादिपदार्थानां विशेषणगत्यानेकपदार्थहेतुकं वाच्यलिङ्ग-
लकारः ।

५७-चन्द्ररेव ललतीरपु राजी स्पर्शलोभयसालोलकरास्याम् ।

कामिनामनिभृतान्यपि रम्भास्तम्भकोमलतलेषु नत्वानि ॥१०-६६

अत्र कोमलतायां विशेषणगत्या राजीकराहेतुत्वात् वाच्यलिङ्गम् ।

५८-शान्तया सपदि कोऽप्युपमृतः प्रीड्याणिरपनेतुमिदेष ।

सहस्रस्तननिरसकृतदृष्टिर्भ्रष्टमेव न दुःखलमपश्यत् ॥ १०-७३

अत्र दृष्टितिरस्कारस्य विशेषणगत्यादर्शनहेतुत्वाद् पदार्थहेतुकं
वाच्यलिङ्गम् :

६६-मश्रुतमननीयमि तन्वी वाञ्छिष्यान्नि विहितैकतरोर ।

श्रीनशात्रुनकरा विषयार्थं शान्तपल्लवननीपल्लवनेन ॥ १०-८३

अत्र श्रीनविशेषणानानाकारहेतुत्वाद् पदार्थहेतुकं वाच्यलिङ्गम् ।

६०-कृष्णवन्दनीनिगोत्रमस्तिर्भ्रष्टद्वयराजदापतनात्यः ।

सादराद्येन नपुंसनमासौदान्तैव सुदृशानुपयोगः ॥ १०-८४

अत्र वन्दननिरोपदाशोदान्ति हेतोः कपतात् पदार्थहेतुकं
वाच्यलिङ्गम् ।

६१-विधनापैकुबहु-नवन् चिद्वये प्रयनरात्प्रलाने ।

योपिदासुदितनगननदी नद्विनीननुस्तस्य बभूव ॥१०-८८

अत्र निरोपणगत्या विधनापौनित्यहेतुत्वाद् वाच्यलिङ्गम् ।

६२-योयितामत्तितरा नखलूनं गात्रमुज्ज्वलतया न खलूनम् ।
धोभनागु हृदयं नयदूना रागवृद्धिमकरोन्न यदूनाम् ॥ १०-६०
श्रीज्ज्वलनस्य विशेषणगत्या रागवृद्धिहेतुत्वात् काव्यलिगमलकारः ।

६३-रतिरभयविलासाभ्यासतान्त न याव-
न्नयनयुगममीलत्तावदेवाहतोऽमी ।
रजनिविरतिशमी कामिनीना भविष्य-
द्विरहविहितनिद्राभङ्गमुच्चैर्मुदङ्गः ॥ ११-२
अत्र नेत्रनिमीलननिद्राभगहेतुत्वाद् पदार्थहेतुक काव्यलिगम् ।

६४-त्रिपुलतरनितम्बाभोगरुद्धे रमण्याः
शयिन्मुनधिगच्छञ्जीवितेशोऽवकाशम् ।
रतिपरिचयनस्यन्नेद्रतन्द्र. कयन्नि-
द्रमपति शयनीये शवंरी किं करोतु ॥ ११-५
तादृशरोधस्य विशेषणगत्या हेतुत्वात् काव्यलिगमलकारः ।

६५-दधदसकल्पमेकं खण्डितामानमद्भिः
धियमपरमपूर्णमुच्छवसद्भिः पलाशैः ।
कलरवमुपगोते पट्पदौघेन घत्त
कुमुदकमलपण्डे तुल्यरूपामवस्थाम् ॥ ११-१५
अत्रोभयविशेषणाना तुल्यावस्थाधारणहेतुकत्वात् काव्यलिगम् ।

६६-सरभसपरिरम्भारम्भमंरम्भभाजा
षट्घनिशमपास्तं घल्लभेनाङ्गनायाः ।
वसनमपि निशान्ते नेष्यते तत्प्रदातुं
रथचरणविशालश्रीखिलोनेक्षणैः ॥ ११-२३
अत्र वसनाऽप्रतिदानस्य श्रीखीक्षणलौल्यहेतुकत्वात् काव्यलिगम् ।

६७-नवनखपदमङ्गं गोपयत्यशुकेन
स्थगयति पुनरोष्ठं पाणिना दन्तदष्टम् ।
प्रतिदिशमपरस्त्रीसङ्गमो विसर्पं
प्रवपरिमलगन्धः केन शक्यो वरीतुम् ॥ ११-३४
अत्र विशेषणगत्या पदार्थस्य हेतोत्कृते काव्यलिङ्गम् ।

६८-मदमदनविकासस्पष्टघाष्ठयोदयाना
रतिव नहृविकीर्णभूर्पर्यरचितेषु ।
विदधति न गृहेत्पुल्लपुष्पोपहारं
विफलविनयगन्ता कामिनीता वयस्या ॥ ११-३६
अत्रोत्पुल्लपुष्पोपहारविधानाभाव प्रति हेतौ पदार्थहेतुकं काव्यलिङ्गम् ।

६९-सरसनवपदान्तर्भ्रष्टेशप्रभोक
प्रणयिनि विदधाने योपितामुल्लसत्याः ।
विदधति दननानां मीढ्वताविष्कृतानां-
मभिनवरविभानः पञ्चरागानुकारम् ॥ ११-३४
रविभासामारुष्यप्रतिपादकाभिनवविशेषणप्रसादलब्ध इति काव्यलिङ्गम् ।

७०-प्रविरतइयिनाङ्गमङ्गमच्छरितेन
दुःखितमभिनयामृवकान्तिना वुङ्कुमेन ।
कनकनिवपरेगाकोमल कामिनीता
भवति वपुःवातच्छयमेवात्पेजि ॥ ११-३५
अत्र द्यायाद्वातिहेतुत्वादुपमामंकीर्णं काव्यलिङ्गम् ।

७१-इत्य रयान्वेभनिपादिना प्रजे गरुो नृपाणामय तौरणाद्वह्निः ।
प्रत्यानङ्गालभवेपकल्पनाहृनक्षराक्षेपमुक्षेक्षनाच्युतम् ॥ १२-१
अत्राच्युतविनम्बस्य प्रतीक्षणहेतुत्वात्पदार्थहेतुकं काव्यलिङ्गम् ।

७२-प्रस्ती समासन्नकरेणुसूक्तान्निवन्तरि व्याकुलमुत्तरञ्जुके ।

क्षिप्नावरोधाङ्गनमुत्सयेन गां विलङ्घलध्वी करमौ वमञ्जतु ॥१२-२४

अत्र भ्रामस्य भञ्जनहेतुत्वात्प्रदार्थहेतुकं काव्यलिङ्गम् ।

७३-धूमं ह्यसंशोभविदारिनोऽपि कागलन्मधुप्लावितदूरवर्मनि ।

स्याणौ निषङ्गिष्यननि क्षण पुर शुशोचलाभाय कृतक्रयो वणिक् ॥१२-२५

अत्र मधुन्वावधनव्ययोर्विशेषणगत्या शोकहेतुत्वात् काव्यलिङ्गम् ।

७४-वन्यमदानानिलगन्धदुर्धराः क्षणं तरुच्छेदविनोदितरूध्र ।

व्यालद्विषा यन्मृभिहम्भदिप्लाव कयचिदारादपथेन निग्यरे ॥१२-२६

अत्र द्विषविशेषणानां तदुपमेयहेतुकत्वात्काव्यलिङ्गम् ।

७५-त्रैर्वैजयन्तीवनराजिराजिभिगिरिप्रतिच्छन्दमहामतङ्गजैः ।

बह्व्यः प्रसपञ्जनतानदीशर्तुमुं वो बलरन्तरयावभूविरे ॥१२-२६

अत्र हेतुत्वात्तदंगभूतोपमासंकीर्णं पदार्थहेतुकं काव्यलिङ्गम् ।

७६-स ग्रीहिणां यावदपासितुं गताः

शुकान्मृगैस्तावदुपद्रुतश्रियाम् ।

कंदारिकाणामभितः समाकुला

सहासमालोक्यति स्म गोविक्ता ॥१२-४२

अत्र सहासवलोकनस्य विशेषणगत्या पदार्थहेतुकत्वात्काव्यलिङ्गम् ।

७७-लीनामचतस्त्रीचरणान्णोत्पलस्रलत्तुलाकोटिनिनादकोमलः ।

शौरैरुत्तानूयमुपाहरन्मनः स्वनान्तरादुन्मदसारसारवः ॥१२-४४

अत्र लीनेत्यादिविशेषणार्थहेतुकत्वादुपभातकीर्णं काव्यलिङ्गम् ।

- ७०-उत्सेधनिधूतमहीरुहाः ध्वजंजनीधरुद्धोद्धतमिन्धुरहसाम् ।
नागैरधिक्षिप्तमहागिन्ध्रमुहुर्वनं बभूवोपरितन्महीभृताम् ॥१२-५३
अत्र विशेषणवैभवात् हेतोरकृते श्लेषप्रतिभो थापितकान्यनिगम् ।
- ७१-पद्मं रत्नन्वीतवधमुखद्युतो गता न हर्मं धियमातपञ्जाम् ।
दूरेऽम्बवन्भाजवलस्य गच्छन् शैलोपमातीतगजस्य निम्नगाः ॥१२-६१
विशेषणपदार्थहेतुकत्वात् श्लेषमूलानिगयोक्त्यनुप्रासित काव्यलिगम् ।
- ७२-स्निग्धान्जनश्यामतनूभिर्नर्तनिरन्तरावा करिणा वदम्बकं ।
सेना सुधानानितसौधसपदा पुरा बहूना परभागमाप सा ॥१२-६२
अत्र विशेषणगत्या श्यामकरिवदम्बवनेरन्तरेभ्य हेतुवात्काव्यलिगम् ।
- ७३-प्रायामनद्धि करिणा घटागतंघ वृताट्टालरूपङ्क्तिन्चवल्कः ।
दूष्यंजितोदग्रगृहाणि सा चमूरतीत्य भूयानि पुराप्यवर्तत ॥१२-६५
श्लेषमूलानिगयोक्त्यापित पदार्थहेतुक काव्यलिगम् ।
- ७४-त्रिदन्तमहाकूनामुदणा विपाणविघट्टने-
रसपुत्ररसावृष्ट्याहा विपाणिभिरुन्मदं ।
सपदि नरित सा श्रोभतुं वृंहद्रघमण्डल-
स्फनितमनिनामुत्तर्षिता जगाम वन्धिनी ॥१२-७७
अत्र जयस्य विशेषणगत्या कूनादनादिहेतुवन्नात्काव्यलिगम् ।
- ७५-रभनप्रवृत्तक्रुत्तत्र दुन्दुभिष्यनिभिर्जनस्य वधिरीकृतश्रुते ।
ममनादि धवतृनिरनोष्टमन्पाप्रवृत्ताधेनोपमथ हन्मसजया ॥१२-३
अत्र वधिरोत्तरणस्य हस्तमजया वदनहेतुत्वात् काव्यलिगम् ।

- ८४-यस्यमोक्षुतुं क्षितिपतेरपेक्षया परितः प्रकल्पितनिवेतन वहि ।
उपरद्व्यमानमिव भूमृता वने पुटभेदन दनुनुतारिरंसत ॥११-२६
अथोपरोचनभारता प्रति हेनो पदार्थहेतुक काव्यलिङ्गम् ।
- ८५-अन्नसंभवेन मुद्रणः शरीरकं स्वगृहान्प्रति प्रतियगु वनेः शनैः ।
अनघुप्रमारिणविलोचनाञ्जनिद्रुतपीनमाधवरसोषनिभरै ॥१२-४८
अत्र माधवरसोषनिभरत्वमिति हेतुत्वात्कार्यहेतुक काव्यलिङ्गम् ।
- ८६-वह्निपि प्रियमयं तत्र द्रुवन्न वज्रत्पनृतवादितां जन ।
संभवन्ति यददोषदूषिते सार्वं । सर्वगुणसंपदस्त्वयि ॥१४-४
अत्रोत्तरवाक्यार्थेन पूर्ववाक्यार्थहेतुत्वात्काव्यलिङ्गम् ।
- ८७-शासनेऽपि गृहणि व्यश्नितं कृत्यवस्तुषु नियुङ्क्ष्व कामतः ।
त्वरत्रयोजनपनं धनंजयादन्य एष इति मा च मावगा ॥१४-१५
अत्र वाक्यार्थयोर्हेतुहेतुमदभावाद् वाक्यार्थहेतुक काव्यलिङ्गम् ।
- ८८-नाञ्जना निगदितुं विभक्तिभिर्व्यक्तिभिश्च निश्चिन्तानिरागमे ।
तत्र कर्मणि विपर्ययानमन् मन्त्रमूढकुमला प्रयोगिणः ॥१४-२३
अत्र नाञ्जनेति मन्त्रविपर्ययमनहेतुत्वात्पदार्थहेतुकं काव्यलिङ्गम् ।
- ८९-संग्रहाम दधतो. मरुपता इरभिन्नफलयो क्रिया प्रति ।
शब्दशासनदिदः समामयोविग्रह व्यवममु स्वरेण ते ॥१४-२४
अत्र विग्रहस्य व्यवनायहेतुत्वात् पदार्थहेतुक काव्यलिङ्गम् ।
- ९०-तत्र मन्त्रपठित हविः क्रतावन्नतो न वदुरेव केवलम् ।
वर्णसंपदमतिस्फुटां दधन्नाम चोज्ज्वलमभूद्धविभुंजः ॥१४-२६
अत्र मोज्ज्वलस्याशनत इति हेतुत्वात् पदार्थहेतुकं काव्यलिङ्गम् ।

- ६१-स्नानमुष्णमुचितं दधच्छिन्नी यददाह हविरद्भुतं न तत् ।
गन्वतोऽपि दूतहृद्यनभवाद्देहिनामदहदोघ्रमंहसाम् ॥१४-२७
अथोष्णस्नानघारस्य हविदहिहेतुत्वात्पदार्थहेतुकं काव्यलिङ्गम् ।
- ६२-निजिताश्विनमहार्णवीपधित्यन्दसाग्ममृतं ववलिगरे ।
नाकिन. कथमपि प्रतीक्षितुं दूयमानमनले विप्रेहिरे ॥१४-२८
अत्र विद्येपरापदार्थस्य दन्तगमहेतुत्वात्काव्यलिङ्गम् ।
- ६३-प्रागुराद्यु हवनोयमत्र यत्नेन दीर्घमनरत्वमध्यगुः ।
उद्धतानधिवमेधितौजसो दानदाश्च विबुधा विजिग्यिरे ॥१४-२९
एधितौजस्त्वस्य विद्येपरागत्या विजयहेतुत्वात् काव्यलिङ्गम् ।
- ६४-नापचारमगमन्वचिच्छ्रियाः सर्वमत्र सप्तपादि साधनम् ।
अत्यमेरत परस्पर धियः सन्निष्ठा नरपत्तेश्च संपदः ॥१४-३०
अत्र वाक्यार्थस्य साधनसम्पत्तिरिति वाक्यार्थहेतुकं काव्यलिङ्गम् ।
- ६५-किं नु चित्रमधिवेदि भूपतिर्दंशयन्दिजगत्पानपूयत् ।
राजतः पुपुविरे निरेनमः प्राप्य तेऽपि विमल प्रतिग्रहम् ॥१४-३१
विरोधवाक्यार्थहेतुकं काव्यलिङ्गयोरंगाग्निनावेन संकरः ।
- ६६-नत्प्रणोतमननामुपेयुषा द्रष्टुमाह्वनमथजन्मनाम् ।
प्रातिषेयमनिवारितानिधि. न्तुं माश्रमशुः स नाशमत् ॥१४-३२
अत्र अमनिषेधहेतुत्वात्काव्यलिङ्गमनुप्राप्तेन संनृज्यते ।
- ६७-रक्षितारमिति सत्र कर्मणि न्यन्य दुष्टदमनक्षमं हरिम् ।
अदातानि निरवतंपत्तदा दानमहोयजनानि भूपतिः ॥१४-३३
अत्र हरे रक्षाधिकारहेतुन्यासहेतुत्वाद् पदार्थहेतुकं काव्यलिङ्गम् ।

६८-आमज्जिति दुण्णिन पृथक्पृथक्पार्थं सत्कृतिमकृत्रिमा ममी ।

एक एव गुणवत्तमोऽथवा पूज्य इत्ययमपीप्यते विधिः ॥१४-५७

अत्र स्नातकादीनां पूज्यत्वे गुणो हेतुरिति काव्यलिङ्गम् ।

६९-मर्त्यमात्रमबदीवरद्भ्रवान्मेतमानमितदैत्यदानवम् ।

अ न एष जननानिवर्तिनो वेघस प्रतिजन कृतम्यतेः ॥१४-५९

न मर्त्यमात्रमिति प्रतिपत्तेर्वाक्येन हेतुक्येनात् काव्यलिङ्गम् ।

१००-पद्मभूरिति सृजञ्जगद्रजः सत्त्वमच्युत इति स्थिति नयन् ।

सहरन्हर इति श्रितस्तमस्त्रं घमेप भजति त्रिभिर्गुणैः ॥१४-६१

अत्र सत्त्वादिगुणयोगस्य त्रैविध्यहेतुत्वात् पदार्थहेतुकं काव्यलिङ्गम्

१०१-सर्ववेदिनमनादिमास्थितं देहिनामनुजिघृक्षया वपुः ।

वनैशकर्मफलभोगवर्जितं पुंविशेषममुमीश्वर विदुः ॥१४-६२

अत्र विशेषणगत्या पुंविशेषहेतुत्वात् काव्यलिङ्गम् ।

१०२-नम्रदायविगमादुपेयुपीरेप नाशमविनाशिविशहः ।

स्मर्तुंमप्रतिहतमृतिः श्रुतीर्दत्त इत्यभवदत्रिगोत्रजः ॥१४-७९

अत्र श्रुतिस्मृतिहेतुत्वोक्त्या पदार्थहेतुकं काव्यलिङ्गम् ।

१०३-निष्प्रहन्तुममरेज्ञविद्विषामथितः स्वयमय स्वयभुवा ।

मप्रति श्रयति सूनुतामद कश्यपस्य वसुदेवरूपिणः ॥१४-८२

अत्र वसुदेवपुत्रत्वप्राप्तिहेतुत्वात्पदार्थहेतुकं काव्यलिङ्गम् ।

१०४-घन्योऽसि यस्य हरिरेप समक्ष एव

दूरादपि ब्रह्मपु यज्वभिरिज्यते यः ।

दन्वार्जनत्रभवते सुवनेषु याव-

त्समारण्डलमवाप्नुहि साधुवादम् ॥१४-८३

अत्र वाक्यायहेतुत्वात्वाक्यहेतुक काव्यलिङ्गम् ।

१०५-क्षणमादित्यपङ्कितमौलसिखरकठिनाममण्डल ।

स्तम्भमुपार्हितविधृतिमनावधिवावधनिनसमस्तसमदम् ॥१५-९

अत्र स्तम्भाश्लेषहेतुत्वात्काव्यलिङ्गम् तच्च पदार्थहेतुकम् ।

१०६-इति च्छुद्धे भृशमनेन ननु महदवाप्य विप्रियम् ।

याति विद्वन्मिषि सवृत्तिमत्किमु र्यात्सर्गनिरवग्रह मन ॥१५-१७

अत्र वाक्यार्थ हेतुत्वात्वाक्यार्थहेतुक काव्यलिङ्गम् ।

१०७-यदपूपुञ्जस्त्वमिह पाथ मुरजितमपूजित सताम् ।

प्रेम विलसति महत्तदहो दयित जन खलु गुरोति नन्दते ॥१५-१४

अत्र प्रेमविलासिनस्योत्तरवाक्यार्थहेतुक काव्यलिङ्गम् ।

१०८-यदि वाचनीयतम एष किमपि भवता पृथासुता ।

गौरिरवनिपतिमिनिग्लैरवमाननायमिह किं निमन्त्रितं । १५-१८

अत्र पूर्ववाक्यायहेतुत्वात्काव्यलिङ्गमलङ्कार ।

१०९-अथवा न धर्मन्नुष्यसमयमदवात् धानिशाः ।

काममयमिह वृथापलितो हतयुद्धिरप्रशिहित नरित्कुनः । १५-१९

अत्र धर्मज्ञानाहेतुत्वादनैकपदार्थहेतुक काव्यलिङ्गम् ।

११०-अवतीभृता त्वमपहाय गणमतिजल ममुज्रतम् ।

नोवि नियतमिह यच्चपत्नी निरग्न मृष्ट भवमि निम्नगाम्नुत । १५-२१

अत्र चतुर्थपाद संस्य पूर्ववाक्यार्थहेतुत्वात् काव्यलिङ्गम् ।

१११-प्रतिपत्तुमङ्ग घटते च न तव नृपयोग्यमहंशम् ।

कृष्ण कलयन्तु कोऽहमिति स्फुटमापदा पदमनात्मवेदिता ॥१५-२२

अत्र निजस्वरूप चिन्त्यमिति हेतुमद्भावात् काव्यलिङ्गम् ।

११२-धमुरस्त्वया न्यवधि कोऽपि मधुरिति कथं प्रतीयते ।

दण्डदलितसरधः प्रयमे मधुसूदनस्त्वमिति मूढयन्मधु ॥१५-२३

अत्र मधुसूदनमज्ञायामिति वाक्यार्थहेतुक काव्यलिङ्गम् ।

११३-त्वमजबनुवन्नशुभकर्मनिरत परिपाकदाहरणम् ।

जैतुनकुशलमतिनरकं यशसेऽघिलोकमजय. सुतं भुवः ॥१५-३१

अत्र हरेर्नरकासुरविजयप्रकृतिहेतुत्वात् पदार्थहेतुकं काव्यलिङ्गम् ।

११४-यदि नाङ्गनेति मतिरस्य मृदुरजनि पूतता प्रति ।

स्तन्यमधूणमनस. पिवतः किञ्च घर्मतो भवति सा जनन्यपि ॥१५-३६

अत्र स्तनपानस्य विशेषणगत्या जननीत्वात् काव्यलिङ्गम् ।

११५-शकटव्युदामतरुभङ्गघरणि धरधारणादिकम् ।

कर्म यदयमकरोत्तरलः स्थिरचेतसा क इव तेन विस्मयः ॥१५-३७

अत्र विस्मयनिषेधहेतुत्वात् काव्यलिङ्गम् नृत्यनुप्रासेन समृज्यते ।

११६-अयमुग्रसेनतनयस्य नृपशुरपरः पशूनवन् ।

स्वामिवधमसुकर पुर्यै कुरुते स्म यत्परममेतदङ्गुतम् ॥१५-३८

अत्र कंसकृष्णयो. स्वामिभृत्यभावहेतुत्वात् काव्यलिङ्गम् ।

११७-न च तं तदेति शयमानमपि यदुनृपाः प्रभुक्रुचु ।

दीरिसमयनिगृहीतविय. प्रमुचित्तमेव हि जनोऽनुवर्तते ॥१५-४१

अत्र क्रोधाभावहेतुत्वात् काव्यलिङ्गमर्थान्तरन्यासेन संकीर्यते ।

११८-विहितानो मुहुरलङ्घयन्निजवचनदामसंभत ।

सत्यं कतिव इति तन्प्रथमं मनसा समाख्यदपराधनच्युतः ॥११-४२

अथ तात्कालिकारणपरिणामहेतुत्वात् काव्यलिङ्गम् ।

११९ अथ गौरवेण परिवादमपरिगणयस्तत्रात्मनः ।

प्राह मुररिपुत्रिरस्करणश्रुमिः सन दाचमिति ज्ञाह्वीवोनुत ॥११-४३

अथ क्षोभस्य विशेषणगत्या वचनहेतुत्वात् काव्यलिङ्गम् ।

१२०-प्रतिपदः कुतोऽपि नमुपेयं तरपतिगणं मनाथयन् ।

जामिहरणजनितानुगमः सनुदाधचार तिज एव रविमणः ॥११-४४

अथानुगमस्य विशेषणगत्या कोनोद्दीपनहेतुत्वात् काव्यलिङ्गम् ।

१२१-कुपितेषु राजसु तथ्यापि रथवरणुपातिपूजया ।

चित्तवदितकनहागमनो मुदनाहृदिः सुहृदिवाचिका दधी ॥११-४५

अथ चित्तवदितेति पदन्वार्थो हेतुगिति पदार्थहेतुत्वात् काव्यलिङ्गम् ।

१२२-विदूतोऽदहन्निघ्नेण सरसमपदं निद्विस्मता ।

हन्तुमनिलनृपतीश्वमुना दक्षणे दिगन्दिनि निजे दिवम्बले ॥११-४६

अथ दम्बमनस्य विशेषणगत्या स्वलनहेतुत्वात् काव्यलिङ्गम्

१२३-रमसाद्गुदस्युरथ सुदमनुचित्रनियोजनतापुकाः ।

सान्द्रमुहुटकिरणोच्छ्रितस्फटिकाजवः सदासि नेदितीशुतः ॥११-४७

अथ मुदामिलापुक्कस्य विशेषणगत्यास्मानहेतुत्वात् काव्यलिङ्गम् ।

१२४-वृहमागताय कृपया च कथमपि निजसर्गदक्षिणाः ।

क्षान्तिमहितमननो जननीस्वमुगन्मजाय कुपुतुर्न पाण्डवाः ॥११-४८

अथान्यागतत्वादिविशेषणानां सान्निध्यत्वात् काव्यलिङ्गम् ।

- १२५-विशिवान्तराप्यतिपपात मपदि जवने स वाजिभि ।
 द्रष्टुमलधुरभसापतिता वनिताश्चकार न सकामचेतसः ॥१५-३०
 विशिवान्तराप्यति वाक्यार्थहेतुक काव्यलिगमत्र ।
- १२६-रणमंदोदयविकामिवनकलकलाकुलीकृते ।
 शारिमशरुदक्षिरोपयितुं द्विरदे मदच्युनि जन कयचन ॥१५-७७
 अत्र मद्हेतुत्वात् शारिदुरारोपत्वहेतुत्वाच्च काव्यलिगद्वयम् ।
- १२७-परितश्च धीननुत्तमविलसदहिमागुमण्डलाः ।
 तेनुरतनुवपुष पृथिवी स्फुटलक्ष्यतेजस इमात्मजा थियः ॥१५-७८
 स्फुटलक्ष्यतेजस्कत्व प्रति धीतेत्यादिपदार्थहेतुक काव्यलिगम् ।
- १२८-दयिताय मासवमुदस्तमपतदवमादिनः करात् ।
 कास्यमुपहितरुजपतद्भ्रमरोधमारगुरु राजयोपित ॥१५-८१
 अत्रावसादभारगोरवयो. कास्यपात्रपातहेतुत्वात्काव्यलिगम् ।
- १२९-न मुमोच लोचनज्वानि दयितजयमङ्गलैः पिणो ।
 यातमवनिमयस्रभमुजाक्ष गलद्विवेद वनय विनासिनी ॥१५-८५
 अत्रावसादस्य विशेषणगत्या वलयपातहेतुत्वात्काव्यलिगम् ।
- १३०-समरान्मुखे नृपगणेषुपि तदनुमरणोद्यतं कधी ।
 दीनपरिजनकृताभुजलो न भट्टेजनः स्थिरमना विचकलमे ॥१५-९३
 अत्र मरणोद्योगस्य विशेषणगत्या नैव्यहेतुत्वात् काव्यलिगम् ।
- १३१-सम्प्रत्युपेया. कुराली पुनमुंघः सस्तेहमाणोरिति मतुं रीरिना ।
 सद्य प्रसह्य द्विस्तयेन नेत्रयो. प्रत्याचक्षे गलना भट्टस्त्रियाः ॥१५-९७
 अत्रावसादस्य नैत्रविशेषणद्वारा आशी. प्रत्याख्याने हेतौ काव्यलिगम् ।

- १३२- काचित्तीर्णा रजोभिदिवमनुविदधे भिन्नवक्त्रेन्दुलक्ष्मी-
रभो का काञ्चिदन्तदिश इव दधिरे दाहपुद्ग्राप्तमत्त्राः ।
भ्रेमुर्वत्या इवान्या प्रतिपदमपरा भूमिवत्कम्पमापु
प्रस्थाने पार्थिवानामशिवामिति पुरो भावि नार्यं. शशसु. ॥१५-१६
अत्र नागोणा रजादाहादिवाग्वायंहेतुकं काव्यलिङ्गम् ।
- १३३-त्वयि भक्तिमता न सत्कृत कुरुराजा गुरुरेव चेदिप. ।
प्रियमासमृगाधिपोज्जित किमवद्य करिकुम्भजो मणि. ॥१६-४५
अत्रोज्ज्वल प्रति प्रियमासपदस्यार्थो हेतुरिति पदार्थहेतुक काव्यलिङ्गम् ।
- १३४-अहित प्रधनात् माघवानहमाकारयितुं महीभृवा ।
न परेषु महीजसच्छनादपकुर्वन्ति मलिग्लुवा इव ॥१६-५२
छनादपकुर्वन्तीति वाक्यार्थहेतुकं काव्यलिङ्गम् ।
- १३५-परिपाति स केवञ्च शिघूनिति तन्नामनि मा स्म विश्वसी. ।
तरणानपि रक्षति क्षमो स शरण्य. शरण्यागतान्द्रिप. ॥१६-५४
अत्र यत् शरण्यः अत रक्षतीति पदार्थहेतुक काव्यलिङ्गम् ।
- १३६-विनिहत्य भवन्तमूर्जितश्रीर्युधि सद्य शिगुपालतां यथार्थम् ।
रुदता भवद्रङ्गनागणानां शरणान्त.करण करिष्यतेऽम्बो ॥१६-५५
अत्र शिगुपालनहेतुत्वादानेकपदार्थहेतुक काव्यलिङ्गम् ।
- १३७-प्रदुष्यत श्वसनसमोरणात्तितस्फुटोष्मभिस्तनुवमनान्तमास्तैः ।
युधाजित. कृतपरिनूरां धीजन पुनस्तरां वदनसरोजमग्निदत् ॥१७-६
यत्रोष्मविशेषणगत्या स्वेदहेतुत्वात्काव्यलिङ्गम् ।

- १३८-जटीकृतध्वरणपथे दिदोवमा चमूरवे विगति सुगात्रिकदरा ।
 अनयंकरजनि विदग्धकामिनीरतान्तरक्वाराणितयिलामकौशलं ॥१७-३
 अत्र थोत्रजाड्यस्य क्वणितानयंक्यहेतुत्वात् काव्यलिङ्गम् ।
- १३९-अरातिमिषुधि सद्दुब्धनो हतास्त्रिपृष्ठव श्रुतरणनूर्यनि स्वना ।
 अकुर्वंत प्रयत्नमनागमोचित चिरोग्मिन सुरगणिका प्रसाधनम् ॥१७-३
 अत्र स्वयंवरसातूर्यश्रवणयो. प्रसाधनहेतुत्वात् काव्यलिङ्गम् ।
- १४०-विपद्भिर्मिभुं समितरेतरं क्वचित्पुरगमेरुपरि निन्दन्निर्गमा ।
 चलाचलैरनुपदमाहताः सुरैर्विवभ्रमुश्चिरमप एव धृतय ॥१७-१३
 अत्र निर्गमरोधेन विशेषणगत्या परिहारात्काव्यलिङ्गम् ।
- १४१-निरीक्षितुं विमति समेत्य कौतुकात्पराक्रम ममग्मुक्ते महीभृताम् ।
 रजस्ततावनिमिषलोचनोत्पलव्यथाकृति श्रिदशगणो पचाय्यत । १७ ६२
 अत्र अनिमिषपदस्थायो हेतुरिति पदायंहेतुकाव्यलिङ्गम् ।
- १४२-समस्यगीकृतदिवरेण पूरिता महीभृता वलरजमा महागुहाः ।
 रहस्यगविचुरवङ्गरतायिना नन सदामुपकरणीयतां यधु ॥१७-६६
 अत्र रजःपूरणस्योपकारकहेतुत्वात्काव्यलिङ्गम् ।
- १४३-नदाभ्रमा परिगलितेन सप्तमा गजाञ्जन समितरजश्चयानघ ।
 तपयंबस्थितवनपागुमण्डलानलोकयत्तपटमण्डपानिव ॥१७-६८
 अत्रोपरिविततपटमण्डलत्वं प्रत्युपरोत्थाविषयस्थायो हेतुरिति काव्यलिङ्गम् ।
- १४४-रथ्याघोषैर्वृहर्णैर्वारणानामैवयं गच्छन्वाजिना ह्येषया च ।
 व्योमव्यापो संतत दुन्दुभीतानव्यक्तोऽभूदौगितेव प्रणाद ॥१८-३
 अत्रैवपागमनस्य विशेषणगत्याव्यक्तहेतुत्वात् काव्यलिङ्गम् ।

- १४५-शुद्धा. नङ्गं न क्वचित्प्राप्तवन्तो दूरान्मुक्ता दीघनां दर्शयन्तः ।
 घ्नन् तेन विद्विषामाविगन्तो युक्तं चक्रुः मायया वाजितयाः ॥१८-१३
 अत्र मायकानां युक्तवारित्वहेतुत्वात्पदार्थहेतुकं वाच्यत्वनिगम् ।
- १४६-वीप्रो साहसतापि कृत्वावदानं सङ्ग्रामाग्ने मातिसा लज्जितानान् ।
 घ्नतातानां शत्रुभिर्युक्तमुच्चं श्रामन्नाम ध्रावयन्ति स्म जग्ताः ॥१८-१६
 अत्र बन्दिश्वरणहेतुत्वान्काव्यत्तिगं तच्चानेकपदार्थहेतुत्वम् ।
- १४७-घ्राघावन्तं समुन्न धारितानामन्यैरन्ये तीक्ष्णवर्णैश्चकारात् ।
 वक्ष्योर्धरात्मरोरात्मर्नैव क्रोधेनाग्धाः प्राविसान्युष्कराणि ॥१८-१७
 अत्र क्रोधान्धविनेपणगत्या युष्कत्प्रवेगहेतुत्वान् वाच्यत्वनिगम् ।
- १४८-नीतिं भेदं धीनघागनिघातादम्भोदाग्ने मायवेगापरस्य ।
 मातृश्राजिन्तीक्ष्णमार्गस्य मार्गो दिव्यद्वोषं बद्धुटे सत्यते स्म ॥१८-२०
 अत्र मातृश्राजिपदस्मार्यो हेतुरिति पदार्थहेतुकं वाच्यत्वनिगम् ।
- १४९-शामूलान्तात्सयाकिनापतेन सूते बाही मण्डुकद्विष्टमुष्टे ।
 प्राप्यासहा वेदनामानमस्तर्षयादप्यन्नश्चर्मं नान्यस्य पारी ॥१८-२१
 अत्र मायप्रोत्पद्युष्टिर्नेपयोविशेषणगत्या हेतुत्वात्वाच्यत्वनिगम् ।
- १५०-मातङ्गानां दन्तमघट्टजन्ता हेमच्छेदच्छायकञ्चच्छिन्नाग्रः ।
 लम्बोऽप्यग्निश्चामरपुत्रनाम मान्त्रिष्टेः सुव्यङ्ग्येन स्मर्त्तव्यैः ॥१८-२४
 अत्र विशेषरोक्षवाच्यत्वनिगम् तच्च सामान्यमङ्गीर्यम् ।
- १५१-मायप्रोत्पद्युष्टिर्नेपयोविशेषणगत्या हेतुत्वात्वाच्यत्वनिगम् ।
 मातङ्गानां दन्तमघट्टजन्ता हेमच्छेदच्छायकञ्चच्छिन्नाग्रः ।
 लम्बोऽप्यग्निश्चामरपुत्रनाम मान्त्रिष्टेः सुव्यङ्ग्येन स्मर्त्तव्यैः ॥१८-२४
 अत्र विशेषरोक्षवाच्यत्वनिगम् तच्च सामान्यमङ्गीर्यम् ।

१५२-वाणशितारोहसूयसनानां प्रकान्तानामन्यमन्यप्रहीतुम् ।

मंरब्धानां भ्राम्यतामाजिभूपी वारी वारैः सस्मरे वारणानाम् ॥१८-५६

अत्र सून्यासनत्वादीना वागीस्मरणहेतुत्वात् काव्यलिगम् ।

१५३-कश्चिन्मूच्छमित्य गाडप्रहार मित्त. दीतैः दीकरंवारिणस्थ ।

उच्छ्वास प्रस्थिता त जिघृक्षुर्व्यथङ्गिता नाकनारी मुमुच्छं ॥१८-५८

अत्र नाकनारीमूच्छित्तुत्वात् काव्यलिगम् तच्चातिशयोक्तिसकीर्णम् ।

१५४-त्यक्तप्राणं मंयुगे हस्तिनीम्या वीक्ष्य प्रेम्णा तरक्षणादुद्धतानुः ।

प्राप्याक्षण्ड देवभूय सतीत्वादागिरलेप स्वेव कचित्तुरघी ॥१८-६१

अत्र सतीत्वस्य विशेषणगत्या देवभूयहेतुत्वात् काव्यलिगम् ।

१५५-भोजो महीजाः कृत्वाघन्तरक्षणादुत्तमोजसः ।

कुर्वन्नाजावमुख्यत्वमनयन्नाम मृरुयताम् ॥१९-१६

अत्रोत्तमोजसः प्रति अघ कृत्वेति पदाद्यहेतुकं काव्यलिगम् ।

१५६-मोदुं तस्य द्विपो नालमपयोधरवा रणम् ।

उणुं नाव यज्ञश्च क्षामपयोवरवारणम् । १९-२१

उत्तरवाक्त्रस्य पूर्ववाक्येन हेतुत्वात् वाक्याद्यहेतुकं काव्यलिगम् ।

१५७-दिवमिच्छद्युधा गन्तुं कोमलामलमपदम् ।

दधौ दधानोऽसिलता कोऽमलामलस पदम् ॥१९-३१

अत्र स्वर्गच्छया नि शकप्रस्थानहेत्वात् वाक्याद्यहेतुकाव्यलिगम् ।

१५८-प्रमग्नवृत्ताः प्रसभादाकृष्टा यौवनोद्धतः ।

चक्रन्दुश्चकंमुष्टिग्राह्यमव्या धनुलंताः ॥१९-३५

अत्राकर्षणस्य क्रन्दनहेतुत्वात्काव्यलिगम् ।

१५८-न तस्यो भर्तुः प्राप्तमानसंप्रतिपत्तिषु ।

रसंकमगेषु भयं मानस प्रति पत्तिषु ॥१६-३८

अत्र मानसं प्रतिपत्त्योभयाऽनवस्थानहेतुत्वात् पदार्थहेतुकं काव्यलिङ्गम् ।

१६०-द्विषद्विषसनच्छेदतिरस्तोर्युगोऽपरः ।

मित्तश्चासं रभयया बभूवास्याविग्रह ॥१६-५३

अत्रास्याविग्रहभावहेतुत्वात्काव्यनिगमुपमास्नेपान्यांसंकीर्णते ।

१६१-यावन्न सत्त्वैर्भंतुः स्नेहन्यानुष्यमिच्छन्मि ।

अनर्पादितरंस्तावत्तन्यजे युधि जीवितम् ॥१६-५७

अत्कारादिविशेषणोर्यकाव्यलिङ्गम् ।

१६२-अयनोमिदुरालोके कोपघाम रणादृते ।

अयनोमिदुरा लोके कोपघा मरणादृते ॥१६-५८

अत्रायनोमिन्वादीनां जीवत्यागहेतुत्वात् काव्यलिङ्गं यमकेन संकीर्णते ।

१६३-अमृज्जनोऽथशक्तिमानवमज्जवसादनम् ।

रक्षःपिशाच मुमुदे नवमज्जवसादनम् ॥१६-७२

अत्र मोदस्य वमनत्राकपार्थहेतुत्वाद् वाक्यार्थहेतुकं काव्यलिङ्गम् ।

१६४-वन्धो विपत्रे जैकेन नरेस्नेह तदन्तिके ।

अनोवि सन्धे घण्टामिनं रेणु हतदन्तिके ॥१६-८०

अत्र घण्टानामररानहेतुत्वात् पदार्थहेतुकं काव्यनिगम् ।

१६५-न केवलं जनस्तस्य लघुसंधायिनो धनुः ।

मण्डलीकृतमेवान्तादवलभैश्च द्विपामपि ॥१६-८७

अत्र मण्डलीकृतत्वं प्रति हेतुप्रतीयमानात् पदार्थहेतुकं काव्यलिङ्गम् ।

१६६-अक्षितारामु विव्याध द्विपतः स तनुनिणः ।

दानेषु स्थूलतस्यत्व न हि तस्य शरासने ॥१६-६६

अत्राक्षितारादेवित्वमिति वाक्यार्थहेतुक काव्यलिङ्गम् ।

१६७-मुक्तानेकशरं प्राणानहरद्भूयसा द्वियाम् ।

तदीयं घनुरन्यस्य न हि नेहे सजीवताम् ॥१६-१०१

पूर्ववाक्येन वाक्यार्थहेतुकं काव्यलिङ्गमत्र हेतुकथनाद् ।

१६८-मुखमुल्लसितप्रिरेक्षमुच्चैर्भिदुरभ्र युगभीषणं दधानः ।

समिताविति विक्रमानमृष्यन्तमीराह्वत चेदिराध्मुरारिम् ॥२०-१

अत्रामर्षस्य विशेषणगत्याह्वानहेतुत्वात्काव्यलिङ्गम् ।

१६९-जनितागनिशब्दशङ्कुमुच्चैर्घनुरास्फालितमध्वनन्पेण ।

चपलानिलचोद्यमानक्ल्पक्षयकालाग्निशिखानिमस्फुरज्ज्वम् ॥२०-७

अत्रास्फालितमध्वनदिति पदार्थहेतुककाव्यलिङ्गस्य भेदः ।

१७०-विहिताद्भुतलोकमृष्टिमाये जयमिच्छन्किल मायया मुरारौ ।

सुवनक्षयकालयोगनिद्रे नृपतिः स्त्रापनमस्य माजहार ॥२०-३२

अत्र हरिविशेषणैस्तस्य दुर्जयत्वसिद्धेरिति हेतुकथनात् काव्यलिङ्गम् ।

१७१-गुरवोऽपि निपद्यं घञ्जिदद्घनुंषिं हमापतयो न वाच्यमेतत् ।

क्षयितापदि जाग्रतोऽपि नित्यं ननु तत्रैव हि तेषामवन्निपण्याः ॥२०-३४

अत्र घनुराश्रयवाक्यार्थस्य हेतुत्वाद्वाक्यार्थहेतुकं काव्यलिङ्गम् ।

१७२-उचितस्वपनोऽपि नीरराशौ स्वबलाभ्भोनिधिमध्यगस्तदानीम् ।

सुवनत्रयकार्यजागस्कः स परं तत्र परः पुमानजागः ॥२०-३६

अत्र तास्विकजागरणहेतुकत्वाद्विरोधाभाससंकीर्णं काव्यलिङ्गम् ।

१७३-अथ सूर्यरचीव तस्य दृष्टानुदभूत्वोत्तुमदर्पण गतायाम् ।

पदु घाम ततो न चादनुत त द्विमुखिन्दकं विलोचन. विलासी ॥२०-३७

अ- वाक्यार्थहेतुक काव्यलिङ्गमलकारः ।

१७४-प्रकृति प्रतिपादुर्द्वेषपादैस्कल्पे मानुमत पुन प्रसक्तुंम् ।

तममोर्जमनवादपास्य मूर्च्छामुपजीवत्सहस्रं च जीवलोक ॥२०-३६

अथोज्जीवनस्याकंकरप्रसारहेतुत्वात् पदार्थहेतुक काव्यलिङ्गम् ।

१७५-गुस्तापविशुष्यदम्बुमुत्रा क्षणमालग्नकृशानुताम्रनासः ।

स्वमसादतया मयीभवन्त पुनरावारमवापुरम्बुवाहा ॥२०-६३

अथ मुञ्चत्व प्रति विशुष्यदम्बुपदस्वार्यो हेतुरिति काव्यलिङ्गम् ।

अनुमानम्

१-अनुवनममिनश्रुद नवीमि सह पदवीमपन पुम्नेगताया ।

उरसि सरमरागपादनेन्वाप्रतिमतयानुययावसंशयान् ॥७-२२

पादग्यासचिह्नसदृशत्वादित्यनुमानादनुमानमलकारः ।

२-द्वयक्तं बलीयान्ध्रि हेतुरागमादपूर्वत्सा जलधि न जाह्लवी ।

गान्धीधनिभंन्मितशमुक धरामवर्णमणः कथमन्ययास्य तत् ॥१२-६६

विच्छित्तिवशाच्चानुमानमलकारः ।

यथासंख्यम्

- १-विधृते दिवा सययमा च पुर. परिपूरुंमण्डलविकागभृति ।
हिमघाम्नि दपंणतने च मुहु- स्वमुन्वधिय मृगदृशो ददनु ॥६-५३
अथ चन्द्रदपंणयोर्धुंमवयमोश्च ययामख्यमन्वयाद्यथामस्थालकार ।
- २-अप्रमत्तमपराद्धरि पश्यी कोपदीप्तमुररीकृतधेयंम् ।
क्षालितं नु गमित नु वधूना द्वाविन नु हृदय मधुवारं ॥१०-१४
अत्राप्रसन्नत्वाद्युद्देहिनां क्षालितत्वाद्यनुद्देशिभिर्ययामस्थालकार. ।
- ३-शीबतामुपगतास्वनुधेन तामु गोपपरितोषवतीषु ।
अश्रहीन्नु सशर धनुरज्ज्जामाम नूज्ज्जितनिषङ्गमनङ्ग. ॥१०-३४
गोपपरितापयोर्धनुर्ग्रह्णाम्या ययामस्थेनान्वयाद्यथासंख्यालंकारः ।
- ४-अमनोहरमता यती जनस्य क्षणमालोकपथात्तम. मदा धा ।
रुधे पिहिताहिमद्युतिर्द्यौर्विशिखरन्तग्निता च्युता धरित्री ॥२०-१५
जनस्य नम सदां ययामस्थान्वयाद्यथामस्थालकार ।

पर्यायः

- १-प्रथममलधुमोक्तिकाभमालोच्छ्रमजलमुज्ज्वलगण्डमण्डलेषु ।
कठिनकुचतटाग्रपाति पञ्चादय सतराकरता जगाम तासाम् ॥७-६६
एकस्य अमजलस्य क्रमेणानेकाश्रयसम्बन्धनिबन्धनात् पर्यायानंकारः ।

१-राहुस्त्रीस्तनयोरकारि सहसा येनादलयालिङ्गन-

व्यापारैकविनोददुर्ललितयो. कार्कश्यलक्ष्मीवृथा ।

तेनाक्रोरात एव तस्य मुरजितत्काललोलानल-

ज्वालापल्लवितेन मूर्धविकल चक्रेण चक्रे वपुः ॥२०-७८

चक्रवर्णनेऽप्रस्तुताद्राहुस्त्रीकुचकार्कश्यवर्णनात्पर्यायमलंकारः ।

परिवृत्तिः

१-समुत्क्षिपन् यः पृथिवीभृता वरं वरप्रदानस्य चकार झूलिनः ।

१) प्रसत्तुपायाद्रिभुताससम्भ्रमस्त्वयद्ग्रहाश्लेषसुखेन निष्क्रयम् ॥१-५०

अत्र शैलचलनेन सुखवरदानयोर्विनिमयाद्विषमपरिवृत्तिरलंकारः ।

२-यां चन्द्रकर्मदजलस्य महानदीना

नेत्रधियं विक्रमतो विदधुर्गजेन्द्राः ।

ता प्रत्यवापुरविलम्बितमुत्तरन्तो

धीताङ्गलग्नतवनोलपयोजपत्रं ॥५-४०

अत्र गजाना नदीनाश्च समेतीक्या समपरिवृत्तिलकारः ।

३-रोदोरुद्रं व्यदनुवानानि लोलैरङ्गस्याज्जतर्मापितः स्यावराणि ।

केचिद्गुर्वामिरय संपत्तिपद्यां क्रोशन्ति स्म प्राणमूर्त्ययं शासि ॥१८-१५

अत्र न्यूनै. प्राणैस्तौजधिकपश. परिवर्तान्यूनपरिवृत्तिरलंकारः ।

परिसंख्याः

१-यद्वानुदेवेनादीनमनादीनवमोरितम् ।

वचसस्तस्य सवाद क्रिया केवलमुत्तरम् ॥२-२२

अत्र सपदि क्रियैवोत्तरमिति आर्षोपरिसंख्यालंकारः ।

२-प्रीतिरम्य ददतोऽभवत्तया येन तन्प्रियविकीर्यं वो नृपाः ।

स्पर्शितैरधिकमागमन्मुद नाधिवेश्म निहितैस्नायनैः ॥१४-४१

दानसंग्रहयो. प्रकृतयोः प्रीते सग्रहपरिहारेण शुद्धपरिसंख्यालंकारः ।

३-दर्शनानुपदमेष कामनः स्वं वनीपकजनेऽधिगच्छति ।

प्रार्थनार्थंरहित तदाभवद्दीयतामिति वचोऽतिसर्जने ॥१४-४२

प्रतिसर्जनार्थं कथनादेकस्यानेकत्वप्रसङ्गात् शुद्धा परिसंख्या ।

४-आत्मनैव गुणदोषकोविदः किं न वेत्सि करणोवस्तुषु ।

यत्तयापि न गुरुश्च पृच्छसि त्वं क्रमोऽप्यमिति तत्र कारणम् ॥१४-४४

अत्र कर्तव्यार्थप्रश्नस्याज्ञानहेतुकत्वमिति प्रश्नपूर्विका परिसंख्या ।

५-अत्र चंप सकलेऽपि भाति मा प्रत्ययेयमुणवग्वुरहंति ।

मूमिदेवनरदेवसङ्गमे पूर्वदेवरिपुरहंणां हरिः ॥१४-४८

अन्वयेषु पूजायां हरिर्भातीति व्यपोह्यमानात् शाब्दी परिसंख्या ।

अर्थापत्तिः

१-अनन्यगुर्व्यास्तव केन केवलं पुगणमूर्तेर्महिमाऽवगम्यते ।

मनुष्यजन्माऽपि सुरासुरान्गुणंभवान्भवच्छेदकरं. करोत्यथः ॥१-२५

अत्राप्रकरणाकार्यात् इति प्रवृत्तेरर्थस्यापतनादर्थापत्तिः ।

२-लघूकरिष्यन्नतिभारभङ्गुराममू किं त्वं त्रिदिवादवनरः ।

उद्गडलोकत्रितयेन साम्प्रतं गुरुघरित्री क्रियनेतरा त्वया ॥१-३६

अत्र दृश पदं कथं स्यारितितेत्यर्थान्तरापतनादर्थापत्तिरलङ्कारः ।

३-उपप्लुत पातुमदो मदोद्धतंस्त्रमेव दिश्वम्भर । दिश्वनीशिपे ।

ऋते रवे क्षालयितुं क्षमेन क क्षयातमस्काण्डमलोमस नभ ॥१-३८

अत्र क्षमेत् क इति नेत्यर्थान्तरापतनादर्थापत्तिः ।

४-मनागनभ्यावृत्त्या वा काम क्षाम्यन्तु य क्षमी ।

क्रियासमिहारेण विराध्यन् क्षमेत क. । २-४३

अत्र क्षमेत क इति नेत्यर्थान्तरापतनादर्थापत्तिः ।

५-आच्छादिनायतदिगम्बरमुच्चकैर्गा-

माब्रम्य मस्थितमुदप्रविशालगृहम् ।

मूर्ध्निस्खलत्तुहिनदीधितिकोटिभेन-

मुञ्जीदय को मुवि न विस्मयते नगेशम् ॥४-१६

भवतोऽपि विस्मितत्वं सम्भवतीति अप्रवृत्तार्थस्यापतनादर्थापत्तिः ।

६-पदैतदस्यानुतट विभानि वन ततानेकतमालतालम् ।

न पुष्पितांन स्थगितावरेश्मावनन्तताने वतमा लताञ्जम् ॥४-३८

अत्र सर्वापि लता पुष्पितेति अर्थापतनादर्थापत्तिः ।

७-या विभक्ति कलवल्लकीगुणस्त्रानमानमतिहालिमाऽलया ।

नात्र कान्तमुपगोतया तया स्वानमानमति काऽलिमालया ॥४-५७

अत्र सर्वापि नमतीति अर्थस्यापतनादर्थापत्तिः ।

८-निष्कृतवीतमपि बालकमृत्ललम्भ

यन्ता क्रमेण परिमान्त्वनतर्जनाभिः ।

शिक्षावशेन गनकैवंशमानिनाय

शास्त्रं हि निश्चितधिया इव न सिद्धिमेति ॥५-४७

अत्र प्राकरणिकार्यादप्राकरणिकस्यार्थस्यापतनादर्थापत्तिः ।

९-कुसुमकामुं ककामुं कसहिनद्रुतशिलीमुत्तखण्डितविग्रहाः ।

मरणमप्यपरा प्रतिपेदिरे किमु मुहुर्मुं मुहुर्गनभनृ काः ॥६-१६

अप्रकृतार्थादप्रकृताभरणमित्यर्थस्यापतनादर्थापत्तिः ।

१०-विगतारागगुणोऽपि जनो न कश्चलति वाति पयोदनभस्वनि ।

अभिहितेऽलिभिरेवमिवोच्चकैरननृते ननृते नवपल्लवं ॥६-३६

न कश्चलतीति प्रस्तुतस्यार्थादप्रस्तुतस्य नेत्यर्थस्यापतनादर्थापत्तिः ।

११-शिशिरमासमपास्य गुणोऽस्य न क इव शीतहरस्य कुचोष्णस्य ।

इति धियास्तस्य परिरेभिरे घनमतो नमतोऽनुमतान् प्रिया ॥६-६५

अत्र को गुण अपि तु कोऽपि नेत्यर्थान्तरापतनादर्थापत्तिः ।

१२-मुहुर्नृति वनविभ्रमाभिपङ्गादतमि तदा नितरा नितम्बिनीभिः ।

मृदुनर्तनवोऽलसा प्रकृत्या चिन्मपि ता किमुत प्रयासभाजः ॥७-६८

अत्राप्रकृतनैसर्गिकालस्य कथनेनागन्तुकस्य वरणादार्थापत्तिः ।

१३-प्रास्माकी युवतिदृशामसो तनोति

चटायैव श्रियमनपायिनीं किमेभिः ।

मत्वं स्वगुणपिधानसाम्यसूर्य

पानीदैरिति विदधात्रिरेऽञ्जनानि ॥८-५०

श्रियमनपायिनीं किमेभिरित्यप्रस्तुतार्थापतनादर्यापत्तिः ।

१४-दयिताय मानपरयाऽपत्या त्वरित ययावगदितापि सखी ।

किमु चोदिताः प्रियहितार्थं कृत कृतिनो भवन्ति सुहृद सुहृदाम् ॥९-५७

अत्र किमुमन्वेनाप्राकरणकार्यस्यापतनादर्यापत्तिः ।

१५-दत्तमिष्टनमया मधु पत्युर्वाटमाप पिवतो रसवत्ताम् ।

यन्मुत्राणमुकुटानुभिरामोच्चेतनाविरहितैरपि पीतम् ॥१०-६

यदचेतनानामपिपेयमित्यर्थस्यापतनादर्यापत्तिः ।

१६-तदुनापि चैद्यवचनेन विवृतिमगमन्न माधवः ।

मत्थनियनवचनम वचमा युजन जनाञ्चलयिनु क ईशते ॥१५-४०

वं ईशते इत्यप्राकरणकार्यादप्राकरणकार्यस्यापतनादर्यापत्तिः ।

१७-निह्नोन्मददृष्टकुञ्जराद्घतो भूरि यशः क्रमाजितम् ।

न विभेति रणे हरेरपि क्षिणिवः का गरुणाऽस्य वृष्टिसुषु ॥१६-५६

न विभेतीति कथनाद् प्रवृत्तस्यार्थस्यापतनादर्यापत्तिः ।

समुच्चयः

१-मुदमन्दमुक्तामपां मयूराः सहसापन्त नदी पपाट नाभे ।

अलिना रमतानिनी शिलीन्ध्रे मह स यन्तनदीपपाटलाभे ॥६-७२

मयूरमोदप्राप्त्याद्यनेककर्तृ काक्रियायोगपद्याद्भिन्नाधिकरणक्रिया-
समुच्चयरूपः समुच्चयालङ्कारः ।

२-प्रागुरागु हवनीयमत्र यत्तेन दीर्घममरत्वमध्यगु ।

उट्टनानधिक्रमेधितोजसो दानवाश्च विबुधा विजिगियरे ॥१४-३१

चामरत्वामुरविजयक्रियासमुच्चय इति गुणक्रियायोगपद्यात् समुच्चय ।

३-हरिमप्यममत तृणाय कुरुतिमजीगणन् वा ।

मानतुलितमुवनवितपाः सरितः मुतादविभयुनं भूभृतः ॥१७-६१

राजसु हयवमानाद्यनेकक्रियायोगपद्यात् समुच्चयः ।

४-ग्नानिच्छेदी धुप्रबघायो पीत्वा रक्तारिष्टं शोषिताजीणशेषम् ।

स्वादुंकार कानसञ्जोदंग क्रोष्टा हिम्ब व्यध्वणद्व्यस्वनच्च ॥१८-७७

व्यस्वनदवादयच्चेत्यनेकक्रियायोगपद्यात् समुच्चयः ।

समाधिः

१-विगतसस्यजिघत्समघट्टयत्कलमगोपवर्धनं मृगव्रजम् ।

श्रुतदीरितकोमलगौतकध्वनिमिपेर्जनिमिपेक्षणमग्रतः ॥६-४६

दण्डसाध्ये मृगनिवारणे कारुतालोयन्यायेन मुखार्थस्य गानस्य
कारणत्वकथनान् समाधिरसकारः ।

२-प्रागनानगणितप्रतिपातान् वल्लभातभिमिसारयिषूणाम् ।

प्राप चेतसि सविप्रतिसारे मुद्ग्वामवसर सरकेण ॥१० २०

अभिसारस्य पश्चात्तावन्त्यस्य मदयोगात्नौर्ध्वोक्ते समाध्यतकारः ।



प्रत्यनीकम्

१ मम स्वकीनिमहरद्भुवि यस्तदनु प्रनक्तहृदयेयमिति ।

त्वयि मत्नरादिव निरस्तदय सुतरा क्षिराणि ननु सा मदन ॥६-६३

अत्र नाशाप्रतिपक्षभूतनापकपाडासुमधस्य मदनस्य तदीयनायिका-
पीडनोक्त्या प्रत्यनीकानकारः ।

२-यस्य किंचिदववर्तमक्षमः काथनिग्रहगृहीतविग्रहः ।

वानववक्त्रमहगाहृति हृत्तौ राहृरिन्दुमनुतापि वाषणे ॥१४-७८

अत्र नाशाप्रतिपक्षहरिनिग्रहात्तावत्या राहोस्वदीयेन्दुनिग्रहोऽप्या
प्रत्यनीकानकारः ।



प्रतीपम्

१-प्रतनुन्नमिताऽखिरद्युत शरद प्राप्य विवण्डितामुधा ।

दधनर्जरिभिरस्य तुन्नता यदि नामारहतः पयोभूत ॥१६ ६१

अत्र पयोभूतामुपनामानामुपमेयभावोक्ते प्रतिपादकारः ।

मीलितम्

१-धरमयन् भवनादचिरद्युतेः किल भयादवयातुमनिच्छव ।

यदुनरेन्द्रगण तरुणीगणास्तमथ मन्मथमन्यरभापिण ॥६-४०

अत्राचिरद्युतेभवेन रागनिगूहनात्सहजलक्ष्ममीलनालकारः ।

२-पानघोतनवयावकराग मुभ्रुवो मिभूतचुम्बनदक्षाः ।

प्रेयसामघररागरसेन स्वं किलाघरमुपालि ररञ्ज ॥१०-२६

अत्रागन्तुना रञ्जनेन सहजचुम्बननिगूहनादागन्तुकलक्ष्ममीलनालकारः ।

३-मन्द्रैर्गंजाना रयमण्डलस्वनंनिगुह्नुवे तादृशमेव घृ हितम् ।

तारैर्वंभूवे परभागलानतः परिस्फुटंस्तेषु तुरगहेपिताः ॥१२-१५

अत्र मन्द्रैरयमण्डलस्वनंस्तादृशगजवृ हितगोपनादागन्तुकलक्ष्ममी-
लितालकारः ।

सामान्यम्

१-सावर्ण्यंभाजा प्रतिभागतानां लक्ष्यैः स्मरापाण्डुतयाङ्गनानाम् ।

यस्या कपोलैः कलघोतघानस्तम्भेषु भेजे मसिदपंणश्री ॥३-४७

अत्र कलघोतघानस्तम्भेषु कपोलैः मसिदपंणश्रीर्भजे इति प्रकृता-
प्रकृतयोर्मेलनात्सामान्यम् ।

२-निघंति सति हरिचन्दने जलीघं-

रापाण्डोर्गंतपरभागयाङ्गनायाः ।

अह्लाया स्तनकलशद्वयादुपेये

विच्छेदः सहृदयमेव हारयष्ट्या ॥८-५१

अत्राङ्गनायाः स्तनकलशद्वयाद् सामान्यमालकारः सावर्ष्यात् ।

३-प्रकटतरमिम मा द्राक्षुरन्या रमप्यः

स्फुटमिति त्रविशङ्कं कान्तया तुल्यवर्णः ।

चरणतलसरोजाकान्तिसङ्गन्तयासी

वपुषि नखविलेखो लाक्षया रक्षितस्ते ॥११-३२

अत्र नखविलेखस्य लाक्षासावर्ष्यात्तदेकतापत्तः सामान्यालंकारः ।

४-विशदाग्मकूटघटिताः क्षपाकृत क्षणदानु यत्र च रचैवतां गताः ।

गृहपङ्क्तयश्चिरमतीपिरे जनेस्तमसीव हस्तपरिमर्शसूचिताः ॥१३-५३

अत्र प्रकृताना गुणसाम्यादप्रस्तुतचन्द्रिकवाक्या सामान्यालंकारः ।

५-मातङ्गाना दन्तसघट्टजग्मा हेमच्छेदच्छायचञ्चच्छिमाप्र . ।

लग्नोऽप्यग्निश्चामरेषु प्रकाम माञ्जिष्ठेषु व्यज्यते न स्म नैर्न्यैः ॥१८-३४

चामरेषु लग्नोऽप्यग्निर्न व्यज्यते इति प्रकृतप्रकृतमेलनात्सामान्यम् ।

तद्गुणः

१-अजन्तमास्फालितवन्तधीगुणक्षतोज्ज्वलद्गुण्टनखांशुनिध्रया ।

पुरः प्रवानैरिव पूरिताधंदा विनान्तमच्छस्फटिकाक्षमालया ॥१-६

अत्र स्वगुणात्सामान्यागुणस्वीकारलक्षणस्तद्गुणानलंकारः ।

२-ककुचिकन्यावद्वान्तवामिलव्याधिवासया ।

मुखामोदं मदिरया कृतानुव्याघमुद्धमन् ॥२-२०

अत्र मुखेन स्वगन्धतिरोधानेन मदिरया भ्रत्युत्कृष्टगुणात्तद्गुणालंकारः ।

३-जगाद वदनच्छन्नपक्षपर्यन्तपातिनः ।

नयन्मधुलिहः स्वैत्यमुदग्रदशनागुभिः ॥२-२१

अत्र मधुलिङ्भिः स्वरूपं त्यक्त्वा शुभ्ररूपग्रहणात्तद्गुणालंकारः ।

४-विभिन्नवर्णा गरुडाग्रजेन सूर्यस्य रथ्याः परितः स्फुरन्त्या ।

रत्नैः पुनर्यत्र रुचा रुचं स्वामानिन्यिरे वशकरोरनीलैः ॥४-१४

अत्र रथ्यानां स्वगुणत्यागेन गरुडाग्रजगुणग्रहणात्तद्गुणालंकारः ।

५-भातु नाम सुहृशां दशनाङ्कः पाटलो घवलमण्डलेषु ।

दन्तवाससि समानगुणश्रोः संमुखोऽपि परमागमवाप ॥१०-८६

दशनाङ्कः दन्तवाससि गुणोत्कयंकात्तद्गुणालंकारः ।

६-कनकाङ्गदद्युतिभिः रस्य गमितमरुचत्प्रिगङ्गताम् ।

क्रोधमयशिश्विशिखापटलैः परितः परीतमिव वाहूमण्डलम् ॥१५-७

कनकस्यांगदयोः द्युतिभिः वाहूमण्डलस्य पिङ्गवर्णस्वीकारात्तद्गुणः ।

७-शितितारकानुमितता अनयनमरणीकृत क्रुधा ।

बाणवदनमुददीपि भिये जगतः सकीलमिव सूर्यमण्डलम् ॥१५-४८

अत्र नयनयोः स्वधावल्यत्यागेनारुण्यस्वीकारात् तद्गुणः ।

८-अवज्ञया यदहसदुच्चकैर्वलः समुल्लसद्दशनमपूतमण्डलः ।

रुपाहणीकृतमपि तेन तत्क्षणां निज वपुः पुनरनयन्निजां रुचिम् ॥१७-४

अत्र वपुषः स्वधावल्यत्यागेन दन्तधावल्यस्वीकारात्तद्गुणालंकारः ।

अतद्गुणः

१-उद्धतंनिभृतमेकमनेकंश्चेद्द्वयमृगदशामशिरामैः ।

श्रूयते स्म मणित वनकाञ्चीनूपुरध्वनिभिरक्षतमेव ॥१०-७२

मणितस्य तिरोघायकशब्दान्तरसद्भावेऽपि ताद्रूप्याऽनापत्तेरतद्-
गुणोऽलकारः ।

उत्तरम्

१-गत तिरश्चीनमनूत्सारधे प्रसिद्धमूर्ध्वज्वलन हविर्भुंजः ।

पतत्यघोधाम विसारि सर्वतः किमेतदित्याकृत्यभीक्षित जर्जः ॥१-२

अथ तीरश्चीनमित्यादि उत्तरवचनाद् पूर्ववच्चनोन्नयनमुत्तरम् ।

सूक्ष्मम्

१-पिदधानमन्त्रगुणगम्य दृशी घृवते जनाय वद कांश्यमिति ।

अभिधातुमव्यवससौ न गिरा पुनकं प्रिय नववघूर्न्यंगदत् ॥६-७६

अत्र प्रियज्ञानन्यार्यस्य सज्जया अमलज्ञितस्य पुनकः प्रकाशनात्
इगितार्थसूक्ष्मालकारः ।

२-अपयाति सरोपया निरस्ते वृत्तव कामिति चुसुवे मृगाक्षया ।

कलयन्तपि सज्यघोष्वतस्थेऽगकुनेन स्वलितः क्विनेतरोऽपि ॥६-८३

अथ कारणाभावरूपोऽद्भुतेन धुते वृत्तकत्वस्य सलक्षणदिगितार्थ-
सूक्ष्मनामालकारः ।

वक्रोक्तिः

१-अमुरस्त्वया न्यवधि कोऽपि मधुरिति कथं प्रतीयते ।

दण्डदलित्तमरघः प्रथमे मधुमूदनस्त्वमिति सूदयन्मधु ॥१५ २३

अत्र मधुनामकदंश्यमर्दनार्थे प्रसिद्धस्य मधुमूदनशब्दस्य पुष्परसह-
रणार्थे योजनात् श्लेषवक्रोक्तिरलकारः ।

स्वभावोक्तिः

१-यां यां प्रिय प्रैक्षत कातराक्षी सा सा ह्रिया तत्रमुचो बभूव ।

नि शङ्कमन्या सममाहितेष्वस्तत्रान्तरे जप्नुन्मु कटाक्षं ॥२-१६

विशेषचातुर्यबोध्द्यत्वेन स्वाभाविकरूपवर्णनात् स्वभावोक्तिः ।

२-श्लेष्यद्विनिरन्योन्यमुखाग्रसङ्गम्ललस्वलीन हरिभिर्विलोभः ।

परम्परोत्तीडितजानुमागा दुःखेन निश्चक्रपुरश्चवारा ॥३-६६

केवलसहृदयजनसवेद्यायंयोः जातिगतस्वभावोक्तिः ।

३-शनैरनीयन्त रथात्पतन्तो रथाः क्षिति हस्तिनम्बादभेदैः ।

मयन्तसूताज्यतरदिममुन्नग्रीवाप्रमंस्रतपुगेस्तुरंगैः ॥३-६८

वस्तुनोऽसाधारणधर्मवर्णनात् क्रियागतस्वभावोक्तिः ।

४-उत्तालतालीवनमश्रुत्समीरसोमन्तितकेतकीकाः ।

प्रासेदिरे लावणसंघवीना चमूचरैः कच्छमुवां प्रवेशाः ॥३-८०

वर्णविषयकजातिगतस्वभावोक्तिः ।

५-आरक्षमग्नमवमत्य सृष्टिं क्षिताप्र-

मेक पलायत जवेन कृत्तार्तनादः ।

अन्य. पुनमुं हृरुदप्लवतास्तभार-

मन्योन्यतः पथि वताविनितामिभोष्ट्री ॥५-५

विशेषचातुर्यंबोध्यत्वेन जातिगतस्वभावोक्तिः ।

६-अग्ने गतेन वसति परिगृह्य रम्या-

मापात्यसंनिकनिराकरणाकुलेन ।

यान्तोऽन्यतः प्लुतकृतस्वरमानु दूरा-

दुद्वाहना जुहुविरे मृहुरात्मवर्ग्या ॥५-१५

स्वभाविकक्रियारूपवर्णनात् स्वभावोक्तिरत्र ।

७-यानाञ्जन. परिजनैरवतार्यमाणा

राज्ञीनैरापनयनाकुलसीविदल्लाः ।

सस्तावगुष्ठनपटाः क्षणलक्ष्यमाणा-

वक्त्राथियः समयकौतुकमीक्षते स्म ॥५-१७

संस्थानविषयकस्वभावोक्तिरत्र ।

८-यावत्स एव समय. सममेव ताद-

द्व्याकुलाः पटमयान्यमितो वितत्य ।

पर्यापितत्क्रादिकलोकमगप्यपप्य-

पूणमिणा विपणिनो विपणीविभेजु ॥५-२४

वस्तुनोज्ञाधारणघर्मवर्णनात् स्वभावोक्तिरत्र ।

९-अल्पप्रयोजनकृतोरत्तरप्रयासे-

रद्गुणलोप्लगुडं. परित्तोऽनुविदम् ।

उद्यतमुद्द्रुतमनोकहजालमध्या-

दन्यः शशं गुणमनल्पमबन्तवाप ॥५-२५

स्वाभाविकक्रियारूपवर्णनात् स्वभावोक्तिरत्र ।

१०-प्रथावि भूमिपतिभिः क्षणवीतनिद्रै-

रश्नत् पुरो हरितकं मुदमादधानः ।

ग्रीवाग्रलोलकनकिङ्कणिकानिनाद-

मिश्रं दधद्दशनचर्चुरशब्दमश्वः ॥५-५८

प्रस्तुते स्वाभाविकचारवर्णनात् स्वभावोक्तिः ।

११-मुक्तास्तृणानि परितः कटकं चरन्त-

स्त्रुट्यद्वितानतनिकाव्यतिपङ्कभाजः ।

सस्रुः सरोपपरिचारकवार्यमाश्रा

दामाञ्चलस्त्रनितलोलपदं तुरगाः ॥५-६१

प्रकृतस्य चारुवर्णनात् स्वभावोक्तिः ।

१२-उत्तीर्णमारलघुनाप्यलघूलषीघ-

सौहित्यनिःसहृतेरेण तरोरघस्तात् ।

रौमन्यमन्य रचलद्गुत्सात्तमासां

चक्रे निमीलदलसेदाणमौशकेण ॥५-६२

स्वाभाविकक्रियारूपवर्णनात् स्वभावोक्तिरत्र ।

१३-त्रिततवनिविभाव्यपाण्डुलेखाकृतपरभागविलीनरोमराजिः ।

कृष्णमपि कृशतां पुनर्नयन्ती विपुलतरोन्मुखबोचनावन्नम् ॥७-३३

विशेषचातुर्यबोधकत्वेन प्रकृतस्य वर्णनात् स्वभावोक्तिरत्र ।

१४-मृदुचरणतलाप्रदुम्बितत्वादसहतरा कुचबुम्भयोर्भरस्य ।
उपरि निरखलम्बनं प्रियस्य न्यपतदयोच्चतरोच्चिबोपयान्या ॥७-४८
सहृदयजनसंबेद्यप्रप्तुतस्य वरुणात् स्वभावोक्तिः ।

१५-आयातादलघुतरस्तनैः स्वनद्भिः
श्रान्तानामविवचलोचनारविन्दैः
ग्रम्भम्भ कयमपि योषिता समूहै-
स्तेरुर्वीनिहितचलत्पद प्रचले ॥८-१
स्वाभाविकक्रियारूपवर्णनात् स्वभावोक्तिः ।

१६-प्राप्तोना तटभुवि सरस्मतेन भर्त्रा
रम्भोरुवतरितुं सरस्यनिच्छुः ।
धुन्वाना करबुगमीक्षितुं विलासा-
ञ्शीतालु सलिलगतेन सिच्यते स्म ॥९-१६
रसिकजनसंबेद्यप्रवृत्तस्य भाववर्णनात् स्वभावोक्तिः ।

१७-उत्तुङ्गादनिलचलाशुकास्तटान्ता-
च्चैनोभिः सह भयदर्शिना प्रियाणाम् ।
श्रोणीनिर्गुं रुभिरतूणमुत्पत्तन्त्य-
स्तोपेषु द्रुततरमङ्गना निपेतु ॥९-३१
सहोपस्वनुप्राणिना संस्पानविषयस्वभावोक्तिः ।

१८-प्रहरकमपनीय स्व निदिद्रासतोच्चैः
प्रतिपदमुपहृत केनचिज्जागृहीति ।
मुहुरविशदवर्णा निद्रया मून्यमून्यां
दददपि गिरमन्तवुं ध्यने नो मनुष्य ॥११-४
वस्तुन. स्वाभाविकक्रियारूपवर्णनात् स्वभावोक्तिः ।

१६-क्षितितटशयनान्तादुत्थितं दानपद्म-

प्लुतबहुलशरीरं शाययत्येष भूयः ।

मृदुचलदपरान्तोदीरितान्दूनिनादं

गजपतिमधिरोहः पक्षकव्यत्ययेन ॥११-७

प्रस्तुतस्यासाधारणवर्णनात् स्वभावोक्तिरत्र ।

२०-मनुनयमगृहीत्वा व्याजमुष्ठा पराधी

रुतमय कृकवाकोस्तारमाकप्यं काले ।

कथमपि परिवृत्ता निद्रयाञ्घ्रा किल स्त्री

मुकुलितनयनेवा श्लिष्यति प्राणनायम् ॥११-८

प्रकृतस्य स्वभाविकजातिगुणवर्णनात् स्वभावोक्तिः ।

२१-परिशियिलितकण्ठं प्रीवमामीलिताक्षः

क्षणमयमनुभूय स्वप्नमूर्ध्वंङ्गुरेव ।

रिरसयिषति भूयः शप्पमग्रे विकीर्णं

पदुतरचपलौष्ठः प्रस्फुरत्प्रोद्यमश्वः ॥११-९

प्रस्तुतस्य चारुवर्णनात् जातिगतस्वभावोक्तिः ।

२२-उत्सिप्तगात्रः स्म विडम्बयन्नभः समुत्पतिष्यन्तमगेन्द्रमुच्चकं ।

आकुञ्चितप्रोहिनिरूपितक्रम करेणुरारोह्यते निपादिनम् ॥१२-५

उत्प्रेक्षानुप्राणितस्वभावोक्तिरत्र ।

२३-स्वैरं कृतास्फालनलालितान् पुरः स्फुरत्तनून्दिशितलाघवक्रिया ।

वह्नावलग्नैकसवल्गपाणयस्तुरंगमानारुहस्तुरगिणः ॥१२-६

जातिक्रियागतस्वभावोक्तिरत्र ।

२४-प्रह्लाप यादन्न चकार भूयमे निषेदिवानाननदन्धमध्वने ।
तीक्ष्णोत्पितास्तावद्वह्निरंहसो विशृङ्खल मृङ्खलकाः प्रतस्तिरे ॥१२-७

प्रस्तुतस्य यथावद्धारवर्णनात् स्वभावोक्तिः ।

२१-उत्पातुमिच्छन्विष्टतः पुरो बलान्निधीयमाने भरनाजि मन्वजे ।
अर्षोद्भिन्तोद्धारविज्जंरस्वरः स्वनाम नित्ये रवणः स्पृष्टार्पितान् ॥१२-६

वस्तुनः स्वभाविकक्रियारूपवर्णनात् स्वभावोक्तिः ।

२६-नस्यागृहोत्तोऽपि ध्रुवन्विपाणयोर्गुणं समूत्कारविवर्तितत्रिकः ।
गोर्णी जनेन न्न निघातुमुद्धताननुक्षरां नोक्षतरः प्रतीच्छति ॥१२-१०

प्रकृतस्य यथावद्धारवर्णनात् स्वभावोक्तिः ।

२७-ऋज्वीदेभानैरवतत्य कण्धराञ्चलावचूडाः कलघर्षंरारवैः ।
भूमिमंहःपप्रविलम्बितक्रमं क्रमेलकैस्तत्संश्लेषेव विच्छिद्ये ॥१२-१०

प्रकृतस्य स्वभाविकक्रियावर्णनात् स्वभावोक्तिरत्र ।

२८-व्यावृत्तवर्करन्दिलेभ्रमूवरर्द्धजद्भिरेव क्षणमीक्षिताननाः ।
दलङ्घुरीयः स्तनवम्प्रकञ्चुक यद्युन्तुरंगाधिरहोऽवरोधिकाः ॥१२-२०

विशेषचातुर्षेबोध्यत्वेन प्रकृतवर्णनात् स्वभावोक्तिरत्र ।

२९-दुर्दान्तमृत्कृत्य निरस्तसाधिनं सहासहाकारमलोकवज्जनः ।
पर्माणतस्तस्त मुरोविलम्बितस्तुरङ्गमं प्रदुतमेकया दिगा ॥१२-२२

प्रस्तुतस्य स्वभाविकक्रियावर्णनात्स्वभावोक्तिरत्र ।

३०-वस्तीं समासन्नकरेणुत्कृताभिवन्तिरि मृङ्खलमुत्तरज्जुके ।
सिन्हावरोधाङ्गनमुत्सयेन गां विलङ्घ्य लक्ष्मीं करनीं वनञ्जनुः ॥१२-२४

प्रकृतस्य स्वभाविकगुराक्रियावर्णनात्स्वभावोक्तिरत्र ।

३१-बन्धेभदानानिलगन्धदुर्बराः क्षणं तरुच्छेदविनोदितक्रुधः ।

व्वालद्विषा यन्तृमिहन्मदिप्रणवः कथंचिदारादपथेन निग्यिरे ॥१२-२८

काञ्चलिगानुप्राणिता स्वभावोक्तिरत्र ।

३२-निम्नानि दुःखादवतीर्यं सादिभिः सयत्नमाकृष्टकशाः शनैः शनैः ।

उतेहस्तान्मुरारवं द्रुताः श्लथीकृतप्रब्रह्मवर्तां यजा ॥१२-३१

सुहृज्जनसवेद्य प्रब्रह्मस्य चारुवर्णनात्स्वभावोक्तिरत्र ।

३३-आगच्छतोऽनूचि गजस्य घण्टयोः स्वनं समाकृष्यं समाकृताङ्गना ।

दूरादपावतितभारवाहणाः पथोऽपसृष्टुस्वरित चमूचरा ॥१२-३४

प्रकृतस्य स्वामाविकरूपवर्णनात्स्वभावोक्तिः ।

३४-कोशातकीषुष्पगुलुच्छकान्तिभिर्मुं सैर्विनिद्रोस्त्वणवाणवक्षुपः ।

ग्रामीणवध्वस्तमलक्षिता जनश्चिरं वृतीनामुपरिव्यलोकयन् ॥१२-३७

उपनासंरिलिप्तस्वभावोक्तिरत्र ।

३५-गोष्ठेषु गोष्ठीकृतमण्डनामनान् सनादमुत्पाय मुहुः स धलगतः ।

ग्राम्यानपश्यन् कपिर्गं पिपासतः स्वगोत्रसंकीर्तनभावितात्मनः ॥१२-३८

प्रस्तुतयोर्जातिक्रिययोर्गयावद्वस्तुवर्णनात् स्वभावोक्तिः ।

३६-प्रीत्या निवृक्तांस्तिष्ठतोः स्तनन्धयान्निगृह्य पारीमुभयेन जानुनो ।

वर्धिष्णुधाराध्वनि रोहिणी पयश्चिरं निदध्यो दुहतः स गोदुहः ॥१२-४०

प्रकृतस्य यथावच्चारुवर्णनात् स्वभावोक्तिरत्र ।

३७-अन्याजतोऽन्यागतनूणंतरुंकाश्रियांशुहस्तस्य पुरो द्युञ्जत ।

वर्गाद्विवां हुं कृत्तिचारु नियंतीपरिर्मघोरैक्षत गोमतल्लिकाम् ॥१२-४१

प्रस्तुतस्य स्वामाविक्रियारूपवर्णनात् स्वभावोक्तिः ।

- ३८-दन्ताग्रनिभिन्नपयोदमुग्नुत्वा. शिलोच्चयानाररुद्धमंहीयसः ।
तिर्येककटप्लाविमदाम्बुनिम्नगाविपूषंमाणध्वरणोदरं द्विषाः ॥१२-४३
वस्तुनो वरुणविपयकस्वभावोक्तिरत्र ।
- ३९-शैलापिरोहाम्यसनाधिकोद्धुरैः पयोधरैरामलकीवनाश्रिताः ।
तं पर्वतोपप्रमदाश्चचापिरे विकासविस्फारितदिभ्रनेक्षणाः ॥१२-४१
विशेषचातुर्यबोध्यत्वेन प्रकृतवरुणनास्वभावोक्तिः ।
- ४०-श्मश्रूपमाणे मधुजालके तरोगंजेन गण्डं कपता विधूनिहे ।
धुदानिरसुद्रतरानिराकुल दिदस्वमानेन जनेन दुद्रुवे ॥१२-४४
उपनासदिलप्टस्वभावोक्तिरत्र सा च वरुणविपयका ।
- ४१-प्रोष्यं स्फुरद्भिः स्फुटगन्दमुग्नुवंस्तुरगभेरायत्तकीरुणंवालधि ।
अरुणमुद्गाहितधीरकन्धरैरतोयंताग्रे तटदत्तहृष्टिभिः ॥१२-७३
वस्तुनः स्वाभाविकक्रियावरुणनास्वभावोक्तिः ।
- ४२-तीर्त्वा जवेनैव नितान्तदुस्तरां नदीं प्रतिज्ञायिव तां गरीयसीम् ।
भृङ्गैरपस्त्रीणामहत्तटोनुवापशीनतोच्चैर्नदितं वकुचताम् ॥१२-७४
उपमानुप्राणिता स्वभावोक्तिरत्र ।
- ४३-शब्दितामनपशब्दमुच्चकैर्विचलक्षणाविदोऽनुवाक्यया ।
याज्यया यजनकमिणोऽयजन् द्रव्यजातमपदिश्य देवताम् ॥१४-६०
वस्तुनोऽनाधारणधर्मवरुणात् स्वभावोक्तिरत्र ।
- ४४-इति वाचमुद्धतमुदोषं सपदि सह देणुदारिणा ।
सोटरिपुवनभरोऽह्नः स जहास दत्तकरतालमुच्चकं ॥१५-३६
द्रव्यगतस्वभावोक्तिरत्र ।

४५-प्रणोदिताः परिगतयन्तुकर्मभिनिषादिभिविदितमताकुशक्रियं ।
गजा. सकृदकरतललाललालि काहताः मुहुः प्रणोदितघष्टमाययु ॥१७-३५

प्रस्तुतस्य स्वाभाविकक्रियावर्णनात् स्वभावोक्तिरत्र ।

४६-यातंश्चातुर्विध्यमस्त्रादिभेदादध्यासङ्गैः शीष्टवात्साघवाच्च ।
सिद्धार्थक्ति प्राहरन्ददायन्तो मुक्तामुक्तं रामुधंरामुधीया ॥१८-११

प्रकृतस्य यथावच्चारुवर्णनात् स्वभावोक्तिः ।

४७-प्रन्योन्येषा पुष्करंरामृगन्तो दानं द्भेदानुच्चकैर्मुं भवालाः ।
उन्मूर्धनिः सनिपत्यापरान्तः प्रायुध्यन्त स्पष्टदन्तध्वनीभाः ॥१८-३२

प्रस्तुतस्य स्वाभाविकक्रियावर्णनात्स्वभावोक्तिः ।

४८-शोचिस्वाग्ने भृयस्योमृत्युभाजोरथः प्रेक्षणा नो तथा वत्नभस्य ।
पूर्वं कृत्वा नेतरस्य प्रसाद पञ्चात्तापादाप दाहं यथान्तः ॥१८-५२

सहृदजनसवेद्यप्रकृतवर्णनात्स्वभावोक्तिरत्र ।

४९-प्रतिकुञ्चितकूर्परेण तेन श्रवणोपान्तिकनीयमानगभ्यम् ।
ध्वनति स्म धनुर्धनान्तमत्तप्रचुरक्रौञ्चरवाऽनुकारमुच्चं ॥२०-१६

प्रकृतस्य स्वाभाविकक्रियावर्णनात्स्वभावोक्तिः ।

५०-पृथुदविभृत्स्ततः फणीन्द्रा विषमाशीर्षिरनारत वमन्त ।
अभदन् युगपद्द्विनोन्जिह्वायुगलीढोभयसृक्कभागमाविः ॥२०-४२

प्रस्तुतस्य स्वाभाविकक्रियावर्णनात्स्वभावोक्तिरत्र ।

५१-अथ सस्मितवीक्षितादेवज्ञासलितं कौशमितभ्रु माधयेन ।
निजकेतुशिरः ध्रिलः मुपर्णाद्दुदपन्नयुतानि पक्षिराजाम् ॥२०-५२

द्रव्यगतस्वभावोक्तिरत्र सा च वर्णविषयिका ।

५२-ककुभ कृतनादमास्तृणन्तस्तिरयन्तः पटलानि भानुभासाम् ।
उदनसिपुरभ्रमभ्रसंधा सपदि श्यामलिमानमानयन्तः ॥२०-६७
स्तुन यथावच्चारुवर्णानात्स्वभावोक्ति ।

—

भावः

- १-विपुलेन नागरशयस्य कुक्षिणा भुवनाति यस्य पपिरे युगक्षये ।
मदविभ्रमासकलया पपे पुन स पुरस्त्रियेकतममैकया दृशा ॥१३-४०
घन सहरिः पुरस्त्रिया दृशा पपे इति तात्कालिकविकाराद्भावः ।
- २-अधिकोन्नमदनपयोधर मुहुः प्रचलत्कलापिकलशङ्ख स्वना ।
अभिकृष्णमङ्गुलिमुखेन काचनदुतमेककर्णविवर व्यघट्टयत् ॥१३-४१
अत्र कर्णविवरविघट्टनाद्धरि प्रति स्वरति दर्शनाद्भावालंकारः ।
- ३-परिपाटलाब्जदलचारुणासकृच्चलिताङ्गुलीविसनयेन पाणिना ।
मसिर प्रकम्पमपरा रिपुं मघोरनुदोर्णवसुनिभृतार्थमाह्वयत् ॥१३-४२
अत्रागक्रियादिषु विलासप्रदर्शनाद्धरि प्रति रत्तिविकाराद्यावालकारः ।

भावशवलम्

- १-अजत. वव तात ब्रजसीति परिचयगतार्थमः फुट्टम् ।
धैर्यमभिनदुदित शिशुना जननीनिभ्रमंनदिवृद्धमन्युना ॥१५-८७
अथ दैन्यविपादचिन्ताशकादीनां व्यभिचारिभावाना भेदनात्
भावशवलो नामालंकारः ।

उपमा—(I)

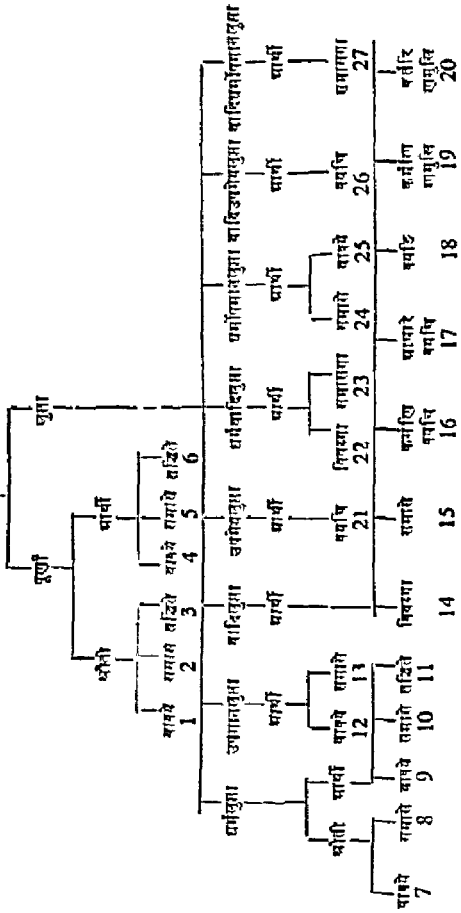

उपमा—(II)

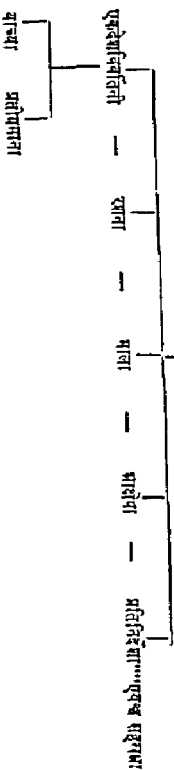

रूपकम्

परपरितम्

माङ्गम्

निरङ्गम्

एकदेश-
विवर्ति

स्त्रियष्टशब्द-
निबन्धनम्

अश्विषष्ट-
शब्दनिबन्धनम्

समस्त-
वस्तुविषयम्

एकदेश-
विवर्ति

माता-
रूपकम्

वेदस-
रूपकम्

केवलम्

भ्राता-
रूपम्

वेदसम्

माता
रूपम्

परिणाम

तुल्याधिकरणक

घटुन्याधिकरणक

सन्देहः

भेदानुक्तौ
(मुद्गः)

भेदोक्ती

निरचयार्थं

निरचयान्

अपह्नुति.

भिन्नवाक्या

एकवाक्या

हेत्वा

मुद्गा

परंस्ता

भ्रान्ता

द्वेत्वा

कंठवा

उपदेश -

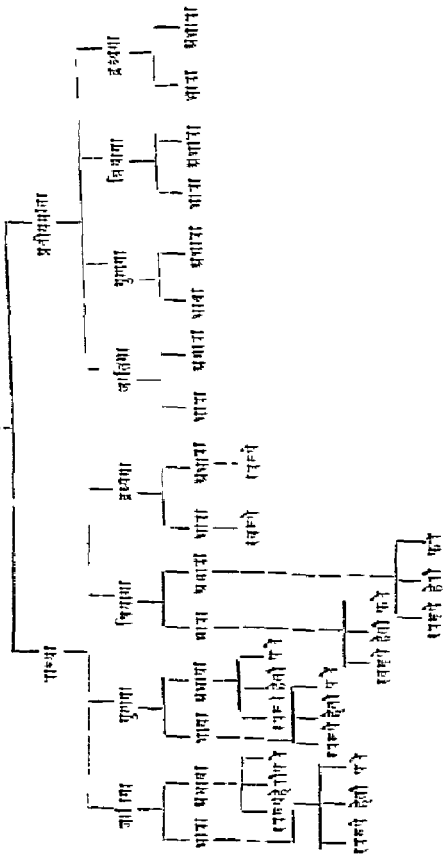

प्रतिशयोक्ति

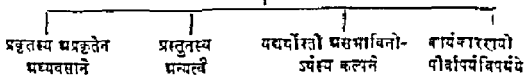

कुवलयानन्दकारानुसारेणाष्टविध्या—

- 1-रूपकातिशयोक्ति । 2-भेदानतिशयोक्तिः । 3-मदप्रतिशयोक्ति ।
- 4-असंबन्धातिशयोक्ति । 5-अप्रमातिशयोक्ति (कार्यकारणयो महत्त्वे) ।
- 6-चपलातिशयोक्तिः (कार्यप्रकृष्टत्वे) । 7-प्रत्यन्तानतिशयोक्ति (पीर्वापर्यविपर्यये) ।
- 8-सापह्नवा ।

तुल्ययोगिता

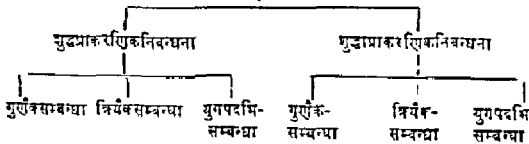

दीपकम्

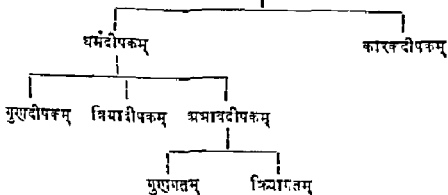

प्रतिवस्तूपमा

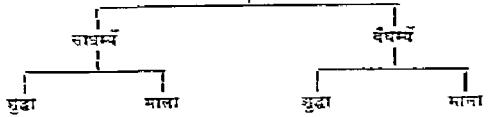

निदर्शना

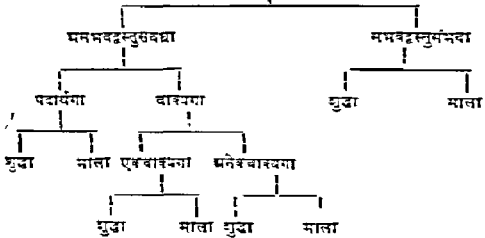

दृष्टान्तः



व्यतिरेकः

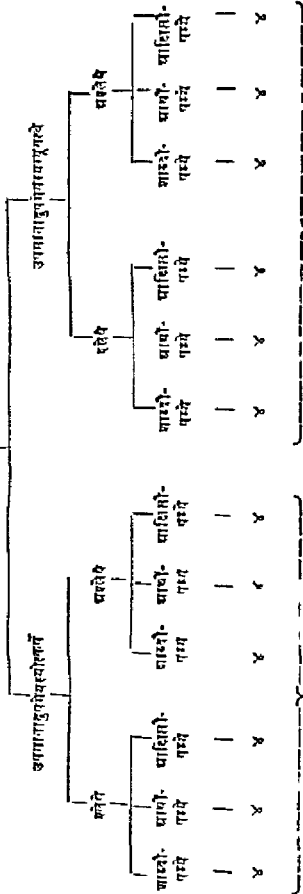

- 1- उपमेयगतपिषद्वेयु उपमानगतपूर्यस्येदुस्य
 अगमोद्गोरेयोपादाने ।
- 2- केवलमेयगतपिषयद्वेयुपादाने ।
- 3- केवलमेयगतपिषयद्वेयुपादाने ।
- 4- तमोद्गोरेयोपादाने ।

- 1- उपमागतपिषयद्वेयुस्यमेयगतपूर्यस्येदुस्योपादाने
 दा ।
- 2- केवलमेयगतपिषयद्वेयुपादाने ।
- 3- केवलमेयगतपूर्यस्येदुस्योपादाने ।
- 4- तमोद्गोरेयोपादाने ।

(VIII)

सहोक्तिः

अतिशयोक्तिरहिता

अतिशयोक्तिरहिता

कार्यकारणसाहचर्ये

अनेदाभ्यवसाये

श्लेषरहिता

श्लेषरहिता

समासोक्तिः

कार्यसमारोपे

लिंगानमारोपे

विशेषणसमारोपे

सिद्धविशेषणनिवन्धना

सुद्धमाधारण-
विशेषणान्या

श्रीरन्ध्रगर्भा

परिकरः

विशेषणवाच्यः

विशेषणान्यः

अर्थश्लेषः

प्रकृतविषयः

अप्रकृतविषयः

अर्थनिरन्ध्यातः

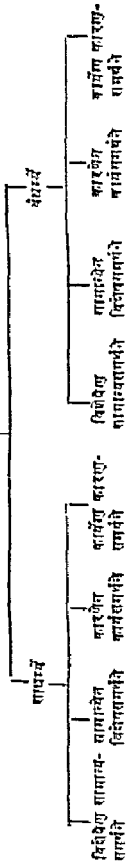

अप्रस्तुतप्रशंसा

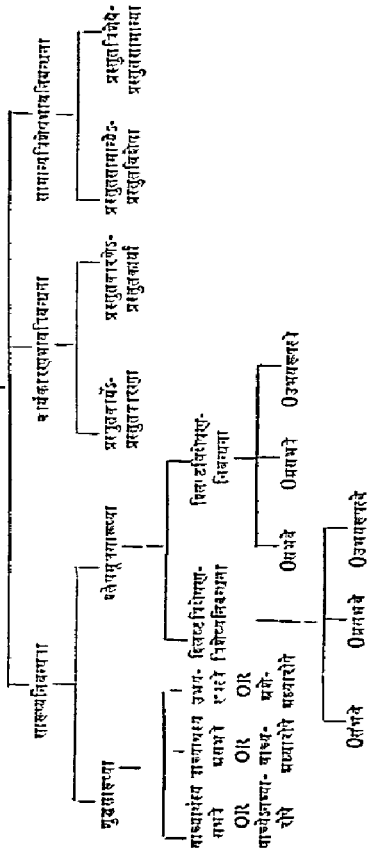

(XI)

ध्याजस्तुतिः

स्तुतिपर्यवमायिनीनिन्दा

निन्दापर्यवमायिनीस्तुति

प्राक्षेपः

उक्तविषयी

वदयमाणविषयी

वस्तुरुचननिषेध

वस्तुनिषेध

वदयमाणविषये
निषेध

अरो
निषेध

विरोधाभासः

1-जात्या सह जातेर्विरोधः ।

2-जात्या सह गुणस्य विरोधः ।

3-जात्या सह क्रियायाः विरोधः ।

4-जात्या सह द्रव्यस्य विरोधः ।

5-गुणेन सह गुणस्य विरोधः ।

6-गुणेन सह क्रियाया विरोधः ।

7-गुरेण सह द्रव्यस्य विरोधः ।

8-क्रियाया सह क्रियाया विरोधः ।

9-त्रियया सह द्रव्यस्य विरोधः ।

10-द्रव्येण सह द्रव्यस्य विरोधः ।

(XII)

विभावता

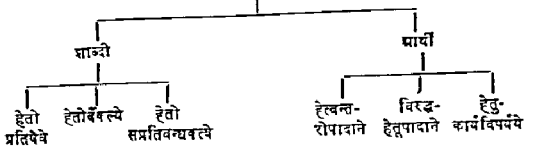

विशेषोक्तिः

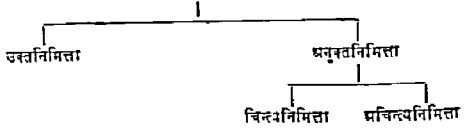

द्विषमम्

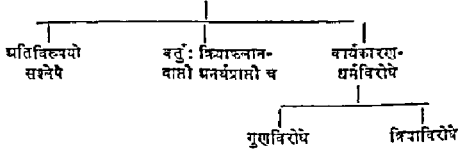

(XIII)

अधिकम्

भाषाराधित्वे

भाषेवाधित्वे

अन्योन्यम्

पुलाघानम्

क्रियाघानम्

सत्कर्पाविहम्

असत्कर्पाविहम्

सत्कर्पाविहम्

असत्कर्पाविहम्

विशेषः

अनाधाराधये

एकस्यानेक
विषयत्वे

असत्कृतेरकरणे

समम्

सद्योगे

असद्योगे

शुद्धम्

व्याजस्तुतिपर्यवसायि

(XIV)

एकावली

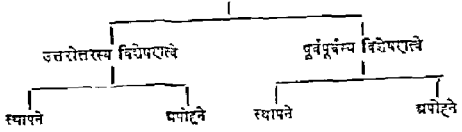

--

काव्यलिङ्गम्

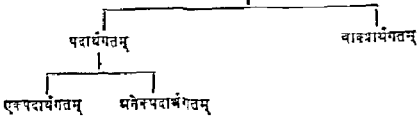

—

पर्यायः

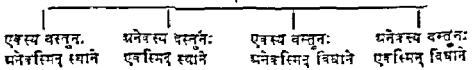

(XV)

परिवृत्तिः

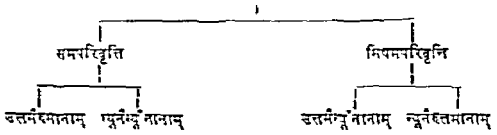

परिसंख्या

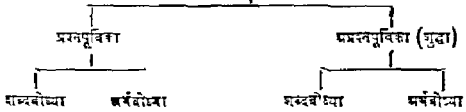

अभ्यापत्तिः

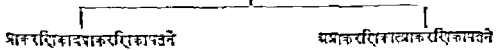

(XVI)

समुच्चय

समानाधिकरणे

वैयर्थ्यकरणे

गुणगुणोः
योगपद्ये

क्रियायाः
योगपद्ये

गुणक्रिया-
योगपद्ये

गुरोयोगपद्ये

क्रिया-
योगपद्ये

सम-
योगपद्ये

समाधिः

अनायासनिष्पत्ती

साङ्गनिष्पत्ती

प्रत्यनीकम्

साक्षात्सम्बन्धे

परंपरयासम्बन्धे

प्रतीपम्

उपमानस्वीपमेयत्वे

दृशमानस्व निष्पत्तत्वे

(XVII)

मौलितम्

स्वामादिकम्

मीमांसिकम्

उत्तरम्

उन्मेषप्रश्ने

निबन्धप्रश्ने

सूक्ष्मम्

भक्त्यादादर्थज्ञाते

इंगितादर्थज्ञाते

(XVIII)

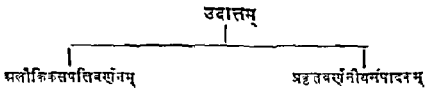
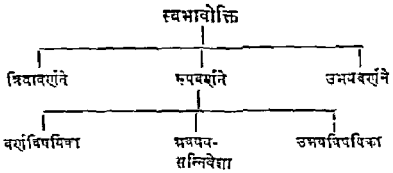

वर्णानुक्रमणिका

- १-मन्त्रद्वयगुण — दशमसर्ग — ७६
- २-मतिशयोक्ति — प्रथमसर्ग — १३ २३ २५ २७ ४७ ६२ ६६ ७४ द्वितीय-
सर्ग — १७ २५ ८२ १०७ तृतीयसर्ग — ३ ६ ८ १२ १३
१४ २१ २४ २५ २७ ३८ ४४ ५८ ५९ चतुर्थसर्ग —
२२ ३८ ४१ ४६ ४९ ६२ ६७ पञ्चमसर्ग — ११ षष्ठसर्गः
१ २६ ५६ ७२. सप्तमसर्गः — ४ २७ ४१ ४२ ४८ ५५
६१ ६३ अष्टमसर्ग — २ ७ १३ १५ १८ २२ २६ २७
२८ ३१ ३८ ४४ ४५ ४८ ५३ ५४ ५७ ५८ ६५ नवम-
सर्ग — १६ २४ ३७ ३९ ४१ ५० ६५ ७३ ८५ ८६
दशमसर्ग — ५ ६ १० १७ १९ २५ ४७ ५० ५७ ५९ ६३
६५ ७३. एकादशसर्ग — ५ १६ २८ ४७ ५८ द्वादशसर्ग —
२७ २९ ५६ ५७ ५८ ५९ ६० ६१ ६५ त्रयोदशसर्ग —
१० १९ ४३ ४८ ६२ ६३ ६४ चतुर्दशसर्ग — ५ १०
११ १५ २२ २९ ३० ३१ ३९ ४० ८०. पञ्चदशसर्ग —
२५ २६ २७ ८ २९ ३० ५२ ५४ ७४ ७६ ८४.
षोडशसर्ग — ६१ ६३ ७१ ८३ सप्तदशसर्ग — ८ १५ ३३
५२ ६२ ६३ ६४ ६६. अष्टादशसर्ग — २६ २९ ३० ३९
४५ ४६ ४७ ४९ ५८ ६० ६१ ६५ ७६ एकोनविंशसर्ग —
२७ ६८ ११५ ११६ विंशसर्ग — २६ ३० ५५ ५७ ५८
६३. (१६६)
- ३-मधिकम् — प्रथमसर्ग १ २३ त्रयोदशसर्ग — ४० चतुर्दशसर्ग ७५
सप्तदशसर्ग — ४७ (५)
- ४-प्रनुमानम् — सप्तमसर्ग २२. द्वादशसर्ग — ६९ (२)
- ५-अन्वोन्यम् — नवमसर्ग — ३३. एकोनविंशसर्ग — २० (२)
- ६-अपह्नुति. — प्रथमसर्ग — ७५. सप्तमसर्ग — ६. नवमसर्ग — ४८ चतुर्दशसर्ग —
१२, एकोनविंशसर्ग — ७० ६६. (६)
- ७-अप्रस्तुतप्रशसा — द्वितीयसर्ग — १० ४६ ४९ ५३ षोडशसर्ग — २१ २२ २३
२४ २६ २७ २८ २९ ३० ३१ ३२ ४०. (१६)

८-प्रथमश्लेष — द्वितीयसर्ग-११० तृतीयसर्ग-५७ पञ्चमसर्ग-४. द्वादश-
सर्ग-८ षोडशसर्ग-७ ९ १२ १३ (८)

९-अर्थांगारन्वाम — प्रथमसर्ग-१४ १७ २६ ६७ ७२ ७३ द्वितीयसर्ग-१२
१३ ३५ ३७ ३८ ४० ५१ ६५ ८० ८५ १००.
तृतीयसर्ग-३१. चतुर्थसर्ग-१७ पञ्चमसर्ग-६ १४ १६ ३७
४१ ४२ ४४ ४७ षष्ठसर्ग-४३ ४५ ६३ सप्तमसर्ग-
१ २७ ३८ ४३ ५० ५२ ६१ ६८ अष्टमसर्ग-७ १० १२
१८ २० २२ २८ ४५ ४४ ५५ ५७ ५८ ६० ६६.
नवमसर्ग-५ ६ १२ १६ २३ २६ ३३ ४३ ४४ ५१
५७ ६२ ६८ ६९ दशमसर्ग-५ १८ २१ २८ ३५ ७६
एकादशसर्ग-२५ ३३ ३५ ५७ ५६ ६४ द्वादशसर्ग-३२
५२ त्रयोदशसर्ग-६ १७ ६८ पञ्चदशसर्ग-१ ४० ४१
४३ ८६. षोडशसर्ग-४१ ४४ ४६. सप्तदशसर्ग-५० ५६
अष्टादशसर्ग-२३ ६४ ६६. एकोनविंशसर्ग-११६ विंश-
सर्ग-७४ (६८)

१०-प्रथमिति — प्रथमसर्ग-३५ ३६ ३८ द्वितीयसर्ग-४३ चतुर्थसर्ग-१६.
३६ ५७ पञ्चमसर्ग-४७ षष्ठसर्ग-१६ ३६ ६५ सप्तमसर्ग-
६८ अष्टमसर्ग-५० नवमसर्ग-५७. दशमसर्ग-६. पञ्चदश-
सर्ग-४०. षोडशसर्ग ५६. (१७)

११-प्रसङ्गति — दशमसर्ग ४६

१२-आशेष - पञ्चदशसर्ग-८३

१३-उत्तरम् — प्रथमसर्ग-२

१४-उत्प्रेक्षा — प्रथमसर्ग-७ ८ ९ १५ २१ २२ ४६ ५७ ६० ७० ७५
द्वितीयसर्ग-४ ७ ३२ ६७ तृतीयसर्ग ५ ६ ७ ९ १०
१५ १८ २६ ३३ ३४ ३५ ३६ ४० ४१ ४२ ४३ ४६
४६ ५५ ६६ ७० ७१ ७२ ७३ ७७ ७८ चतुर्थसर्ग-१
२ ४ ७ २५ ३२ ३५ ४२ ४३ ४६ ४७ ५० ५८ ६८
पञ्चमसर्ग-२ ३ ६ ११ १६ १८ २० २७ ३० ३१ ३२ ३८
५२ ६६. षष्ठसर्ग-५ ६ ७ ८ १३ १६ ३४ ३६ ३८ ४२
४४ ४५ ५० ५१ ४२ ५३ ५४ ५८ ५८ ६२ ६४ ६५ ६६

६७ ६६ ७० ७८ ७६ सप्तमसर्ग—१३ २५ २६ २८ ३०
 ४२ ५५ ५८ ६० ६२ ६४ ६५ षष्ठसर्ग—३ ४ ८ १४ १५
 १६ २७ ३३ ३४ ३५ ४० ४० ४८ ४६ ५० ५१ ५३ ६०
 ६२ ६३ ६६ ७१. नवमसर्ग—८ १५ १७ १८ २२ २५ २६
 २८ ३० ३४ ३६ ४० ४२ ४६ ६३ ६४ ६६ ७० ७१ ७२
 ८० ८४. दशमसर्ग—२ ६ ७ ९ ११ १४ ३० ३४ ४५ ४६
 ४८ ४९ ५० ७४ ७५ ७७ ८४ ८५ ९१ एकादशसर्ग—१२
 १६ १८ २२ २४ ३० ३१ ३८ ४३ ४४ ४५ ४६ ४८ ५१
 ५३ ६० ६१ ६२ ६३ द्वादशसर्ग—५ १७ १९ ४३ ५० ६३
 ६४ ६६ ७० ७१ ७५ ७६ त्रयोदशसर्गः—२ ११ १२ २५
 २६ ३० ३६ ३७ ३९ ४५ ४६ ४७ ५१ ५३ ६७ चतुर्दश-
 सर्गः—१ २५ २८ ७६ ७७ पञ्चदशसर्ग—३ ७ ८ ४७ ४९
 ५१ ५६ ७८ ७९ ८६ ९० ९४ षष्ठदशसर्ग—३ ५ ९ १०
 १४ १६ २६ ३१ ३२ ३६ ४१ ४६ ५५ ५८ ६० ६५ ६८.
 षष्ठादशसर्ग—१ ५ ७ ८ १० २४ ४१ ४३ ४४ ४८ ५४ ६३
 ६७ ६८ ६९ ७३ ७५ ७८ ७९. एकोनविंशसर्ग—०४ २८ ६८
 ७० ७१ ८१ ८५ १०० ११० ११६ ११७ विंशसर्ग—४ ६
 ८ १४ १६ २० २८ ४५ ४८ ६४ ६८ ६९ ७० (२६५)

१५—उदात्त—

चतुर्थसर्ग—६० षष्ठादशसर्ग—३६ त्रयोदशसर्ग—५० ५८ ५९
 विंशसर्ग—६६ ८४ (७)

१६—उपमा—

प्रथमसर्ग—४ ५ ६ ७ ८ १२ १५ १६ १९ २० २१ २२ २४
 २५ २८ ३६ ५३ ५४ ७२ ७५ द्वितीयसर्ग—५ ७ १० १४
 १८ २५ २८ ३१ ३६ ४७ ५० ५५ ५८ ५९ ६१ ६४ ६६
 ७२ ७४ ७८ ८१ ८४ ८६ ८७ ८८ ९० ९१ ९२ ९५ ९६
 ९७ ९९ ११० ११६ तृतीयसर्ग—१ २ ४ ११ १७ २० २२
 २४ २६ ३५ ३६ ३७ ४८ ४९ ५६ ६२ ६३ ६४ ६५ ६७
 ७० ७१ ७५ चतुर्थसर्ग—५ ८ ११ १३ १४ २१ २३ २४
 २८ ३० ३१ ३५ ३७ ५१ ५९ ६५ ६७ ६८ पञ्चमसर्ग—
 १ ३ ४ ८ ११ १२ १३ १६ २९ ३५ ३६ ४५ ५५ ५६ ५७
 ६६ ६८. षष्ठसर्ग—४ ८ ९ १२ २३ २७ २८ ३४ ३५ ३६
 ३७ ४६ ४८ ५१ ६४ ७१ ७२ ७३ ७५ सप्तमसर्ग—

२३ ४६ ४७ ६६ ७३ अष्टमसर्ग—६ २८ ४६ नवमसर्ग—
 ८ ९ १६ २८ ३० ३२ ३६ ३९ ५२ ५५ दशमसर्ग—१ १३
 १५ २५ ६४ ८१ ८७ एकादशसर्ग—३ ६ ८ १४ ३६ ४०
 ४२ ४५ ४६ ५४ ५५ ५६ ५८ ६२ ६५ ६६. द्वादशसर्ग—२
 ४ ११ १४ २५ ३७ ४८ ५४ ५५ ६८ ६९ ७० ७४ ७५.
 त्रयोदशसर्ग—५ १५ १८ १९ २० २१ २२ २३ २४ २५ २७
 २८ २९ ३३ ३७ ३८ ४१ ४२ ५२ ६१ ६५ चतुर्दशसर्ग—
 ७ १६ २४ ४४ ५० ५२ ७६ ७७ ८४ ८५. पञ्चदशसर्ग—
 २ ४ ५ ६ ९ १० १३ १५ २० ३३ ३४ ३५ ४४ ४८ ५०
 ५१ ५२ ५५ ५८ ६२ ६६ ७३ ७४ ७५ ८० ८६ ९० ९२
 ९६. षोडशसर्ग—५ १० १२ १८ १९ २४ ३२ ३७ ४३ ५०
 ५२ ५३ ५८ ६४ ६५ ७२ ८० सप्तदशसर्ग—१ २ ७ १३ १७
 १९ २१ २५ २९ ३८ ४३ ४४ ४६ ४८ ५२ ५६ ६७.
 अष्टादशसर्ग—१ २ ४ ६ ९ १२ २० २५ ३१ ३४ ३५ ३६
 ३८ ४० ४१ ४२ ४३ ५० ५१ ५७ ५९ ७१ ७२ ८०.
 एकोनविंशसर्ग—१ २ ३ ४ ६ ७ १० ११ १२ २२ २५ २६
 ४१ ४३ ४५ ४७ ५२ ५३ ५४ ६१ ६४ ६५ ६६ ६९ ७४
 ७५ ७६ ७९ ८३ ९३ ९८ १०० १०४ १११ ११६
 विंशसर्ग—३ ५ ११ १२ १३ १७ १८ १९ २१ २२ २३ २४
 २५ २७ ३० ३१ ३३ ३५ ३८ ४१ ४३ ४४ ४५ ४६ ४७
 ४९ ५१ ५३ ५४ ५७ ५९ ६० ६१ ६२ ७१ ७३ ७६ ८१.
 (३७७)

१७—उपमेयोपमा —एकादशसर्ग—१५. त्रयोदशसर्ग—४. (२)

१८—ऊर्जस्वी —एकादशसर्ग—२६.

१९—एकावली —सप्तमसर्ग—३ दशमसर्ग—३३ (२)

२०—वाच्यलिङ्गम् —प्रथमसर्ग—३ २४ २६ ३५ ४१ ६१ ७१. द्वितीयसर्ग—४ ६
 ३२ १०२ १०७ ११५. तृतीयसर्ग—१६ २३ ३२ ५२ ५६ ६१
 ७६ ८१. चतुर्थसर्ग—१ ५ १५ १७ २२ ४४ पञ्चमसर्ग—
 ५ १७ १८ २१ २३ २६. षष्ठसर्ग—३८ ४७ ६१. सप्तमसर्ग—
 २० २८ ५५ ६३ ७५. अष्टमसर्ग—११ १६ ३२ ३७ ४३
 ५० ५६ ६६ ७०. नवमसर्ग—१३ २१ ५६. दशमसर्ग—

३ २३ ६१ ६६ ७३ ८३ ८४ ८८ ९०. एकादशसर्ग - २५
१५ २३ ३४ ३६ ५४ ५५. द्वादशसर्ग - १ २४ २६ २८ २९
४२ ४४ ५३ ६१ ६२ ६५ ७७ त्रयोदशसर्ग - ३ २६ ४८
चतुर्दशसर्ग - ४ १५ २३ २४ २६ २७ २९ ३१ ३२ ३५ ३८
५१ ५७ ५९ ६१ ६२ ७९ ८२ ८७ पञ्चदशसर्ग - ६ ११
१४ १८ १९ २१ २२ २३ ३१ ३६ ३७ ३८ ४१ ४२ ४५
५३ ५५ ५७ ५९ ६८ ७० ७७ ७८ ८१ ८५ ९३ ९५ ९६
षोडशसर्ग - ४५ ५२ ५४ ८५ सप्तदशसर्ग - ६ ३३ ३४ ५३
६२ ६६ ६८ अष्टादशसर्ग - ३ १३ १६ १७ २० २१ ३४
३७ ५६ ५८ ६१. एकोनविंशसर्ग - १६ २१ ३१ ३५ ३८ ५३
५७ ५८ ७८ ८० ९७ ९९ १०१. विंशसर्ग - १ ७ ३२ ३४
३६ ३७ ३९ ६३ (१७५)

२१-तद्गुण — प्रथमसर्ग - ९. द्वितीयसर्ग - २० २१. चतुर्थसर्ग - १४ दशम-
सर्ग - ८६. पञ्चदशसर्ग - ७ ४८. सप्तदशसर्ग - ४. (८)

२२-तुल्ययोगिता — प्रथमसर्ग - ३ ४५ ५२. द्वितीयसर्ग - २४ ३६ ४९ १०१.
तृतीयसर्ग - ५३ ५४ ५७ ६० चतुर्थसर्ग - १९ २७ ३८ ४०.
पञ्चमसर्ग - ६. षष्ठसर्ग - ४३ ७९ सप्तमसर्ग - ५६ अष्टम-
सर्ग - २० ५२ नवमसर्ग - २४ ४१ ५३. दशमसर्ग - ४ ८ १३
३९ ६९, ७१ ७५ एकादशसर्ग - १५ ६४ द्वादशसर्ग - ३५
४५ ४९ त्रयोदशसर्ग - ५. चतुर्दशसर्ग - ३२ ४९ ५५ ५९ ८३
८६. पञ्चदशसर्ग - ८२ षोडशसर्ग - ४६ ६४ सप्तदशसर्ग -
२२ ६५ अष्टादशसर्ग - २ ९ ३३ ५५ ६२ एकोनविंशसर्ग -
१८ ३२ ६२ ९५ ९७ १०३ ११३ ११५ विंशसर्ग - १५.
(६२)

२३-दीपकम् — प्रथमसर्ग - ५१. द्वितीयसर्ग - १०९ (२)

२४-दृष्टान्त. — द्वितीयसर्ग - २३ ३४ ६२ ७० ८३. चतुर्दशसर्ग - ८ १३ ४६
पञ्चदशसर्ग - १७ सप्तदशसर्ग - १८ ४० विंशसर्ग - ४०. (१२)

२५-निदर्शना — प्रथमसर्ग - १६ ७५. द्वितीयसर्ग - २ १९ ३१ ४२ ६६ तृतीय-
सर्ग - ३ ४७ चतुर्थसर्ग - १३ २० २६ २८ ३१ ४४ ५२
- ३६ ६५ ६८. पञ्चमसर्ग - २ ४९. षष्ठसर्ग - २१. सप्तमसर्ग -

१५. षष्ठमसर्ग - १८ ५६ नवमसर्ग - ५३ ७६. दशमसर्ग -
 ३१. एकादशसर्ग - १६ ५०. द्वादशसर्ग - १४. त्रयोदशसर्ग -
 १३ षोडशसर्ग - ५८ सप्तदशसर्ग - १२ ३०. एकोनविंशसर्ग -
 ५१ विंशसर्ग - ५० ५६ ७५ (३६)
- २६-परिकर —सप्तदशसर्ग - २१.
- २७-परिणाम —द्वितीयसर्ग - ७७ चतुर्थसर्ग - ५४. नवमसर्ग. - ८७ एकादश-
 सर्ग - ४०. चतुर्दशसर्ग - ३६. (५)
- २८-परिवृत्ति —प्रथमसर्ग - ५०. पञ्चदशसर्ग - ४० षष्ठादशसर्ग - १५ (३)
- २९-परिसङ्गा —द्वितीयसर्ग - २२. चतुर्दशसर्ग - ४१ ४८ ५४ ५८ (५)
- ३० पर्याय —सप्तमसर्ग - ६६ विंशसर्ग - ७८. (२)
- ३१-पर्यायोक्तम् —द्वितीयसर्ग - ६३.
- ३२-प्रतिबन्धपथा —प्रथमसर्ग - ३८ द्वितीयसर्ग - ८ २३. (३)
- ३३-प्रतीपम् —षोडशसर्ग - ६१
- ३४-प्रत्यनीकम् —नवमसर्ग - ६३. चतुर्दशसर्ग - ७८.
- ३५-श्रेय. —षष्ठसर्ग - ७४. नवमसर्ग. - २ ५४. दशमसर्ग - ८०. त्रयोदश-
 सर्ग - ४६. चतुर्दशसर्ग - ११. (६)
- ३६-आग्निमात्र —तृतीयसर्ग - ४८ ५१. चतुर्थसर्ग - ४६ ५३. पञ्चमसर्ग. - ३२
 . षष्ठसर्ग. - ११. सप्तमसर्ग - २४. नवमसर्ग. - १८ ३५. दशम-
 सर्ग. - ५ एकादशसर्ग - ५२. त्रयोदशसर्ग. - ५ ३२ ४४ ४६
 ५६ ६०. पञ्चदशसर्ग - ६१. षष्ठादशसर्ग - ५३. विंशसर्ग - ७
 (२०)
- ३७-माव. —त्रयोदशसर्ग. - ४० ४१ ४२. (३)
- ३८-मावनाबलम् —पञ्चदशसर्ग. - ८७.
- ३९-भावोदयः —एकादशसर्ग - ६७.
- ४०-मौलितम् —षष्ठसर्ग - ४० दशमसर्ग - २६. द्वादशसर्ग - १५ (३)
- ४१-मयासह्यम् —नवमसर्ग. - ५३. दशमसर्ग - १४ ३४. विंशसर्ग - १५ (४)
- ४२-रसवद् —तृतीयसर्ग - ३०. षष्ठसर्ग. - ७५. (२)
- ४३-रूपकम् —प्रथमसर्ग - ३४ ३६. द्वितीयसर्ग - ३ ३८ ८२ ८६ ८२ ६१

१११ ११७ ११८ तृतीयसर्ग-३६ चतुर्थसर्ग-४८ पञ्चम-
सर्ग-१३ ०६. षष्ठसर्ग-४६ ५० ५४ ५८ ६- ६२ ६७ ७०
सप्तमसर्ग-७ २३ २५ ५७ ७४ षष्ठमसर्ग-१४ २२ २७
३३ ३६ ४६. नवमसर्ग-३ १० ११ १८ २७ ३१ ३४ ३६,
४५ ४७ दशमसर्ग-५८ ६८ एकादशसर्ग-१० २१ ३८ ४४
४७ ४६ द्वादशसर्ग-४६. त्रयोदशसर्ग-४८ ५१ ६९.
चतुर्दशसर्ग-६ १६ २५ ३४. पञ्चदशसर्ग-७ १- ५७ ६०
६०. षोडशसर्ग-६७ सप्तदशसर्ग-४१ ५७ ६१ ६६
अष्टादशसर्ग-१५ ३५ ५६ ७२ ७७ एकोनविंशसर्ग ५ ११
३६ ४४ ७१ १०६ १२० विंशसर्ग-२ ३३ ७५ ७७ (८६)

४४-दशोक्ति. —पञ्चदशसर्ग-२३.

४५-विचित्रम् —त्रयोदशसर्ग-८.

४६-विभावना —प्रथमसर्ग-१० चतुर्थसर्ग-५३ षष्ठमसर्ग-
६१. दशमसर्ग-२७ ४१. त्रयोदशसर्ग-१३. पञ्चदशसर्ग-
२४ ८० ८२. (१०)

४७-विरोधमासः—प्रथमसर्ग-१ ३६ ६७ द्वितीयसर्ग-६ १६ तृतीयसर्ग-३२
४४ ५०. चतुर्थसर्ग-१२. पञ्चमसर्ग-५३ षष्ठसर्ग-६१.
सप्तमसर्ग ५६ ७०. अष्टमसर्ग-५ ६ ३६ ३६ नवमसर्ग-
६६ ७८ ८१. दशमसर्ग-६८ ७० ८३ ८७ ८६ एकादश-
सर्ग-४ २६ ३१ ५५. द्वादशसर्ग-३३ ५६ ६७ त्रयोदशसर्ग-
८ ४६ ५२ ६६. चतुर्दशसर्ग-३५ ६२ ६६ ७० ७२ ७४
८१ ८८. पञ्चदशसर्ग-३० षोडशसर्ग-८ ६६ ६६ ७६
सप्तदशसर्ग-६ ६७. अष्टादशसर्ग-१८ २२ २८ एकोनविंश-
सर्ग-२३ २७ ४६ ५६ ६७ ७३ १०५ १०६ विंशसर्ग-
२६ ८२. (६४)

४८-विषयम् —प्रथमसर्ग-५६ ६१ ६५. द्वितीयसर्ग-७८ ७६. तृतीयसर्ग-
४५. अष्टमसर्ग-२८ ४१ ६५ एकादशसर्ग-६४. चतुर्दश-
सर्गः-२ पञ्चदशसर्ग-१६. (१२)

४९-विशेष —द्वितीयसर्ग-२५

५०-विशेषोक्ति —अष्टमसर्ग-६१ नवमसर्ग-१४ ७३ दशमसर्ग-२७ २८ ४१
द्वादशसर्ग-३६ चतुर्दशसर्ग-४५ ४७ पञ्चदशसर्ग-१६ (१०)

- ५१-अपतिरेक — प्रथमसर्ग-२ २७ द्वितीयसर्ग-४६ ४८. तृतीयसर्ग-८२. चतुर्थसर्ग-६४ सप्तमसर्ग-३६. एकादशसर्ग-२७ २८. चतुर्दशसर्ग-२ ३ ४३ ६५ ६६ अष्टादशसर्ग-३३ ७०. एकोनविंशसर्ग-१८ ५२. विंशसर्ग-७७. (१६)
- ५२-व्याज-तुति — प्रथमसर्ग-३६. द्वितीयसर्ग-७० (२)
- ५३-स-देह — प्रथमसर्ग-२. अष्टमसर्ग. २६ नवमसर्ग-१६ २० दशमसर्ग. १४ २४. अष्टादशसर्ग-४२. (७)
- ५४-समम् — सप्तमसर्ग-५३.
- ५५-समाधि — षष्ठसर्ग. ४६. दशमसर्ग-२०. (२)
- ५६-नमासीति — प्रथमसर्ग-४४ ५८ ६४. द्वितीयसर्ग-५२ तृतीयसर्ग-१५ २८ ४१ ६६ चतुर्थसर्ग-१६ २६ ३४ ४७ पञ्चमसर्ग-३ ४३ ५४. षष्ठसर्ग-२५. सप्तमसर्ग-२६ अष्टमसर्ग-२ २६. नवमसर्ग-७ १० ३६ दशमसर्ग-३८ ४० ५१ ६० ७२ एकादशसर्ग-१४ २२ ४८ ६१ ६२ पञ्चदशसर्ग-६ षोडशसर्ग-६२. सप्तदशसर्ग-२४ ३७ ३८ ३६. अष्टादशसर्ग-१४ १६. एकोनविंशसर्ग-३५ ८५ ८१. विंशसर्ग-६ ६ १० २४ ७२. (४८)
- ५७-समुच्चय — षष्ठसर्ग-७२ चतुर्दशसर्ग-३१. पञ्चदशसर्ग-६१. अष्टादशसर्ग-७७. (४)
- ५८-सहोति — अष्टमसर्ग-३१ चतुर्दशसर्ग-३७ षोडशसर्ग-६३. अष्टादशसर्ग-३६. (४)
- ५९-नामान्वम् — तृतीयसर्ग-४७ अष्टमसर्ग-५१ एकादशसर्ग-३२. त्रयोदशसर्ग-५३ अष्टादशसर्ग-३४. (५)
- ६०-मूढमम् — नवमसर्ग-७६ ८३. (२)
- ६१-समरणम् — अष्टमसर्ग-६४
- ६२-स्वभावोक्ति — तृतीयसर्ग-१६ ६६ ६८ ८०. पञ्चमसर्ग-५ १५ १७ २४ २५ ५८ ६१ ६२. सप्तमसर्ग-३३ ४८. अष्टमसर्ग-१ १६ ३१. एकादशसर्ग. ४ ७ ६ ११. द्वादशसर्ग-५ ६ ७ ६ १० १८ २० २२ २४ २८ ३१ ३४ ३७ ३८ ४० ४१ ४७ ५१ ५४ ७३ ७४. चतुर्दशसर्ग-२० पञ्चदशसर्ग-३६ सप्तदशसर्ग-३५. अष्टादशसर्ग-११ ३२ ५२. विंशसर्ग-१६ ४२ ५२ ६७ (५२)